

VERSIO 1.0
KESÄKUU 2023
702P08979

Xerox® C410 -väritulostin

Käyttöopas

© 2023 Xerox Corporation. Kaikki oikeudet pidätetään. Xerox® on Xerox Corporationin tavaramerkki Yhdysvalloissa ja/tai muissa maissa.

Adobe®, Adobe PDF logo, Flash® ja PostScript® ovat Adobe Systems, Inc:n tavaramerkkejä tai rekisteröityjä tavaramerkkejä.

Apple®, Bonjour®, iPad®, iPhone®, iPod®, iPod touch®, AirPrint® ja AirPrint Logo®, Mac®, macOS®, and Macintosh® ovat Apple Inc:n tavaramerkkejä tai rekisteröityjä tavaramerkkejä Yhdysvalloissa ja muissa maissa.

Gmail™-sähköpostipalvelu ja Android™-mobiiliteknologia-alusta ovat Google, Inc:n tavaramerkkejä.

PCL® on Hewlett-Packard Corporationin rekisteröity tavaramerkki Yhdysvalloissa ja/tai muissa maissa.

IBM® ja AIX® ovat International Business Machines Corporationin rekisteröityjä tavaramerkkejä Yhdysvalloissa ja/tai muissa maissa.

Microsoft®, Windows® ja Windows Server® ovat Microsoft Corporationin rekisteröityjä tavaramerkkejä Yhdysvalloissa ja muissa maissa.

Mopria on Mopria Alliancen tavaramerkki.

UNIX® on tavaramerkki Yhdysvalloissa ja muissa maissa ja lisensoitu yksinoikeudella X/ Open Company Limited -yhtiön kautta.

Linux® on Linus Torvaldsin rekisteröity tavaramerkki.

Wi-Fi CERTIFIED Wi-Fi Direct® on Wi-Fi Alliancen tavaramerkki.

BR38804

Sisällysluettelo

Turvallisuusasiaa	9
Ilmoitukset ja turvallisuus.....	10
Merkintätavat	11
Tuotelausunnot	11
Sähköturvallisuus	15
Yleisiä ohjeita.....	15
Virtajohto.....	15
Hätäsammutus pois	16
Akun turvallisuus.....	16
Käyttöturvallisuus	17
Käyttöön liittyviä ohjeita	17
Koneen sijainti.....	17
Tarvikkeet	18
Tarvikkeita koskevat tiedot	18
Kunnossapitoon liittyvä turvallisuus.....	19
Tietoja ympäristöstä, terveydestä ja turvallisuudesta.....	20
Tuotesymbolit	21
Tietoja tulostimesta	25
Tulostintietojen etsiminen	26
Tulostimen sarjanumeron etsiminen.....	28
Tulostimen konfiguraatio.....	29
Sisäisten pakkausmateriaalien poistaminen	30
Ohjaustaulun käyttö.....	32
Merkkivalon tilan merkitys	33
Paperin valinta	34
Paperiohjeet.....	34
Paperin ominaisuudet	34
Ei-hyväksyttävät paperit	35
Paperin varastointi	36
Esipainettujen lomakkeiden ja kirjelomakkeiden valinta.....	36
Tuetut paperikoot.....	36
Käyttöönotto, asennus ja kokoonpano	43
Tulostimen sijaintipaikan valitseminen.....	44
Kaapelien liittäminen	46
Xerox® Easy Assist -sovellus.....	47
Xerox® Easy Assist -sovelluksen asennus	48
Yhdistäminen Xerox Easy Assist -sovelluksiin asennettuja tulostimia varten	49
Monen tulostimen lisääminen Xerox Easy Assist -sovellukseen	50
Aloitussyönteiden sovellusten asentaminen ja käyttäminen	51
Aloitussyönteiden käyttö	51
Aloitussyönteiden mukauttaminen	52

Näytön mukauttaminen	53
Laitekiintiöiden määrittäminen	54
Kirjanmerkkien hallinta	54
Yhteystietojen hallinta	55
Helppokäyttötoimintojen määrittäminen ja käyttö	56
Ääniohjauksen aktivoiminen	56
Ääniohjauksen passivoiminen	56
Siirtyminen näytössä eleillä	56
Näytön näppäimistön käyttö	57
Suurennustilan ottaminen käyttöön	58
Paperin ja erikoismateriaalin lisääminen	59
Paperikoon ja -tyypin asettaminen	59
Universal-paperiasetusten määrittäminen	59
Alustan täyttäminen	59
Paperin lisääminen käsinsyöttöaukkoon	63
Monisyöttölaitteen täyttö	65
Alustojen yhdistäminen	68
Ohjelmiston, ohjaimien ja laiteohjelmiston asentaminen ja päivittäminen	69
Tulostinohjelmiston asentaminen	69
Tulostimien lisääminen tietokoneeseen	69
Laiteohjelmiston päivitys	70
Määrittämistiedoston vieminen tai tuominen	71
Tulostinohjaimien käytettävissä olevien lisävarusteiden lisääminen	71
Laitteistovaihtoehtojen asennus	72
Lisälustojen asentaminen	73
Verkkoyhteydet	74
Tulostimen yhdistäminen verkkoon	74
Tulostimen liittäminen langattomaan verkkoon Wi-Fi Protected Setup (WPS) -toiminnon avulla	74
Wi-Fi Directin määrittäminen	75
Mobiililaitteen liittäminen tulostimeen	75
Tietokoneen yhdistäminen tulostimeen	76
Wi-Fi-verkon poistaminen käytöstä	77
Tulostimen yhteyden tarkistaminen	77
Tulostimen suojaaminen	79
Turvalukon etsiminen	80
Tulostimen muistin tyhjentäminen	81
Tulostimen tallennusasetusten pyyhintä	82
Oletusasetusten palautus	83
Tulostus	85
Tulostaminen tietokoneella	86
Tulostaminen mobiililaitteesta	87
Tulostaminen mobiililaitteesta Mopria™-tulostuspalvelun avulla	87
Tulostaminen mobiililaitteesta AirPrintin avulla®	87
Tulostaminen mobiililaitteesta Wi-Fi Directin avulla®	87
Tulostaminen flash-asetuksesta	88
Tuetut flash-asetukset ja tiedostotyypit	89
Flash-asetukset	89

Tiedostotyytit	89
Luottamuksellisten töiden määrittäminen (suojattu tulostus)	90
Luottamuksellisten ja muiden pidossa olevien töiden tulostaminen	91
Windows-käyttäjät	91
Macintosh-käyttäjät	91
Fonttimalliluettelon tulostaminen	92
Hakemistoluettelon tulostus	93
Erotinsivujen lisääminen kopioiden väliin	94
Tulostustyön peruuttaminen	95
Väriaineen tummuuden säätäminen	96
Tulostinvalikkojen käyttö	97
Valikkokartta	98
Laitte	99
Määrytykset	99
Säästötila	100
Etäkäyttöpaneeli	101
Ilmoitukset	101
Virranhallinta	103
Anonyymi tiedonkeräys	105
Helppokäyttö	105
Palauta oletusasetukset	106
Tulostimen kunnossapito	106
Aloitusnäytön mukautus	110
Tietoja tästä tulostimesta	111
Tulostus	112
Asettelu	112
Määrittäminen	113
Laatu	115
Työkirjanpito	117
PDF	118
PostScript	119
PCL	120
Kuva	121
Paperi	123
Alustojen asetukset	123
Materiaalimäärytykset	124
USB-asema	126
Flash-asetatulostus	126
Verkko/portit	128
Verkon esittely	128
Langaton	129
Wi-Fi Direct	132
AirPrint	133
Mobiilipalvelujen hallinta	134
Ethernetiä	134
TCP/IP	136
SNMP	138
IPSec	140
802.1x	141

LPD-kokoonpano.....	142
HTTP-/FTP-asetukset.....	143
ThinPrint	143
USB.....	144
Rajoita ulkoisen verkon käyttöä.....	145
Universal Print	145
Suojaus.....	148
Kirjautumismenetelmät.....	148
Varmenteiden hallinta.....	152
Ajasta USB-laitteet.....	153
Suojaustarkistusloki	153
Kirjautumisrajoitukset	156
Luottamukselliset tulostusasetukset.....	157
Levyn salaus.....	158
Pyyhi väliaikaiset datatiedostot	158
Ratkaisut, LDAP-asetukset.....	158
Muut	159
Raportit	160
Valikkoasetussivu	160
Laite.....	160
Tulostus.....	160
Verkko.....	161
Tarvikesopimus.....	162
Sopimuksen aktivointi	162
Suunnitelman muunto	162
Tilauspalvelu	162
Vianetsintä.....	163
Valikkoasetussivun tulostus.....	164
Tulostimen kunnossapito	165
Tulostimen osien ja tarvikkeiden tilan tarkistaminen.....	166
Tarvikeilmoitusten määrittäminen.....	167
Sähköpostihälytysten määrittäminen	168
Raporttien katselu.....	169
Tarvikkeiden tilaaminen	170
Aitojen Xerox-tarvikkeiden käyttäminen.....	170
Tarvikkeiden vaihto	171
Väriainekasetin vaihtaminen	171
Hukkaväriainepullon vaihtaminen	172
Kuvansiirtopaketin vaihto	173
Tarvikkeiden käyttölaskureiden nollaus	177
Tulostimen osien puhdistaminen	179
Tulostimen puhdistaminen.....	179
Kosketusnäytön puhdistus	179
Syöttöruillien puhdistus.....	180
Energian ja paperin säästäminen.....	182
Virransäästötilan asetusten määrittäminen.....	182
Näytön kirkkauden säätäminen	182
Tulostustarvikkeiden säästäminen	182
Tulostimen siirtäminen toiseen paikkaan.....	183

Vianetsintä	185
Tulostuslaatuongelmat	186
Tulostusongelmat	187
Tulostuslaatu on huono	187
Tulostustyöt eivät tulostu.....	224
Hidas tulostus.....	225
Työ tulostuu väärältä alustalta tai väärälle paperille tai erikoismateriaalille.....	229
Tulostin ei vastaa.....	230
Verkkoyhteysongelmat.....	232
Embedded Web Server ei avaudu.....	232
Tulostinta ei voida yhdistää Wi-Fi-verkkoon	233
Tarvikeongelmat	236
Vaihda kasetti, tulostimen alue ei täsmää.....	236
muita kuin Xerox-tarvikkeita	237
Tukosten poistaminen.....	238
Tukosten välttäminen	238
Tukoksen sijainnin tunnistaminen.....	239
Paperitukos vakioalustassa.....	240
Paperitukkeuma vakioluovutusalustassa	241
Paperitukos käsinsyöttöaukossa	242
Paperitukos luukussa A.....	243
Paperinsyöttöongelmat.....	245
Kirjekuori sulkeutuu tulostuksen aikana.....	245
Lajittelutulostus ei toimi	246
Paperi juuttuu usein.....	247
Juuttuneet sivut eivät tulostu uudelleen	248
Värinlaatuongelmat	249
Tulosteen värien muokkaaminen.....	249
Väritulostuksen usein kysytyjä kysymyksiä.....	250
Tuloste näyttää sävytetyltä.....	252
Yhteyden ottaminen asiakastukeen.....	253
Tietoa viranomaismääräyksistä.....	255
Perusmääräykset	256
Yhdysvallat (FCC-säännökset).....	256
Tietoa 2,4-GHz:n ja 5-GHz:n langattomia verkkosovittimia koskevista viranomaismääräyksistä.....	256
Laserilmoitus.....	257
Kanada	257
Euroopan unionin ja Euroopan talousalueen vaatimustenmukaisuus	258
ENERGY STAR	259
Euraasian talousyhteisön hyväksyntä	261
Saksa.....	261
Turkki (RoHS-säännös).....	262
Ukrainaa koskeva RoHS-vaatimustenmukaisuus	262
Turvallisuushyväksynnät	263
Material Safety Data Sheets (Materiaalien turvallisuus)	264
Kierrätys ja hävittäminen	265

Sisällysluettelo

Kaikki maat	266
Akun vaihtaminen	266
Pohjois-Amerikka	267
Euroopan unioni	268
Euroopan unionin ulkopuoliset maat.....	268
Muut maat.....	269

Turvallisuusasiaa

Tämä luku sisältää:

Ilmoitukset ja turvallisuus.....	10
Merkintätavat.....	11
Sähköturvallisuus.....	15
Käyttöturvallisuus.....	17
Kunnossapitoon liittyvä turvallisuus.....	19
Tietoja ympäristöstä, terveydestä ja turvallisuudesta.....	20
Tuotesymbolit.....	21

Kone ja sen tarvikkeet on suunniteltu ja testattu tiukkojen turvallisuusmääräysten mukaisesti. Seuraavien ohjeiden noudattaminen varmistaa Xerox®-koneen turvallisen käytön.

Ilmoitukset ja turvallisuus

Lue seuraavat ohjeet huolellisesti ennen tulostimen käyttöä. Lukemalla nämä ohjeet varmistat tulostimen turvallisen käytön nyt ja jatkossa.

Xerox®-tulostin ja sen tarvikkeet on suunniteltu ja testattu niin, että ne täyttävät tiukat turvallisuusvaatimukset. Vaatimuksia ovat muun muassa turvallisuusviranomaisen arviointi ja sertifiointi sekä sähkömagneettisesta säteilystä annettujen määräysten ja voimassa olevien ympäristöstandardien noudattaminen.

Tuotteen turvallisuus, ympäristövaikutukset ja suorituskyky on arvioitu vain Xeroxin® omia materiaaleja käyttäen.



Huom.: Luvattomat muutokset, kuten esimerkiksi uusien toimintojen lisääminen tai ulkoisten laitteiden liittäminen, voivat vaikuttaa tuotteen sertifiointiin. Lisätietoja saat Xerox-edustajalta.

Merkintätavat



Huom.: Huomautuksella osoitetaan sellaista tietoa, josta voi olla apua.

Vaara: Varoituksella osoitetaan jotain sellaista, joka voi vahingoittaa laitetta tai ohjelmistoa.



Varoitus: Huomio osoittaa mahdollisen vaaratilanteen, joka saattaa johtaa loukkaantumiseen.

Eri tyyppisiä lausuntoja ovat esimerkiksi seuraavat:



VAROITUS—VAMMAUTUMISVAARA: Ilmoittaa loukkaantumisvaaran.



VAROITUS—SÄHKÖISKUN VAARA: Ilmoittaa sähköiskun vaaran.



VAROITUS—KUUMA PINTA: Ilmoittaa palovamman vaaran kosketuksessa.



VAROITUS—KAATUMISVAARA: Ilmoittaa puristumisvaaran



VAROITUS—NIPISTYSVAARA: Ilmoittaa liikkuvien osien väliin tarttumisen vaaran.



VAROITUS—LIIKKUVIA OSIA: Ilmoittaa pyörivien osien aiheuttamaa vahingon vaaran.

TUOTELAUSUNNOT



VAROITUS—VAMMAUTUMISVAARA: Tulipalon tai sähköiskun vaaran välttämiseksi liitä virtajohto suoraan asianmukaiseen maadoitettuun sähköpistokkeeseen, joka on lähellä ja helposti saatavilla.



VAROITUS—VAMMAUTUMISVAARA: Vältä tulipalon tai sähköiskun vaara: käytä vain tämän tuotteen mukana toimitettua tai valmistajan hyväksymää virtajohtoa.



VAROITUS—VAMMAUTUMISVAARA: Älä kytke laitteen virtajohtoa jatkojohtoihin, virranjakajiin, muihin jakolaitteisiin tai UPS-varavirtalaitteisiin. Lasertulostimen virrankulutus voi ylittää näiden lisävarusteiden kapasiteetin, mikä voi aiheuttaa tulipalovaaran, omaisuusvahinkoja tai heikon tulostustehon.



VAROITUS—VAMMAUTUMISVAARA: Älä käytä tätä tuotetta ylijännitesuojan kanssa. Ylijännitesuojalaitteen käyttäminen saattaa johtaa tulipalovaaraan, omaisuusvahinkoihin tai heikkoon tulostustehoon.



VAROITUS—VAMMAUTUMISVAARA: Kun liität tämän tuotteen yleiseen valintaiseen puhelinverkkoon, voit vähentää tulipalon vaaraa käyttämällä vähintään 26 AWG:n tietoliikennejohtoa (RJ-11). Australia: johdon on oltava ACMA:n (Australian Communications and Media Authority) hyväksymä.



VAROITUS—SÄHKÖISKUN VAARA: Sähköiskuvaaran välttämiseksi älä sijoita tätä tuotetta veden äärelle tai märkään paikkaan, äläkä myöskään käytä sitä sellaisissa paikoissa.



VAROITUS—SÄHKÖISKUN VAARA: Sähköiskuvaaran välttämiseksi älä asenna laitetta tai tee sähkö- tai kaapeliliitäntöjä (esimerkiksi virtajohto, faksi tai puhelin) ukkosmyrskyn aikana.



VAROITUS—VAMMAUTUMISVAARA: Älä leikkaa, kierrä, solmi tai rusenna virtajohtoa äläkä aseta sen päälle painavia esineitä. Älä altista virtajohtoa hiertymiselle tai paineelle. Älä jätä virtajohtoa puristukseen esimerkiksi huonekalujen ja seinän väliin. Jos jokin näistä tapahtuu, siitä voi seurata tulipalon tai sähköiskun vaara. Tutki virtajohto säännöllisesti tällaisten ongelmien varalta. Irrota virtajohto pistorasiasta ennen tutkimusta.



VAROITUS—SÄHKÖISKUN VAARA: Sähköiskuvaaran välttämiseksi varmista, että kaikki ulkoisten liitäntöjen liittimet (kuten Ethernet- ja puhelinliittimet) on kytketty niille varattuihin liitäntäportteihin.



VAROITUS—SÄHKÖISKUN VAARA: Jos käsittelet ohjainlevyä tai asennat lisävarusteita tai muistilaitteita tulostimen käyttöönoton jälkeen, sähköiskuvaaran välttämiseksi katkaise tulostimesta virta ja irrota virtajohto pistorasiasta ennen toimenpiteiden tekemistä. Jos tulostimeen on kytketty muita laitteita, katkaise niidenkin virta ja irrota kaikki tulostimeen kytketyt kaapelit.



VAROITUS—SÄHKÖISKUN VAARA: Voit välttää sähköiskun vaaran tulostimen ulkopintaa puhdistettaessa irrottamalla virtajohdon pistorasiasta ja irrottamalla kaikki tulostimeen johtavat kaapelit.



VAROITUS—SÄHKÖISKUN VAARA: Sähköiskuvaaran välttämiseksi älä käytä faksitoimintoa ukkosmyrskyn aikana.



VAROITUS—VAMMAUTUMISVAARA: Jos tulostin painaa yli 20 kg (44 lb), sen turvallinen siirtäminen edellyttää kahta tai useampaa henkilöä.



VAROITUS—VAMMAUTUMISVAARA: Ennen kuin siirrät tulostinta, tutustu seuraaviin ohjeisiin, jotta kukaan ei loukkaantuisi eikä tulostin vahingoittuisi:

- Varmista, että tulostimen kaikki luukut ja alustat ovat kiinni.
- Sammuta tulostin ja irrota virtajohto pistorasiasta.
- Irrota kaikki kaapelit tulostimesta.
- Jos tulostimeen on liitetty erillisiä lattialle sijoitettavia valinnaisia lokeroita tai tulostuslisävarusteita, irrota ne, ennen kuin siirrät tulostinta.
- Jos tulostimessa on tulostintuki, rullaa se varovasti uuteen paikkaan. Ylitä kynnykset ja lattian epätasaisuudet varovasti.
- Jos tulostimessa ei ole tulostintukea mutta siinä on lisäalustoja tai tulostuslisävarusteita, irrota tulostuslisävarusteet nosta tulostin pois alustoilta. Älä yritä nostaa tulostinta ja lisävarusteita samanaikaisesti.
- Nosta tulostinta aina sen sivuilla olevista kädensijoista.
- Tulostimen siirtämiseen käytettävien kärryjen on oltava senkokoiset, että ne tukevat tulostimen koko jalustaa.
- Laitteiden siirtämiseen käytettävien kärryjen on oltava niin suuret, että laitteet mahtuvat niihin kokonaan.
- Pidä tulostin pystyasennossa.
- Vältä erittäin äkkinäisiä liikkeitä.
- Varmista, että sormesi eivät ole tulostimen alla, kun lasket tulostimen alas.
- Varmista, että tulostimen ympärillä on riittävästi tilaa.



VAROITUS—KAATUMISVAARA: Yhden tai useamman vaihtoehdon asentaminen tulostimeen tai monitoimilaitteeseen saattaa vaatia tulostintuen, huonekalun tai muun ominaisuuden epävakauden ja loukkaantumisvaaran estämiseksi. Kysy lisätietoja tuetuista konfiguraatioista tulostimen ostopaikasta.



VAROITUS—KAATUMISVAARA: Voit vähentää laitteen epävakauden riskiä lisäämällä jokaisen lokeron erikseen. Pidä kaikki muut lokerot suljettuina, kunnes niitä tarvitaan.



VAROITUS—KUUMA PINTA: Tulostimen sisäosat voivat olla kuumat. Vältä palovammoilta kosketa osia vasta, kun ne ovat jäähtyneet.



VAROITUS—NIPISTYSVAARA: Vältä sormiin kohdistuva puristusvaara noudattamalla erityistä varovaisuutta tällä tarralla merkityillä alueilla. Sormiin voi kohdistua vaara liikkuvien osien, esimerkiksi rattaiden, luukkujen, lokeroiden ja kansien, lähellä.



VAROITUS—VAMMAUTUMISVAARA: Tuotteessa käytetään laseria. Muiden kuin käyttöoppaassa mainittujen ohjausten tai säätöjen käyttäminen tai toimenpiteiden suorittaminen voi altistaa vaaralliselle säteilylle.



VAROITUS—VAMMAUTUMISVAARA: Tuotteessa olevaa litiumakkua ei ole tarkoitettu vaihdettavaksi. Litiumakun poistaminen väärin aiheuttaa räjähdysvaaran. Älä lataa, pura tai polta litiumparistoa. Hävitä käytetyt litiumakut valmistajan ohjeiden ja paikallisten säädösten mukaisesti.

Tuote täyttää kansainväliset turvamääräykset, kun siinä käytetään tietyn valmistajan osia. Joidenkin osien turvapiirteet eivät aina ole ilmeisiä. Valmistaja ei vastaa vaihto-osien käytöstä

Kun tarvitset huolto- tai korjauspalveluja, ota yhteyttä huoltoedustajaan.

Otsoni- ja ilmanvaihtotiedot

Katso kohdat *Tietoja otsonista* ja *Tietoja ilmanvaihdosta* osiossa [Työympäristön terveys ja turvallisuus – Xerox](#).

SÄILYTÄ NÄMÄ OHJEET.

Sähköturvallisuus

YLEISIÄ OHJEITA



Varoitus:

- Älä työnnä esineitä koneen tuuletusaukkoihin. Jännitteisen kohdan koskeminen tai osan oikosulkeminen voi aiheuttaa tulipalon tai sähköiskun.
- Älä irrota ruuvein kiinnitettyjä kansia tai suojalevyjä, ellei ohjeissa pyydetä tekemään niin (esimerkiksi asennettaessa lisälaitteita). Katkaise tulostimen virta tehdessäsi näitä asennuksia. Irrota virtajohto ennen kuin irrotat kansia tai suojalevyjä. Asennuksia lukuun ottamatta näitä levyjä ei tarvitse irrottaa, sillä niiden takana ei ole käyttäjän huollettavissa olevia osia.

Seuraavat tilanteet ovat vaarallisia turvallisuudelle:

- Virtajohto on vahingoittunut tai kulunut.
- Koneen sisään on pudonnut nestettä.
- Kone on kastunut.
- Koneesta tulee savua tai koneen pinnat ovat epätavallisen kuumia.
- Koneesta lähtee epätavallista ääntä tai hajua.
- Virtapiirin katkaisin, sulake tai muu turvalaite on lauennut.

Näissä tilanteissa toimi seuraavasti:

1. Katkaise heti tulostimen virta.
2. Irrota virtajohto pistorasiasta.
3. Kutsu paikalle valtuutettu huoltoedustaja.

VIRTAJOHTO

Käytä koneen mukana toimitettua virtajohtoa.



Varoitus: Tulipalon tai sähköiskun vaaran välttämiseksi älä käytä jatkojohtoa, jakorasiaa tai virtapistoketta.

- Liitä virtajohto suoraan maadoitettuun pistorasiaan. Varmista, että virtajohdon molemmat päät ovat varmasti kiinni. Jos et tiedä, onko pistorasia maadoitettu, pyydä sähkötekniikkaa tarkistamaan se.
- Älä koskaan kytke konetta maadoittamattomaan pistorasiaan maadoitetun sovittimen avulla.
- Varmista, että kone on liitetty sähköverkkoon, jonka jännite ja virta ovat oikeat. Tarkista koneen sähkövaatimukset tarvittaessa sähköasentajan kanssa.
- Älä sijoita konetta niin, että sen virtajohdon päälle voidaan astua.
- Älä sijoita johdon päälle esineitä.

- Älä irrota tai kytke virtajohtoa, kun koneessa on virta kytkettynä.
- Vaihda aina rispaantunut tai kulunut virtajohto.
- Irrota virtajohto aina tarttumalla pistotulppaan. Näin välttyt mahdollisilta sähköiskuilta eikä aiheuta vahinkoa johdolle.

Virtajohto on liitetty koneen takaosaan. Virtajohto on irrotettava pistorasiasta silloin, kun koneesta halutaan katkaista kaikki virta.

HÄTÄSAMMUTUS POIS

Jos jokin seuraavista tilanteista ilmenee, katkaise koneen virta välittömästi ja irrota virtajohto pistorasiasta. Ota yhteys valtuutettuun Xerox-huoltoteknikkoon ongelman korjaamiseksi mikäli:

- Koneesta tulee epätavallista hajua tai outoja ääniä.
- Virtajohto on vahingoittunut tai kulunut.
- Kytkentäkaapin tai sähkökeskuksen rele, sulake tai muu turvalaite on lauennut.
- Koneen sisään on pudonnut nestettä.
- Kone on kastunut.
- Jokin koneen osa on vahingoittunut.

AKUN TURVALLISUUS

Yhdessä tai useammassa tämän tulostimen piirilevyssä on litiumakku. Älä yritä korjata tai vaihtaa litiumakkua. Jos akussa on ongelma, ota yhteyttä valtuutettuun huoltoedustajaan.



Varoitus: Jos piirilevyn akku asennetaan väärin, seurauksena on räjähdysvaara.

Tämän tulostimen litiumakku sisältää perklooraattimateriaalia. Tietoja perklooraattimateriaalin käsittelyyn liittyvistä erityistoimenpiteistä löytyy osoitteesta <https://dtsc.ca.gov/perchlorate/>.

Käyttöturvallisuus

Kone ja sen tarvikkeet on suunniteltu ja testattu vastaamaan tiukkoja turvallisuusmääräyksiä. Tähän kuuluvat muun muassa turvallisuusviranomaisen hyväksyntä ja yleisten ympäristösuositusten mukaisuus.

Noudattamalla seuraavia turvallisuusohjeita varmistat koneen jatkuvan turvallisen käytön.

KÄYTTÖÖN LIITTYVIÄ OHJEITA

- Älä irrota alustoja, kun tulostus on käynnissä.
- Älä avaa tulostimen ovia tulostimen käydessä.
- Älä siirrä tulostinta sen käydessä.
- Pidä kädet, hiukset, solmiot yms. etäällä tulostimen syöttö- ja luovutusrullista.
- Työkaluin irrotettavat levyt suojaavat tulostimen vaarallisia alueita. Älä irrota näitä suojalevyjä.
- Älä ohita mitään sähköisiä tai mekaanisia varmistuslaitteita.
- Älä yritä poistaa paperia, joka on juuttunut syvälle tulostimeen. Katkaise välittömästi tulostimen virta ja ota yhteyttä paikalliseen Xerox-edustajaan.



Varoitus:

- Kiinnitysalueen metallipinnat ovat kuumia. Ole aina varovainen poistaessasi paperitukkeumia tältä alueelta ja vältä koskemasta metallipintoihin.
- Kallistumisvaaran välttämiseksi älä työnnä tai siirrä tulostinta paperialustojen ollessa ulosvedettyinä.

KONEEN SIJAINTI

- Sijoita tulostin tasaiselle, vakaalle pinnalle, joka on tarpeeksi tukeva kannattamaan sen painon. Jos haluat tarkistaa tulostimen painon, katso käyttöoppaan kohta *Fyysiset ominaisuudet*.
- Älä peitä koneen tuuletusaukkoja. Nämä aukot huolehtivat ilmanvaihdosta ja estävät konetta ylikuumenemasta.
- Sijoita kone paikkaan, jossa on riittävästi tilaa käyttöä ja huoltoa varten.
- Asennettaessa toimistotulostin käytävään tai muuhun ahtaaseen paikkaan, joitakin lisävaatimuksia on ehkä otettava huomioon. Varmista, että kaikkia turvallisuussäädöksiä sekä rakennus- ja palonormeja noudatetaan.
- Sijoita kone pölyttömään tilaan.
- Älä säilytä tai käytä konetta erittäin kuumassa, kylmässä tai kosteassa ympäristössä.
- Älä sijoita konetta lähelle lämmönlähdettä.
- Älä sijoita konetta suoraan auringonvaloon ja varo altistamasta valoherkkiä osia liialle valolle.
- Älä sijoita konetta paikkaan, jossa se altistuu ilmastointilaitteen puhaltamalle kylmälle ilmalle.

- Älä sijoita konetta paikkaan, jossa se voi altistua värinälle.
- Tulostin toimii parhaiten, kun se sijaitsee käyttöoppaan kohdassa *Ympäristötiedot* määritetyillä korkeuksilla.

TARVIKKEET

- Käytä koneessa sitä varten tarkoitettuja tarvikkeita. Sopimattomien materiaalien käyttö voi heikentää koneen suorituskykyä ja aiheuttaa turvallisuusvaaran.
- Noudata aina koneeseen, sen lisälaitteisiin ja tarvikkeisiin kiinnitettyjä tai niiden mukana toimitettuja varoituksia ja ohjeita.
- Säilytä kaikki kulutustarvikkeet niiden pakkauksessa tai säiliössä olevien ohjeiden mukaan.
- Pidä tarvikkeet poissa lasten ulottuvilta.
- Älä koskaan heitä väriainetta, väri- tai rumpukasetteja tai väriainesäiliöitä avotuleen.



Varoitus: Vältä väriaineen joutumista iholle tai silmiin käsitellessäsi esimerkiksi värikasetteja. Silmäkosketus voi aiheuttaa silmien ärsytystä tai tulehtumista. Älä yritä purkaa kasettia, se voi lisätä iho- tai silmäkosketuksen vaaraa.

Vaara: Muiden kuin Xerox-tarvikkeiden käyttöä ei suositella. Xerox-takuu, huoltosopimus ja Total Satisfaction Guarantee (tyytyväisyystakuu) eivät korvaa vahinkoja, toimintahäiriöitä tai suorituskyvyn heikkenemistä, jotka on aiheuttanut muiden kuin Xerox-tarvikkeiden käyttö tai sellaisten Xerox-tarvikkeiden käyttö, joita ei ole tarkoitettu tälle koneelle. Total Satisfaction Guarantee (tyytyväisyystakuu) on käytössä USA:ssa ja Kanadassa. Sen saatavuus voi vaihdella näiden alueiden ulkopuolella. Lisätietoja saa Xerox-edustajalta.

TARVIKKEITA KOSKEVAT TIEDOT



Varoitus: Vältä väriaineen joutumista iholle tai silmiin käsitellessäsi esimerkiksi värikasetteja. Silmäkosketus voi aiheuttaa silmien ärsytystä tai tulehtumista. Älä yritä purkaa kasettia. Tämä voi lisätä iholle tai silmiin joutumisen riskiä.

- Säilytä kaikki kulutustarvikkeet niiden pakkauksessa tai säiliössä olevien ohjeiden mukaan.
- Pidä tarvikkeet poissa lasten ulottuvilta.
- Älä koskaan heitä väriainetta, värikasetteja tai väriainesäiliöitä avotuleen.

Tietoa Xerox®-tarvikkeiden kierrätysohjelmista on osoitteessa www.xerox.com/recycling.

Kunnossapitoon liittyvä turvallisuus

Älä yritä tehdä mitään kunnossapitotoimia, joita ei ole selostettu koneen mukana toimitetuissa käyttöohjeissa.

- Puhdista pelkällä kuivalla nukattomalla liinalla.
- Käytä puhdistusaineita vain ohjeiden mukaisesti.



Varoitus: Älä käytä puhdistukseen aerosolisuihkeita. Aerosolipuhdistusaineet voivat aiheuttaa räjähdyksen tai tulipalon sähkömekaanisissa laitteissa.

- Älä irrota ruuvein kiinnitettyjä kansia tai suojalevyjä. Asiakaspalvelutuotteet eivät sijaitse näiden kansien takana.
- Jos väriainetta roiskuu, pyyhi se pois harjalla tai märällä liinalla. Pyyhi hitaasti, jotta pölyä muodostuu puhdistuksen aikana mahdollisimman vähän. Vältä imurin käyttöä. Jos imuria on pakko käyttää, sen tulee olla suunniteltu paloherkille pölyille ja siinä täytyy olla räjähdyksluokiteltu moottori ja johtamaton letku.



Varoitus: Kiinnitysalueen metallipinnat ovat kuumia. Ole varovainen poistaessasi paperitukkeumia tältä alueelta ja vältä koskemasta metallipintoihin.

- Älä hävitä polttamalla mitään tarvikkeita tai osia. Lisätietoja Xerox®-tarvikkeiden kierrätysohjelmista: www.xerox.com/gwa.









Tietoja ympäristöstä, terveydestä ja turvallisuudesta











Lisätietoja tähän Xerox-tuotteeseen ja sen tarvikkeisiin liittyvistä ympäristö-, terveys- ja turvallisuusasioista:

- Vain Yhdysvallat ja Kanada: 1-800-ASK-XEROX (1-800-275-9376)
- Verkkosoite: [Ympäristöterveys ja kestävä kehitys –Xerox](#)
- Sähköpostipyyntö (maailmanlaajuinen): EHS-Europe@xerox.com













Tuoteturvallisuustietoja saa Yhdysvalloissa ja Kanadassa osoitteesta: www.xerox.com/environment.

Tuotesymbolit

MERKKI	KUVAUS
	Varoitus: Osoittaa vaaratilanteen, joka voi johtaa kuolemaan tai vakavaan vammaan.
	Kuuma pinta: Tämä varoittaa kuumasta pinnasta. Noudata varovaisuutta vältääksesi henkilövauriot.
	Varoitus: Liikkuvia osia. Noudata varovaisuutta vältääksesi henkilövauriot.
[Ei symbolia]	Varoitus: Osoittaa pakollisen toimenpiteen, jolla estetään mahdollinen omaisuusvaurio.
	Älä kosketa tulostimen osaa tai aluetta.
	Älä kosketa tätä tulostimen osaa.
	Älä kosketa tulostimen osaa tai aluetta.
	Älä altista rumpukasettia suoralle auringonvalolle.
	Älä polta esinettä.
	Älä hävitä värikasetteja polttamalla.

MERKKI	KUVAUS
	Älä hävitä rumpukasetteja polttamalla.
	Älä hävitä hukkavärisäiliötä polttamalla.
	Nipistysvaara: Noudata tällä alueella varovaisuutta vältääksesi henkilövauriot.
	Nipistysvaara: Noudata tällä alueella varovaisuutta vältääksesi henkilövauriot.
	Älä poista paperia väkivoimalla.
	Kuuma pinta: Odota ilmoitettu aika ennen käsittelyä.
	Kyllä
	Ei
	Valmius
	Älä käytä nidottuja tai muulla tavalla yhteen liitettyjä arkkeja.
	Älä käytä taitettuja, käpristyneitä tai ryppyisiä arkkeja.

MERKKI	KUVAUS
	Älä lisää tai käytä mustesuihkupaperia.
	Älä lisää käytettyä tai aiemmin tulostettua paperia.
	Älä käytä postikortteja.
	Älä käytä kirjekuoria.
	Älä kopioi rahaa.
	Lisää paperia.
	Paperitukkeuma
	Lukittu
	Lukko auki
	Paperiliitin
	Jäähdytys
	Kulunut aika

MERKKI	KUVAUS
	Paperin syöttö
	1-puolinen originaali
	Rei'itetty paperi
	Lisää kirjelomake etupuoli ylöspäin.
	Lisää kirjelomake etupuoli alaspäin.
	Lisää tarrat etupuoli alaspäin.
	USB: Universal Serial Bus
	LAN: Local Area Network (lähiverkko)
	Puhelinlinja
	Paino
	Kaikki palvelut -näppäin
	Tämä tuote voidaan toimittaa uusiokäyttöön.

Tietoja tulostimesta

Tämä luku sisältää:

Tulostintietojen etsiminen	26
Tulostimen sarjanumeron etsiminen	28
Tulostimen konfiguraatio	29
Sisäisten pakkausmateriaalien poistaminen.....	30
Ohjaustaulun käyttö	32
Merkkivalon tilan merkitys.....	33
Paperin valinta.....	34

Tulostintietojen etsiminen

MITÄ TIETOJA ETSIT?	ETSI VASTAUS TÄÄLTÄ
Asennuksen aloitusohjeet	Lisätietoja on tulostimen mukana toimitetuissa asennusoppaissa.
<ul style="list-style-type: none"> • Tulostimen ohjelmisto • Tulostinajuri • Tulostimen laitteisto-ohjelmisto • Apuohjelma 	Mene kohtaan www.xerox.com , etsi tulostimen malli ja sitten haluamasi ajuri, laitteisto-ohjelmisto tai apuohjelma.
<ul style="list-style-type: none"> • Paperin ja erikoismateriaalin valitseminen ja varastoiminen • Paperin lisääminen • Tulostimen asetusten määrittäminen • Asiakirjojen ja valokuvien katseleminen ja tulostaminen • Tulostimen määrittäminen verkossa • Tulostimen huoltaminen ja ylläpitäminen • Vianmääritys ja ongelmien ratkaiseminen 	<p>Tietokeskus: Mene kohtaan www.xerox.com.</p> <p>Opasvideot: Mene kohtaan www.xerox.com.</p> <p>Kosketusnäytön opas: Mene kohtaan www.xerox.com.</p>
Tulostimen helppokäyttötoimintojen määrittäminen	Mene kohtaan www.xerox.com .
Tulostinohjelmiston ohjeet	<p>Microsoft Windows- tai Macintosh-käyttöjärjestelmien ohje:</p> <p>Avaa tulostimen ohjelmiston ohjelma tai sovellus ja napsauta kohtaa Ohje.</p> <p>Katso kontekstikohtaiset tiedot napsauttamalla kohtaa Ohje.</p> <p> Huom.:</p> <ul style="list-style-type: none"> • Ohje asennetaan automaattisesti tulostinohjelmiston ohjelmassa. • Tulostinohjelmisto on joko tulostimen ohjelmakansiossa tai työpöydällä sen mukaan, mikä käyttöjärjestelmä on käytössä.

MITÄ TIETOJA ETSIT?	ETSI VASTAUS TÄÄLTÄ
<ul style="list-style-type: none"> • Dokumentaatio • Live chat -tuki • Sähköpostituki • Äänituki 	<p>Mene kohtaan www.xerox.com.</p> <p>Valitse ensin maa tai alue ja sitten tuote, niin saat näkyviin asianomaisen tukisivuston.</p> <p>Omaa maatasi tai aluettasi koskevat tuen yhteystiedot ovat tuen sivustossa tai tulostimen mukana toimitetussa takuuasiakirjassa.</p> <p>Pitä seuraavat tiedot käsillä ottaessasi yhteyttä asiakastukeen:</p> <ul style="list-style-type: none"> • Ostopaikka ja -aika • Laitteen tyyppi ja sarjanumero <p>Lisätietoja on kohdassa Tulostimen sarjanumeron etsiminen.</p>
<ul style="list-style-type: none"> • Turvallisuustiedot • Säädökset • takuutiedot. • Ympäristötiedot 	<p>Takuutiedot vaihtelevat maittain tai alueittain:</p> <ul style="list-style-type: none"> • USA– Katso tulostimen mukana toimitetun rajoitetun takuun tiedot (Statement of Limited Warranty). Takuutiedot voi tarkastaa myös osoitteesta www.xerox.com. • Muut maat ja alueet – katso tulostimen mukana toimitettu painettu takuuasiakirja. <p>Tuotetieto-opas – tietoja on tulostimen mukana toimitetuissa asennusoppaissa tai osoitteessa www.xerox.com.</p>

Tulostimen sarjanumeron etsiminen

Tulostimen sarjanumeron etsiminen

1. Avaa luukku A.
2. Paikanna sarjanumero.

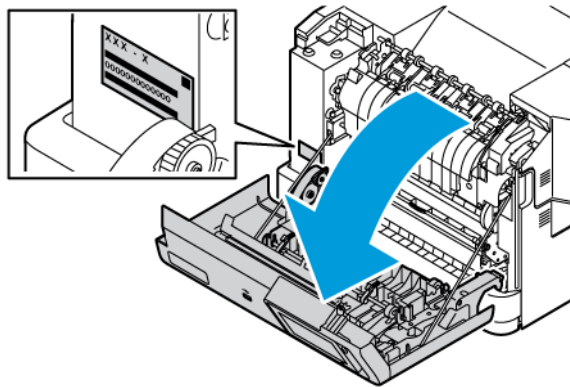

Tulostimen konfiguraatio



VAROITUS—KAATUMISVAARA: Yhden tai useamman vaihtoehdon asentaminen tulostimeen saattaa vaatia tulostintuen, huonekalun tai muun ominaisuuden epävakauden ja loukkaantumisvaaran estämiseksi. Lisätietoja tuetuista konfiguraatioista on kohdassa [Workplace and Digital Printing Solutions](#) (työpaikan ja digitaaliset tulostusratkaisut) | Xerox.



VAROITUS—KAATUMISVAARA: Voit vähentää laitteen epävakauden riskiä lisäämällä jokaisen lokeron erikseen. Pidä kaikki muut lokerot suljettuina, kunnes niitä tarvitaan.

Tulostimesi mallista riippuen voit määrittää tulostimen lisäämällä valinnaisen 550+100 arkin alustan ja kaksi valinnaista 550 arkin vakioalustaa.

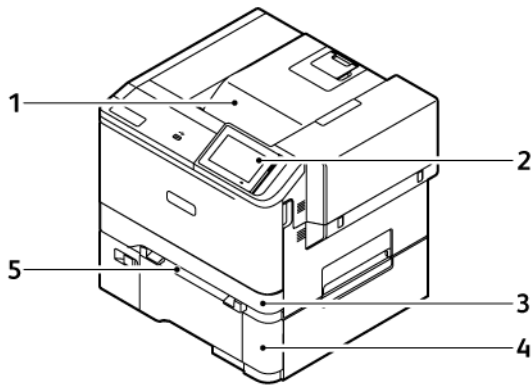

- | | |
|------------------------------------|---|
| 1. Vakioluovutusalusta | 4. Alusta 2, valinnaiset 550+100 arkin alusta |
| 2. Ohjaustaulu | 5. Käsinsyöttöalusta |
| 3. Alusta 1, 250 arkin vakioalusta | |

Sisäisten pakkausmateriaalien poistaminen

Tulostin toimitetaan sisäisten pakkausmateriaalien kanssa. Poista pakkausmateriaalit ja asenna kuvayksikkö ja väriainekasetti oikein.

1. Avaa luukku A tulostimen etupuoletta.

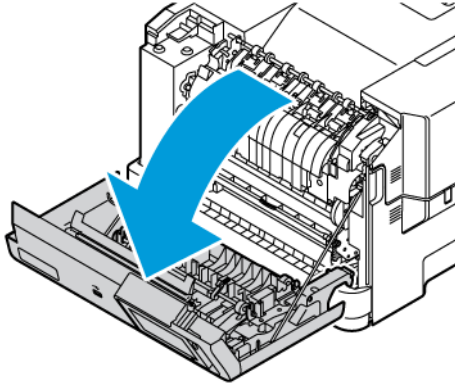

2. Poista punaiset muovisilmukat ja pidikkeet.

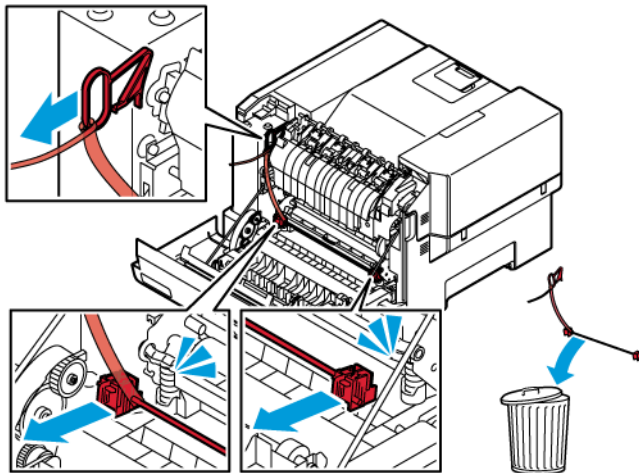

3. Sulje luukku A.

4. Avaa luukku B tulostimen oikealta puolelta ja irrota punainen muovisilmukka väriainekasetista.

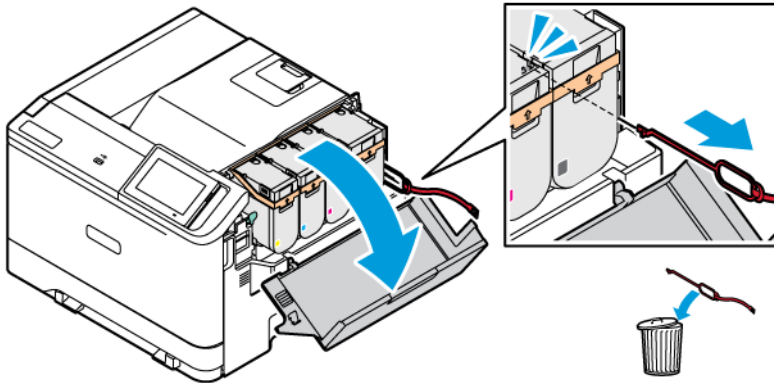

5. Sulje luukku B.

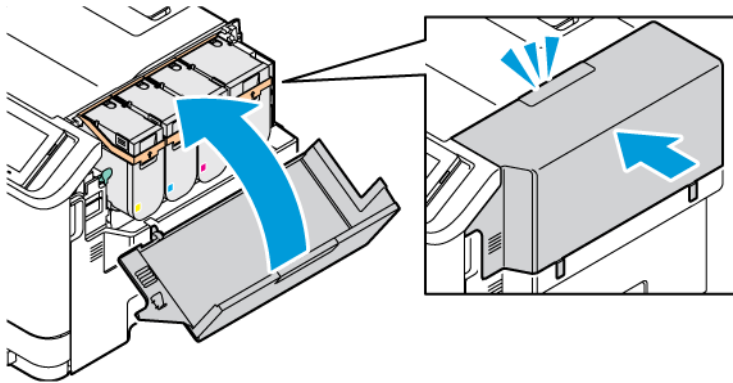

Ohjaustaulun käyttö

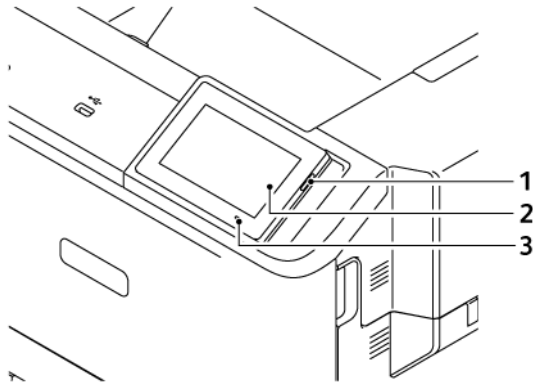

	OHJAUSPANEELIN OSA	TOIMINTO
1	Virtapainike	<p>Kytke ja katkaise tulostimen virta.</p> <p> Huom.: Sammuta tulostin painamalla virtapainiketta viisi sekuntia.</p> <p>Tulostimen siirtäminen lepotilaan.</p> <p>Tulostimen herättäminen lepo- tai valmiustilasta.</p>
2	Näyttö	<p>Tulostimen ilmoitusten ja tarvikkeen tilan tarkastelu.</p> <p>Tulostimen asentaminen ja käyttäminen.</p>
3	Merkkivalo	Tulostimen tilan tarkistaminen.

Merkkivalon tilan merkitys

MERKKIVALO	TULOSTIMEN TILA
Ei käytössä	Tulostimen virta on poissa päältä.
Tasainen sininen	Tulostin on valmis.
Vilkuva sininen	Tulostin tulostaa tai käsittelee tietoja.
Vilkuva pinainen	Tulostimessa vaaditaan käyttäjän toimia.
Tasainen keltainen	Tulostin on lepotilassa.
Vilkuva keltainen	Tulostin on lepo- tai horrostilassa.

Paperin valinta

PAPERIOHJEET

Käyttämällä asianmukaista paperia voit estää tukoksia ja varmistaa häiriöttömän tulostuksen.

- Käytä aina uutta, vahingoittumatonta paperia.
- Paperia lisättäessä on tiedettävä paperin suositeltava tulostuspuoli. Tämä tieto löytyy yleensä paperipakkauksesta.
- Älä käytä käsin leikattua tai rajattua materiaalia.
- Älä käytä samassa lokerossa eri kokoisia, tyyppisiä tai painoisia papereita. Sekoittaminen aiheuttaa tukoksia.
- Älä käytä muuta kuin elektrofotografiseen tulostukseen tarkoitettua päällystettyä paperia.

Katso lisätietoja seuraavasta:

- Luettelo suositelluista paperityypeistä (USA) [Luettelo suositelluista paperityypeistä - Xeroxin® paperi ja erikoispaperi](#).
- Luettelo suositelluista paperityypeistä (Eurooppa): [Suositellut tulostuspaperit ja erikoispaperit - Xerox](#).

PAPERIN OMINAISUUDET

Seuraavat paperin ominaisuudet vaikuttavat tulostuslaatuun ja -varmuuteen. Ota huomioon seuraavat seikat ennen kuin tulostat näille papereille.

Paino

Alustat voivat syöttää eripainoisia papereita. Alle 60 g/m²:n (16 paunan) paperi ei välttämättä ole riittävän tukevaa, ja se voi aiheuttaa tukoksia. Katso lisätietoja kohdasta [Tuetut paperien painot](#)

Käpristymä

Käpristymisellä tarkoitetaan paperin reunojen taipumista. Liiallinen käpristyminen voi aiheuttaa paperinsyöttöhäiriöitä. Käpristymistä esiintyy yleensä, kun paperi kulkee tulostimen läpi, sillä tulostimessa paperi on alttiina korkeille lämpötiloille. Paperin säilyttäminen suojaamattomana kuumissa, kosteissa, kylmissä ja kuivissa tiloissa voi lisätä paperin käpristymistä ennen tulostusta ja aiheuttaa syöttöhäiriöitä.

Tasaisuus

Paperin tasaisuus vaikuttaa tulostuslaatuun suoraan. Jos paperi on liian karkeaa, väriaine ei kiinnity siihen oikein. Liian sileä paperi voi aiheuttaa syöttöhäiriöitä tai tulostuslaatuongelmia. Suosittelemme käyttämään 50 Sheffield-pisteen paperia.

Kosteuspitoisuus

Paperin kosteuspitoisuus vaikuttaa sekä tulostuslaatuun että paperinsyöttöön. Säilytä paperia alkuperäisessä pakkauksessaan, kunnes otat sen käyttöön. Paperin altistuminen kosteuspitoisuuden muutoksille voi huonontaa paperin ominaisuuksia.

Säilytä paperia samassa lämpötilassa kuin tulostinta 24–48 tuntia ennen tulostamista. Paperin säilytysympäristön tulee olla sama kuin tulostimen. Pidennä valmistelu-aikaa useita vuorokausia, jos säilytys- tai kuljetusympäristö poikkeaa tulostimen ympäristöstä huomattavasti. Lisäksi paksun paperin valmisteleminen voi kestää tavallista kauemmin.

Kuitusuunta (syisyys)

Kuitusuunta viittaa paperin kuitujen suuntaan paperiarkissa. Syyt ovat joko pitkiä, jolloin ne kulkevat paperin pituussuunnassa, tai lyhyitä, jolloin ne kulkevat paperin leveysuunnassa.

Katso suositeltu kuitusuunta (syisyys) kohdasta [Tuetut paperien painot](#).

Kuitupitoisuus

Useimmat hyvälaatuiset kopiopaperit on tehty 100-prosenttisestä sellukuidusta. Tällainen paperi on tasalaatuista, jolloin paperinsyöttöhäiriöitä on vähän ja tulostuslaatu on hyvä. Jos paperissa on esimerkiksi puuvillakuituja, paperinkäsittelyominaisuudet voivat huonontua.

EI-HYVÄKSYTTÄVÄT PAPERIT

Seuraavanlaisia paperilajeja ei suositella käytettäväksi tulostimessa:

- kemiallisesti käsiteltyjä papereita, joilla tehdään kopioita ilman hiilipaperia; näitä kutsutaan myös itsejäljentäviksi papereiksi, itsejäljentäviksi kopiopapereiksi (CCP) tai ilman hiiltä kopioiviksi (NCR) papereiksi
- esipainettuja papereita, joiden valmistuksessa on käytetty kemikaaleja, jotka voivat vahingoittaa tulostinta
- esipainettuja papereita, joihin voi vaikuttaa tulostimen kiinnitysyksikön lämpötila
- esipainettuja papereita, jotka edellyttävät yli $\pm 2,3$ mm:n ($\pm 0,9$ in.) kohdistustarkkuutta (tarkkaa tulostuskohtaa sivulla), kuten OCR-lomakkeet.

Joissakin tapauksissa kohdistusta voi säätää sovellusohjelmassa, jolloin näiden lomakkeiden tulostus onnistuu.

- pinnoitettuja papereita (Erasable Bond), synteettisiä papereita, lämpöpapereita
- karkeareunaisia tai käpristyneitä papereita tai papereita, joiden pinta on karkea tai paljon kuvioitu
- uusiopaperit, jotka eivät ole EN12281:2002-standardin (Eurooppa) mukaisia
- paperia, jonka paino on alle 60 g/m^2 (16 lb)
- moniosaisia lomakkeita tai asiakirjoja

PAPERIN VARASTOINTI

Noudattamalla paperin säilytysohjeita voit estää tukoksia ja epätasaista tulostuslaatua:

- Säilytä paperia samassa lämpötilassa kuin tulostinta 24–48 tuntia ennen tulostamista.
- Pidennä valmistelu-aikaa useita vuorokausia, jos säilytys- tai kuljetusympäristö poikkeaa tulostimen ympäristöstä huomattavasti. Lisäksi paksun paperin valmisteleminen voi kestää tavallista kauemmin.
- Saat parhaan tuloksen säilyttämällä paperia tilassa, jonka lämpötila on 21 °C (70°F) ja suhteellinen ilmankosteus 40 %.
- Useimmat tarrojen valmistajat suosittelevat, että tulostusympäristön lämpötila on 18–24 °C ja suhteellinen kosteus 40–60 %.
- Säilytä paperia sen omassa laatikossa, mieluummin kuljetuslavalla tai hyllyllä kuin lattialla.
- Säilytä yksittäisiä pakkauksia tasaisella alustalla.
- Älä aseta mitään paperipakettien päälle.
- Poista paperi laatikosta tai pakkauksesta vasta, kun olet valmis lisäämään sen tulostimeen. Laatikko ja pakkaus auttavat pitämään paperin puhtaana, kuivana ja suorana.

ESIPAINETTUIEN LOMAKKEIDEN JA KIRJELOMAKKEIDEN VALINTA

- Käytä pitkäsyistä paperia.
- Käytä vain sellaisia lomakkeita ja kirjelomakkeita, jotka on painettu kivipainossa tai kaiverretulla telalla.
- Vältä paperia, jossa on karkea tai hyvin kuvioitu pinta.
- Käytä vain sellaista mustetta, johon väriaineen sisältämä hartsi ei vaikuta. Hapetettu tai öljypohjainen muste tavallisesti täyttää nämä vaatimukset, lateksimuste yleensä ei.
- Kokeile esipainettujen lomakkeiden tulostamista, ennen kuin ostat niitä suuria määriä. Näin voit määrittää, vaikuttaako esipainettujen lomakkeiden tai kirjelomakkeiden muste tulostuslaatuun.
- Jos olet epävarma, ota yhteys paperin toimittajaan.
- Kun tulostat kirjelomakkeelle, lisää paperi tulostimeen oikeassa suunnassa.

Katso lisätietoja seuraavasta:

- Luettelo suositelluista paperityypeistä (USA) [Luettelo suositelluista paperityypeistä - Xerox® paperi ja erikoispaperi](#).
- Luettelo suositelluista paperityypeistä (Eurooppa): [Suositellut tulostuspaperit ja erikoispaperit - Xerox](#).

TUETUT PAPERIKOOT



Huom.: Tulostinmallissa saattaa olla 550+100 arkin vakioalusta alustana 2. Se koostuu 550 arkin alustasta sekä integroidusta 100 arkin monisyöttölaitteesta. 550+100 arkin kaksoislokeron 550 arkin alusta tukee samoja paperilajeja kuin 550 arkin vakioalusta. Integroitu monisyöttölaite tukee erilaisia paperikokoja, -painoja, ja -lajeja.

Tuetut paperikoot

PAPERIKOKO	250 ARKIN VAKIOALUSTA	VALINNAISET 550 ARKIN ALUSTAT	MONIKÄYTTÖ- SYÖTTÖAUK- KO	KÄSINSYÖT- TÖALUSTA	KAKSIPUOLIS- TULOSTUS
A4 210 x 297 mm (8,27 x 11,7")	✓	✓	✓	✓	✓
A5¹ 148 x 210 mm (5,83 x 8,27")	✓	X	✓	✓	X
A5² 210 x 148 mm (8,27 x 5,83")	✓	✓	✓	✓	X
A6 105 x 148 mm (4,13 x 5,83")	✓	X	✓	✓	X
JIS B5 182 x 257 mm (7,17 x 10,1")	✓	✓	✓	✓	X
Oficio (Meksiko) 216 x 340 mm (8,5 x 13,4")	✓	✓	✓	✓	✓
Hagaki 100 x 148 mm (3,94 x 5,83")	✓	X	✓	✓	X
Statement 139,7 x 215,9 mm (5,5 x 8,5")	✓	X	✓	✓	X
Executive 184,2 x 266,7 mm (7,25 x 10,5")	✓	✓	✓	✓	X
Letter 215,9 x 279,4 mm (8,5 x 11")	✓	✓	✓	✓	✓

PAPERIKOKO	250 ARKIN VAKIOALUSTA	VALINNAISET 550 ARKIN ALUSTAT	MONIKÄYTTÖ- SYÖTTÖAUUK- KO	KÄSINSYÖT- TÖALUSTA	KAKSIPUOLIS- TULOSTUS
Legal 215,9 x 355,6 mm (8,5 x 14")	✓	✓	✓	✓	✓
Folio 215,9 x 330,2 mm (8,5 x 13")	✓	✓	✓	✓	✓
Universal^{2, 3} 98,4 x 148- 215,9 x 355,6 mm (3,86 x 5,83-8,5 x 14 in.)	✓	X	✓	✓	X
Universal^{2, 3} 76,2 x 127- 215,9 x 355,6 mm (3 x 5-8,5 x 14 in.)	X	X	✓	✓	X
Universal^{2, 3} 148 x 210- 215,9 x 355,6 mm (5,83 x 8,27-8,5 x 14 in.)	✓	✓	✓	✓	X
Universal^{2, 3} 210 x 250- 215,9 x 355,6 mm (8,27 x 10,98 – 8,5 x 14 in.)	✓	✓	✓	✓	✓
7^{3/4} Kirjekuori 98,4 x 190,5 mm (3,875 x 7,5")	✓ ₄	X	✓	✓	X
9-kirjekuori 98,4 x 225,4	✓ ₄	X	✓	✓	X

PAPERIKOKO	250 ARKIN VAKIOALUSTA	VALINNAISET 550 ARKIN ALUSTAT	MONIKÄYTTÖ-SYÖTTÖAUUKKO	KÄSINSYÖTTÖALUSTA	KAKSIPUOLIS-TULOSTUS
mm (3,875 x 8,9")					
10-kirjekuori 104,8 x 241,3 mm (4,12 x 9,5")	✓ ₄	X	✓	✓	X
Kirjekuori DL 110 x 220 mm (4,33 x 8,66")	✓ ₄	X	✓	✓	X
Kirjekuori C5 162 x 229 mm (6,38 x 9,01")	✓ ₄	X	✓	✓	X
B5-kirjekuori 176 x 250 mm (6,93 x 9,84")	✓ ₄	X	✓	✓	X
Muu kirjekuori 98,4 x 162–176 x 250 mm (3,87 x 6,38–6,93 x 9,84 in)	✓ ₄	X	✓	✓	X

¹ Lisää tätä paperikokoa vakioalustaan, käsinsyöttöaukkoon ja monikäyttösyöttöaukkoon pitkä reuna edellä.

¹ Lisää tätä paperikokoa valinnaisiin alustoihin lyhyt reuna edellä.

³ Kun valittuna on Universal, sivu muotoillaan 215,9 x 355,6 mm:n (8,5 x 14 tuuman) kokoiseksi, ellei kokoa ole määritetty sovelluksessa.

⁴ Lisää kapea paperi tulostimeen lyhyt reuna edellä..

⁵ Kun valittuna on Muu kirjekuori, sivu muotoillaan 215,9 x 355,6 mm:n (8,5 x 14 tuuman) kokoiseksi, ellei kokoa ole määritetty sovelluksessa.

Tuetut paperityypit

PAPERIN TYYPPI	250 ARKIN VAKIOALUSTA	VALINNAISET 550 ARKIN ALUSTAT	MONIKÄYTTÖ-SYÖTTÖAUUKO	KÄSINSYÖTTÖALUSTA	KAKSIPUOLIS-TULOSTUS
Tavallinen paperi	✓	✓	✓	✓	✓
Kevyt paperi	✓	✓	✓	✓	✓
Painava paperi	✓	✓	✓	✓	✓
Kirjelomake	✓	✓	✓	✓	✓
Kartonki	✓	✓	✓	✓	X
Uusio	✓	✓	✓	✓	✓
Bond	✓	✓	✓	✓	✓
Tarra-arkit	✓	✓	✓	✓	X
Kiiltävä	✓	✓	✓	✓	X
Vinyylitarrat	✓	✓	✓	✓	X
Esipainettu	✓	✓	✓	✓	✓
Kirjekuoret	✓	X	✓	✓	X
Värillinen paperi	✓	✓	✓	✓	✓
Karkea puuvilla	✓	✓	✓	✓	✓
Mukautettu tyyppi 1–6	✓	✓	✓	✓	✓



Huom.:

- Tulostinmallissa saattaa olla valinnainen 550+100 arkin alusta, joka koostuu 550 arkin lokerosta sekä integroidusta 100 arkin monisyöttölaitteesta. Valinnaisen 550+100 arkin kaksoislokeron 550 arkin alusta tukee samoja paperilajeja kuin 550 arkin vakioalusta. Integroitu monisyöttölaite tukee erilaisia paperikokoja, -painoja, ja -lajeja.
- Tarrat, kirjekuoret ja kartonki tulostuvat aina hitaammalla nopeudella
- Vinyylitarroja tuetaan vain satunnaisessa käytössä ja niiden sopivuus on testattava. Jotkin vinyylitarrat voidaan syöttää monikäyttösyöttöaukosta luotettavammin

Tuetut paperien painot

250 ARKIN VAKIOALUSTA	VALINNAISET 550 ARKIN ALUSTAT	MONIKÄYTTÖ- SYÖTTÖAUKKO	KÄSINSYÖTTÖA- LUSTA	KAKSIPUOLISTU- LOSTUS
60–216 g/m ² pitkäsyinen (16–80 lb bond)	60–176 g/m ² pitkäsyinen (16–80 lb bond)	60–176 g/m ² pitkäsyinen (16–80 lb bond)	60–216 g/m ² pitkäsyinen (16–80 lb bond)	60–105 g/m ² pitkäsyinen (16–80 lb bond)



Huom.:

- Tulostinmallissa saattaa olla valinnainen 550+100 arkin alusta, joka koostuu 550 arkin lokerosta sekä integroidusta 100 arkin monisyöttölaitteesta. Valinnaisen 550+100 arkin kaksoislokeron 550 arkin alusta tukee samoja paperilajeja kuin 550 arkin vakioalusta. Integroitu monisyöttölaite tukee erilaisia paperikokoja, -painoja, ja -lajeja.
- 60–176 g/m²:n (16–47 lb bond) paperille suositellaan pitkäsyistä paperia.
- Tulostettaessa paperille, jonka paino on alle 75 g/m² (20 lb bond), on käytettävä Paperilaji-asetusta Kevyt paperi. Jos sitä ei käytetä, paperi voi käpristyä ja aiheuttaa syöttövirheitä varsinkin kosteissa ympäristöissä.

Käyttöönotto, asennus ja kokoonpano

Tämä luku sisältää:

Tulostimen sijaintipaikan valitseminen.....	44
Kaapelien liittäminen	46
Xerox® Easy Assist -sovellus	47
Aloitusnäytön sovellusten asentaminen ja käyttäminen.....	51
Helppokäyttötoimintojen määrittäminen ja käyttö.....	56
Paperin ja erikoismateriaalin lisääminen	59
Ohjelmiston, ohjaimien ja laiteohjelmiston asentaminen ja päivittäminen	69
Laitteistovaihtoehtojen asennus.....	72
Lisäalustojen asentaminen.....	73
Verkkoyhteydet	74

Tulostimen sijaintipaikan valitseminen

- Jätä tarpeeksi tilaa alustojen, kansien ja luukkujen avaamista ja lisävarusteiden asentamista varten.
- Asenna tulostin pistorasian lähelle.

VAROITUS—VAMMAUTUMISVAARA: Tulipalon tai sähköiskun vaaran välttämiseksi liitä virtajohto suoraan asianmukaiseen maadoitettuun sähköpistokkeeseen, joka on lähellä ja helposti saatavilla.



VAROITUS—SÄHKÖISKUN VAARA: Sähköiskuvaaran välttämiseksi älä sijoita tätä tuotetta veden äärelle tai märkään paikkaan, äläkä myöskään käytä sitä sellaisissa paikoissa.

- Tarkista, että huoneen ilmavirta täyttää ASHRAE 62- tai CEN Technical Committee 156 -standardin uusimmat vaatimukset.
- Sijoita tulostin tasaiselle, vakaalle alustalle.
- Tulostimen sijoituspaikan on oltava:
 - puhtaassa, kuivassa ja pölyttömässä paikassa
 - kaukana irtonaisista niiteistä ja paperiliittimistä
 - paikassa, johon ilmastointilaitteista, lämmittimistä tai tuulettimista tuleva ilmavirta ei suuntaudu suoraan
 - kosteusolosuhteiltaan vakaa sekä sellainen, että siihen ei osu suora auringonvalo
- Ota huomioon suositellut lämpötilat ja vältä lämpötilavaihteluja.

Toimintalämpötila: 10–32,2° C (50–90° F)

Varastointilämpötila 15,6–32,2° C (60–90° F)

- Jätä tulostimen ympärille vapaata tuuletustilaa vähintään seuraavien suositusten mukaisesti:

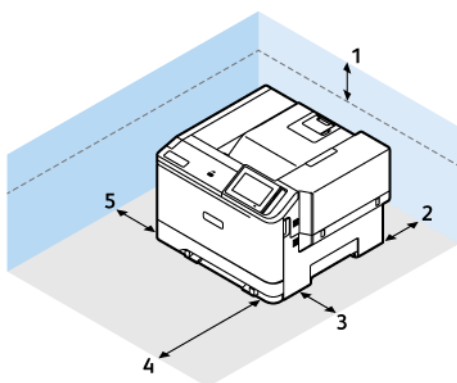

1	Ylä	254 mm (25,40 cm.)
2	Taka	102 mm (4")
3	Oikea puoli	76 mm (3")

4	Etu	508 mm (20 in.)  Huom.: Tulostimen edustan vähimmäistilavaatimus on 75 mm (3 tuumaa).
5	Vasen puoli	76 mm (3")

 Huom.: Tulostimeen tarvitaan lisätila oikealle puolelle 305 mm (12 in.) ja etupuolelle 508 mm (20 in.) tyhjentämään tukkeumia ja väriaineen ja kuvayksikön vaihtoja varten.

Kaapelien liittäminen

VAROITUS—SÄHKÖISKUN VAARA: Sähköiskuvaaran välttämiseksi älä asenna laitetta tai tee sähkö- tai kaapeliliitäntöjä (esimerkiksi virtajohto, faksi tai puhelin) ukkosmyrskyn aikana.

VAROITUS—VAMMAUTUMISVAARA: Tulipalon tai sähköiskun vaaran välttämiseksi liitä virtajohto suoraan asianmukaiseen maadoitettuun sähköpistokkeeseen, joka on lähellä ja helposti saatavilla.

VAROITUS—VAMMAUTUMISVAARA: Vältä tulipalon tai sähköiskun vaara: käytä vain tämän tuotteen mukana toimitettua tai valmistajan hyväksymää virtajohtoa.

Varoitus—mahdollinen vaurio: Vältä tietojen menetys tai tulostimen toimintahäiriö olemalla koskettamatta tulostamisen aikana USB-kaapeliin, langattomaan verkkosovittimeen tai tulostimen osoitettua aluetta.

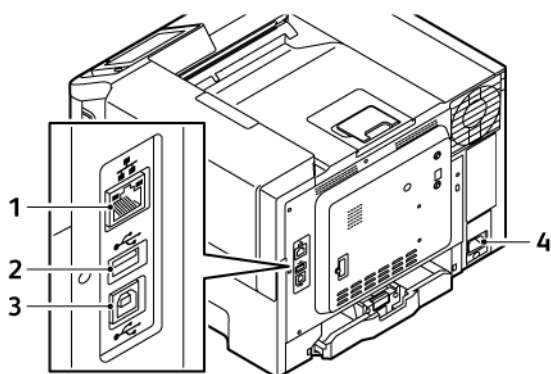

	TULOSTIMEN PORTTI	TOIMINTO
1	Ethernet-liitäntä	Tulostimen liittäminen verkkoon.
2	USB-portti	Liitä näppäimistö tai muu yhteensopiva lisävaruste.
3	Tulostimen USB-portti	Liitä tulostin tietokoneeseen.
4	Virtajohdon liitin	Liitä tulostin pistorasiaan.

Xerox® Easy Assist -sovellus

Xerox Easy Assist -sovelluksen avulla voit käyttää tulostinta ja määrittää sen älypuhelimellasi. Voit käyttää tulostinta älypuhelimellasi lataamalla ja asentamalla Xerox Easy Assist -sovelluksen mobiililaitteellesi. Kun asennat Xerox Easy Assist -sovelluksen matkapuhelimeen, voit määrittää uuden tulostimen helposti, hallita sen konfiguraatiota, katsella tarvikkehälytyksiä ja tilata tarvikkeita ja saada live-vianmäärittystukea tulostimen käyttöön.

Jotta voit asentaa Xerox Easy Assist -sovelluksen älypuhelimeen, sinun täytyy skannata QR-koodi tai etsiä sovellus Apple App Storesta tai Google Play Kaupasta. XEA-QR-koodeja on kahta tyyppiä:

- **QR-koodi XEA-sovelluksen hankkimista varten:** Tämä QR-koodi on sovelluksen ensiasennusta varten. Xerox Easy Assist -sovelluksen ensiasennusta varten sinun täytyy skannata tämä QR-koodi älypuhelimien kameran avulla. Löydät tämän QR-koodin pakkauslaatikosta tai tulostimen mukana tulevasta *asennusoppaasta*.
- **QR-koodi mobiililaitteen yhdistämiseen tulostimeen:** Tämä QR-koodi on langattoman verkkoyhteyden määrittämiseen älypuhelimien ja tulostimen välillä. Esimerkiksi Wi-Fi Direct -yhteyden muodostukseen. Kosketusnäytöllisellä käyttöliittymällä varustetuissa tulostimissa tämä QR-koodi löytyy tulostimen ohjaustaulusta laitteen ohjatun asennustoiminnon avulla. QR-koodi antaa kaikki avaintiedot, joilla älypuhelin ja tulostin voidaan yhdistää antamatta teknisiä tietoja manuaalisesti. Skannaa tämä QR-koodi Xerox Easy Assist -sovelluksessa tulostimeen yhdistämistä varten. Lisätietoja on kohdassa **Yhdistäminen Xerox Easy Assist -sovelluksiin asennettuja tulostimia varten**.

Xerox Easy Assist -sovelluksen ensisijaisia ominaisuuksia ovat seuraavat::

Määritä uusi sovellus

Jos sinulla on QR-koodi tai Ip-osoite,, voit määrittää uuden Xerox-tulostimen Xerox Easy Assist -sovelluksen avulla. Kosketa sovelluksen Omat tulostimet -näytössä +-kuvaketta ja sitten kohtaa **Määritä uusi tulostin**. Seuraa sovelluksessa näytön ohjeita.

Lisätietoja on kohdassa **Monen tulostimen lisääminen Xerox Easy Assist -sovellukseen**.

Tulostimen tila

Tilassa näkyy tulostimen tietoja, kuten tulostimen valmiustila, väriainetaso ja kunkin alustan tila. Voit tilata Xerox Easy Assist -sovelluksen kautta osia ja tarvikkeita. Jos väriainetaso vaikuttaa alhaiselta, tilaa uusi väriaine valitsemalla **Väriaine**-kuvake ja koskettamalla kohtaa **Reorder (tilaa)**.

Hälytykset

Xerox Easy Assist -sovellus voi ilmoittaa tulostimen virheistä tai ongelmista. Näet virhettä koskevan ilmoituksen koskettamalla **kellokuvaketta**.

Tulosta

Voit tulostaa työn Xerox Easy Assist -sovelluksen kautta. Valitse tulostin sovelluksesta ja kosketa sitten kohtaa **Tulostin**. Valitse asiakirja, jonka sinun täytyy tulostaa mobiililaitteelta, vahvitsa tulostusasetukset ja kosketa kohtaa **Tulosta**.

Laiteasetukset

Voit katsella ja muokata tulostimen asetuksia **Laiteasetukset**-välilehdeltä. Jos et ole määrittänyt salasanaa ensimmäisen määrittämisen yhteydessä, sinun täytyy määrittää salasana, jotta voit katsella tai muokata tulostimen olemassa olevia asetuksia.

Tuki

Voit pyytää tukea ja etsiä ratkaisuja tulostimeen liittyviin ongelmiin Xerox Easy Assist -sovelluksen kautta. Valitse tulostin sovelluksesta ja kosketa sitten kohtaa **Tuki**. Se yhdistää sinut Xeroxin tukiagentin live-chatbotiin.

Määritä tietokone

Voit ladata tulostimeen tulostin- ja skanneriajureita Xerox Easy Assist -sovelluksen kautta. Valitse tulostin sovelluksesta ja kosketa sitten kohtaa **Aseta tulostin**. Kirjoita Sähköposti-kenttään rekisteröity sähköpostiosoite ja lisää sähköpostisi koskettamalla +-kuvaketta. Sovellus lähettää sähköpostiosoitteeseesi pikalinkin tulostin- ja skanneriajureiden latausta ja asennusta varten.

Tulosta testisivu

Voit vahvistaa oikeat asetukset tulostamalla testisivun. Valitse sovelluksesta tulostin ja kosketa kohtaa **Tulosta testisivu**.

Poista tulostin

Voit poistaa tulostimen Xerox Easy Assist -sovelluksesta. Valitse tulostin sovelluksesta ja kosketa kohtaa **Poista**.

XEROX® EASY ASSIST -SOVELLUKSEN ASENNUS

Asenna ja käytä Xerox Easy Assist -sovellusta seuraavasti:

1. Voit katsoa hyödyllisen videon tulostimen pakkauksen purkamisesta skannaamalla QR-koodin tulostimen mukana tulleesta pakkauslaatikosta tai asennusoppaasta älypuhelimien kameralla.
Älypuhelimestasi riippuen sinua kehoitetaan lataamaan sovellus Apple App Storesta tai Google Play Kaupasta. Hyväksy loppukäyttäjän käyttöoikeussopimus (EULA) ja noudata sitten sovelluksessa näkyviä ohjeita.
2. Alkuasetusten ohjattu toiminto näkyy, kun tulostin käynnistetään ensimmäisen kerran. Tee tulostimen ohjaustaulusta seuraavat:
 - a. Valitse **Kieli** ja kosketa sitten kohtaa **Seuraava**.
Näyttöön tulee Xerox Easy Assist Mobile App -näyttö.
 - b. Kosketa kohtaa **Kyllä**, niin voit käyttää mobiililaitettasi tulostimen määrittämiseen ja hallintaan.
Hanki sovellus -näyttö tulee näkyviin, jotta voit vahvistaa mobiililaitteesi tyypin. Valitse vaihtoehto:
 - **iOS:** Valitse tämä vaihtoehto Xerox Easy Assist -sovelluksen asennukseen iPhoneen.
 - **Android:** Valitse tämä vaihtoehto Xerox Easy Assist -sovelluksen asennukseen Android-mobiililaitteeseen.
 - **Minulla on sovellus:** Jos olet jo asentanut Xerox Easy Assist -sovelluksen mobiililaitteeseesi, valitse tämä vaihtoehto.
3. Jos olet valinnut iOS- tai Android-vaihtoehdon, näyttöön tulee sovelluksen latausohjeet. Kosketa ohjaustaulussa vaihtoehtoa **Näytä QR-koodi**.
QR-koodi tulee näyttöön. Asenna sovellus skannaamalla Qr-koodi älypuhelimien kameralla.

4. Lataa ja asenna Xerox Easy Assist -sovellus älypuheliimeen.
 - Android-puhelimet: Mene Google Play Kauppaan ja hae Xerox Easy Assist -sovellus.
 - iOS tai iPhone: Mene Apple App Storeen ja hae Xerox Easy Assist -sovellus.
5. Kun asennat sovelluksen ensi kertaa älypuheliimeen, kosketa loppukäyttäjän käyttöoikeussopimuksen (EULA) kohdassa kohtaa **Hyväksyn**.



Huom.: Xerox Easy Assist -sovelluksessa on ohjeet, jotka auttavat purkamaan tulostimen pakkauslaatikosta. Voit katsoa hyödyllisen videon tulostimen pakkauksen purkamisesta skannaamalla QR-koodin tulostimen mukana tulleesta pakkauslaatikosta tai *asennusoppaasta* älypuhelimien kameralla. Hyväksy loppukäyttäjän käyttöoikeussopimus (EULA) ja noudata sitten sovelluksessa näkyviä ohjeita.

6. Noudata sovelluksessa näkyviä ohjeita. Yhdistä älypuhelin tulostimeen koskettamalla kohtaa **Yhdistä tulostimeen**.
7. Yhdistä sovellukseen koskettamalla tulostimen ohjaustaulun kohtaa **Näytä QR-koodi**. Toinen tai Connect-QR-koodi tulee näyttöön.
8. Skannaa QR-koodi Xerox Easy Assist -sovelluksen kautta. Noudata sovelluksessa näkyviä ohjeita. Kun yhteys konfiguroidaan, älypuhelin ja tulostin jakavat tilapäisesti saman langattoman verkon.
9. Viimeistele Xerox Easy Assist -sovelluksen avulla yleiset asetukset ja rekisteröi tulostin verkossa. Yleisiin asetuksiin kuuluvat muun muassa Järjestelmänvalvojan salasana, Yhdistettävyyys, Mittaukset, Päivämäärä ja aika, ääni ja virransäästöasetukset.



Huom.: Varmista, että älypuhelin on yhdistetty samaan langattomaan tai langalliseen verkkoon kuin tulostin, ja että ne pystyvät viestimään, kun määrittäminen on valmis.

10. Viimeistele sovelluksen alkuasetukset näppäilemällä tulostimen tarvittavat tiedot ja kosketa sitten kohtaa **Complete Setup (viimeistele määrittäminen)**.
Tervetuloa-näyttö näytetään.
11. Kun alkuasetukset ovat valmiit, voit tehdä Xerox Assist -sovelluksen avulla seuraavat:
 - Uuden tulostimen määrittäminen
 - Tulostimen tilan ja tilaustarvikkeiden tarkistus
 - Tulostin- ja skanneriajureiden lataus
 - Tulostus
 - Vianmäärittäminen hakeminen
 - Tulostimen poistaminen XEA-sovelluksen Omat tulostimet -luettelosta

Lisätietoja Xerox Easy Assist -sovelluksen ominaisuuksista on kohdassa **Xerox® Easy Assist -sovellus**.

YHDISTÄMINEN XEROX EASY ASSIST -SOVELLUSIIN ASENNETTUJA TULOSTIMIA VARTEN

Voit asentaa ja käyttää Xerox Easy Assist (XEA)-sovellusta jo asennetulle ja verkkoon yhdistetylle tulostimelle etsimällä QR-koodin ohjaustaulusta.

- **Yhdistäminen Qr-koodin kautta:**

1. Lataa Xerox Easy Assist (XEA) -sovellus Apple App Storesta tai Google Play Kaupasta.
 2. Avaa XEA-sovellus. Kosketa kohtaa **+** tai **Lisää** näytön yläosassa.
 3. Lisää tulostin -näyttö tulee näkyviin. Kosketa Lisää olemassa oleva tulostin -osiossa kohtaa **QR-koodi**.
 4. Kosketa tulostimen ohjaustaulussa tilapalkkia aloitusnäytössä, jolloin pääset Ilmoituskeskukseen.
 5. Kosketa Ilmoituskeskuksessa **Yhdistetty verkkoon** -QR-koodikuvaketta. Tällöin avautuu uusi **Yhdistä Xerox Easy Assist -mobiilisovellukseen** -ikkuna, jossa näkyy Connect-QR-koodi.
 6. Skannaa uusi QR-koodi XEA-sovelluksella. Tämä lisää tulostimesi XEA-sovelluksen Omat tulostimet -luetteloon.
- **Yhdistäminen Ip-osoitteen kautta:**
 1. Lataa Xerox Easy Assist (XEA) -sovellus Apple App Storesta tai Google Play Kaupasta.
 2. Avaa XEA-sovellus. Kosketa kohtaa **+** tai **Lisää** näytön yläosassa.
 3. Lisää tulostin -näyttö tulee näkyviin. Kosketa Lisää olemassa oleva tulostin -osiossa kohtaa **IP-osoite**.
 4. Katso IP-osoite tulostimen ohjaustaulusta aloitusnäytön tilapalkista.
 5. Kirjoita IP-osoite XEA-sovellukseen. Tämä lisää tulostimesi XEA-sovelluksen Omat tulostimet -luetteloon.

MONEN TULOSTIMEN LISÄÄMINEN XEROX EASY ASSIST -SOVELLUKSEEN

Jos tulostin on jo määritetty verkossa ja alkumäärittys on suoritettu, voit lisätä tulostimia suoraan Omat tulostimet -luetteloon XEA-sovelluksen kautta. Voit katsoa tulostimen tilan, hakea tulostinajureita ja saada Chatbotin tukea. Voit lisätä verkossa olevia tulostimia avaamalla XEA-sovelluksen aloitussivun älypuhelimessa. Kosketa Omat tulostimet -näytöllä **+**-kuvaketta ja katso sitten seuraavat vaihtoehdot:

- **Uuden tulostimen määrittys:** Määritä uusi tulostin älypuhelimien XEA-sovelluksesta valitsemalla Lisää tulostin -näytössä **Määritä uusi tulostin**. Noudata tulostimen ohjaustaulussa ja mobiililaitteessa näkyviä ohjeita.
- **Olemassa olevan tulostimen lisääminen:** Lisää jo verkkoon yhdistetty olemassa oleva tulostin valitsemalla jokin näistä vaihtoehdoista:
 - **QR-koodi:** Skannaa tulostimen QR-koodi XEA-sovelluskannerilla koskettamalla kohtaa **QR-koodi**. Tietoja Qr-koodin etsimiseen tulostimesta on kohdassa **Yhdistäminen Xerox Easy Assist -sovellukseen asennettuja tulostimia varten**.
 - **IP-osoite:** Yhdistä tulostimeen näppäilemällä IP-osoite manuaalisesti ja koskettamalla kohtaa **IP-osoite**. Kirjoita tulostimen IP-osoite ja kosketa kohtaa **OK**. Lisätietoja on kohdassa **Yhdistäminen Xerox Easy Assist -sovellukseen asennettuja tulostimia varten**.
- **Lähistöllä olevien verkkotulostimien etsiminen:** Kun älypuhelin on yhdistetty samaan langalliseen tai langattomaan verkkoon kuin tulostin, voit etsiä lähistöllä olevia tulostimia valitsemalla kohdan **Printers Around Me (ympäriilläni olevat tulostimet)**. Sovellus etsii lähistöllä olevia tulostimia verkosta.
 - Jos sovellus löytää tulostimesi, voit valita ja lisätä sen suoraan.
 - Jos sovellus ei löydä etsimääsi tulostinta, voit lisätä sen kirjoittamalla sen IP-osoitteen.





Huom.: Jos tulostin ja mobiililaitte eivät pysty viestimään, varmista, että ne ovat samassa verkossa.

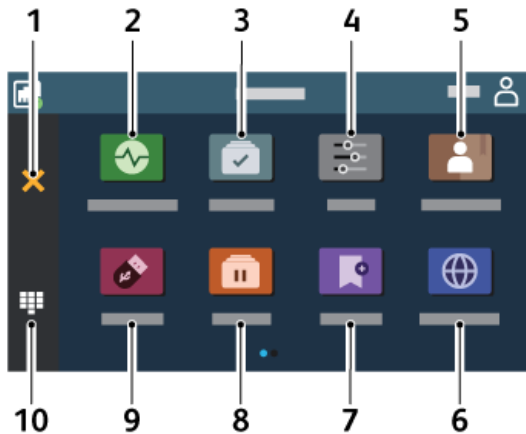

Aloitussäätösovellusten asentaminen ja käyttäminen

ALOITUSNÄYTÖN KÄYTTÖ

 Huom.: Aloitusnäyttö voi vaihdella aloitusnäytön ja järjestelmänvalvojan tekemien asetusten sekä aktiivisten upotettujen ratkaisujen mukaan.



	KUVAKE	TOIMINTO
1	Seis- tai Peruuta-painike	Nykyisen tulostustehtävän keskeyttäminen.
2	Tila/tarvikkeet	<ul style="list-style-type: none"> Näyttää varoituksia tai virheilmoituksia, kun tulostin edellyttää toimenpiteitä, jotta työn käsittelyä voidaan jatkaa. Katso lisätietoja tulostimen varoituksesta tai ilmoituksesta sekä sen poistamisesta. <p> Huom.: Voit avata tämän asetuksen myös koskettamalla aloitusnäytön yläosaa.</p>
3	Työjono	Näytä kaikki nykyiset tulostustyöt.  Huom.: Voit avata tämän asetuksen myös koskettamalla aloitusnäytön yläosaa.
4	Asetukset	Käytä tulostinvalikkoja.

	KUVAKE	TOIMINTO
5	Osoitteisto	Hallitse yhteystietoluettelo, jota muut tulostimen sovellukset voivat käyttää.
6	Vaihda kieli	Vaihda näytön kieli.  Huom.: Joskus tämä vaihtoehto on piilotettu näkyvistä. Se ei ole ohjaustaulun oletuskuvake. Voit mukauttaa aloitusnäytön kuvakkeen katselua varten.
7	Kirjanmerkit	Käytetään tulostettaessa usein käytettyjä asiakirjoja, jotka on tallennettu palvelimiin tai verkkoon.  Huom.: Joskus tämä vaihtoehto on piilotettu näkyvistä. Se ei ole ohjaustaulun oletuskuvake. Voit mukauttaa aloitusnäytön kuvakkeen katselua varten.
8	Pidossa olevat työt	Näytä tulostimen muistissa pidossa olevat työt.
9	USB-asema	Tulosta valokuvia ja asiakirjoja flash-asemasta.
10	Näytön näppäimistö	Numerojen tai muiden merkkien lisääminen syöttökenttään.

ALOITUSNÄYTÖN MUKAUTTAMINEN

1. Avaa selain ja kirjoita tulostimen IP-osoite selaimen osoitekenttään.
 - Tulostimen IP-osoite näkyy sen tulostimen päänäytössä. IP-osoite on neljä pisteillä erotettua numerosarjaa, kuten 123.123.123.123.
 - Jos käytät välityspalvelinta, poista se tilapäisesti käytöstä, jotta verkkosivu latautuu oikein.
2. Napsauta kohtaa **Asetukset > Laite > Aloitusnäytön mukautukset**.

3. Suorita jokin seuraavista toiminnoista:
 - Lisää kuvake aloitusnäyttöön naosauttamalla kohtaa **+**, valitsemalla sovellusnimi ja napsauttamalla sitten kohtaa **Lisää**.
 - Poista aloitusnäytön kuvake valitsemalla sovelluksen nimi ja napsauttamalla sitten kohtaa **Poista**.
 - Mukauta sovelluksen nimi valitsemalla sovelluksen nimi, napsauttamalla kohtaa **Muokkaa** ja määrittämällä nimi. Napsauta kohtaa **Tallenna**.
 - Voit palauttaa sovelluksen nimen valitsemalla sovelluksen nimen napsauttamalla kohtaa **Muokkaa** ja valitsemalla sitten **Tallenna**.
 - Lisää välilyönti sovellusten väliin napsauttamalla kohtaa **+**, valitsemalla **TYHJÄ TILA** ja napsauttamalla sitten kohtaa **Lisää**.
 - Järjestä sovellukset vetämällä sovellusten nimet haluamaasi järjestykseen.
 - Palauta oletusaloitusnäyttö napsauttamalla kohtaa **Palauta aloitusnäyttö**. Napsauta kohtaa **Palauta** ja napsauta sitten kohtaa **OK**.
4. Ota muutokset käyttöön.

NÄYTÖN MUKAUTTAMINEN

Ennen kuin käytät sovellusta, ota käyttöön ja määritä näytönsäästäjä-, diaesitys- ja taustakuva-asetukset. Napsauta Embedded Web Serverissä kohtaa **Sovellukset > Näytön mukauttaminen > Määritä**.

Näytönsäästäjän ja diaesityksen kuvien hallinta

1. Napsauta Embedded Web Serverissä kohtaa **Sovellukset > Näytön mukauttaminen > Määritä**.
2. Lisää tai poista kuva tai muokkaa kuvaa Näytönsäästäjän ja diaesityksen kuvat -osassa.
 - Voit lisätä enintään kymmenen kuvaa.
 - Kun tämä on käytössä, tilakuvakkeet näytetään näytönsäästäjässä vain virhe- ja varoitustilanteissa tai kun tarjolla on pilvipohjaisia ilmoituksia.
3. Ota muutokset käyttöön.

Taustakuvan vaihtaminen

1. Valitse aloitusnäytöstä **Vaihda taustakuva**.
2. Valitse käytettävä kuva.
3. Ota muutokset käyttöön.

Diaesityksen käynnistäminen flash-asemasta

1. Aseta flash-asema USB-etuporttiin.

2. Valitse aloitusnäytössä **Diaesitys**.



Huom.: Voit irrottaa flash-aseman, kun diaesitys on alkanut, mutta kuvia ei tallenneta tulostimeen. Jos diaesitys pysähtyy, aseta flash-asema uudelleen paikalleen kuvien katselua varten.

LAITEKIINTIÖIDEN MÄÄRITTÄMINEN

- Tätä sovellusta tuetaan vain tulostimissa, joissa on valinnainen tuottavuuspaketti.
 - Lisätietoja sovellusasetusten määrittämisestä on laitekiintiöiden järjestelmänvalvojan oppaassa.
1. Avaa selain ja kirjoita tulostimen IP-osoite selaimen osoitekenttään.
 - Tulostimen IP-osoite näkyy sen tulostimen päänäytössä. IP-osoite on neljä pisteillä erotettua numerosarjaa, kuten 123.123.123.123.
 - Jos käytät välityspalvelinta, poista se tilapäisesti käytöstä, jotta verkkosivu latautuu oikein.
 2. Napsauta kohtaa **Sovellukset > Laitekiintiöt > Määritä**.
 3. Lisää Käyttäjätilit-osassa käyttäjä tai muokkaa käyttäjää ja määritä sitten käyttäjäkiintiö.
 4. Ota muutokset käyttöön.

KIRJANMERKKIEN HALLINTA

Kirjanmerkkien luominen

Käytä kirjanmerkkejä tulostaessasi usein käytettyjä asiakirjoja, jotka on tallennettu palvelimiin tai verkkoon.

1. Avaa selain ja kirjoita tulostimen IP-osoite selaimen osoitekenttään.
 - Tulostimen IP-osoite näkyy sen tulostimen päänäytössä. IP-osoite on neljä pisteillä erotettua numerosarjaa, kuten 123.123.123.123.
 - Jos käytät välityspalvelinta, poista se tilapäisesti käytöstä, jotta verkkosivu latautuu oikein.
2. Napsauta kohtaa **Kirjanmerkit > Lisää kirjanmerkki** ja näppäile kirjanmerkin nimi.
3. Valitse osoiteyhteyksikäytännön tyyppi ja tee jokin seuraavista toiminnoista:
 - HTTP ja HTTPS: kirjoita URL-osoite, jonka haluat lisätä kirjanmerkkeihin.
 - HTTPS: varmista, että käytät isäntänimeä IP-osoitteen sijaan. Kirjoita esimerkiksi omasivusto.com/malli.pdf sen sijaan, että kirjoittaisit 123.123.123.123/malli.pdf. Varmista, että isäntänimi vastaa myös palvelinsertifikaattia kutsumanimeä (CN). Lisätietoja kutsumanimen hakemisesta on selaimen ohjetiedoissa.
 - FTP: kirjoita FTP-osoite. Esimerkki: omapalvelin/omahakemisto. Kirjoita FTP-portti. Komentojen lähetyksen oletusportti on portti 21.
 - SMB: kirjoita verkkokansion osoite. Esimerkiksi omapalvelin/omajako/omatiedosto.pdf. Kirjoita verkon toimialueen nimi.

- Valitse tarvittaessa todennustyyppi FTP:lle ja SMB:lle.

Jos haluat rajoittaa kirjanmerkin käyttöä, lisää PIN-koodi.



Huom.: Sovellus tukee seuraavia tiedostotyyppisiä: PDF, JPEG, TIFF ja HTML-pohjaisia verkkosivuja. Muita tiedostotyyppisiä, kuten DOCX ja XLXS, tuetaan joissain tulostinmalleissa.

4. Napsauta kohtaa **Tallenna**.

Kansioiden luominen

1. Avaa selain ja kirjoita tulostimen IP-osoite selaimen osoitekenttään.
 - Tulostimen IP-osoite näkyy sen tulostimen päänäytössä. IP-osoite on neljä pisteillä erotettua numerosarjaa, kuten 123.123.123.123.
 - Jos käytät välityspalvelinta, poista se tilapäisesti käytöstä, jotta verkkosivu latautuu oikein.
2. Napsauta kohtaa **Kirjanmerkit > Lisää kansio** ja näppäile kansion nimi.



Huom.: Jos haluat rajoittaa kansion käyttöä, lisää PIN-koodi.

3. Napsauta kohtaa **Tallenna**.



Huom.: Voit luoda kansioita tai kirjanmerkkejä kansion sisään. Ohjeita kirjanmerkin luomiseen on kohdassa **Kirjanmerkkien luominen**.

YHTEYSTIETOJEN HALLINTA

1. Valitse aloitusnäytössä **Osoitteisto**.
2. Suorita jokin seuraavista toiminnoista:

Lisää yhteystieto koskettamalla kohtaa **Valikko** näytön yläosassa ja koskettamalla sitten kohtaa **Luo yhteystieto**. Anna tarvittaessa sovelluksen käyttöoikeus määrittämällä kirjautumismenetelmä. Poista yhteystieto koskettamalla kohtaa **Valikko** näytön yläosassa, koskettamalla kohtaa **Poista yhteystiedot** ja valitsemalla sitten yhteystieto.

Muokkaa yhteystietoja koskettamalla yhteyshenkilön nimeä.

Luo ryhmä koskettamalla kohtaa **Valikko** näytön yläosassa ja koskettamalla sitten kohtaa **Luo ryhmä**. Anna tarvittaessa sovelluksen käyttöoikeus määrittämällä kirjautumismenetelmä.

Poista ryhmä koskettamalla kohtaa **Valikko** näytön yläosassa, koskettamalla kohtaa **Poista ryhmät** ja valitsemalla sitten ryhmä.

Muokkaa yhteystietoryhmää koskettamalla kohtaa **RYHMÄT** ja valitsemalla ryhmän nimi. Valitse haluamasi toiminto koskettamalla kohtaa **Valikkoo** uudelleen.
3. Ota muutokset käyttöön.

Helppokäyttötoimintojen määrittäminen ja käyttö

ÄÄNIOHJAUksen AKTIVOIMINEN

Aloituspäätöstä

1. Pyyhi hitaasti yhdellä liikkeellä ja yhdellä sormella näytössä vasemmalle ja sitten ylös, kunnes kuulet ääniviestin.
 - Jos tulostimessa ei ole sisäänrakennettuja kaiuttimia, kuuntele viesti kuulokkeilla.
2. Kosketa kahdella sormella kohtaa **OK**.
 - Jos ele ei toimi, paina kovemmin.

Näppäimistöllä

1. Paina **5**-näppäintä, kunnes kuulet ääniviestin.
 - Jos tulostimessa ei ole sisäänrakennettuja kaiuttimia, kuuntele viesti kuulokkeilla.
2. Siirrä kohdistin **OK**-painikkeeseen painamalla **sarkainta** ja paina sitten **Enter**-näppäintä.
 - Kun ääniohjaus on aktivoitu, valitse mikä tahansa näytön kohde käyttämällä aina kahta sormeaa.
 - Ääniohjauksella on rajallinen tuki eri kielille.

ÄÄNIOHJAUksen PASSIVOINTI

1. Pyyhi hitaasti yhdellä liikkeellä ja yhdellä sormella näytössä vasemmalle ja sitten ylös, kunnes kuulet ääniviestin.
 - Jos tulostimessa ei ole sisäänrakennettuja kaiuttimia, kuuntele viesti kuulokkeilla.
2. Tee kahdella sormella jompikumpi seuraavista:
 - Kosketa kohtaa **Ääniopastus** ja kosketa sitten **OK**.
 - Kosketa kohtaa **Peruuta**.Jos ele ei toimi, paina kovemmin.
3. Voit passivoida ääniohjauksen myös jollakin seuraavista tavoista:
 - Kaksoisnapauta aloitusnäyttöä kahdella sormella.
 - Aseta tulostin Lepotilaan tai Horrostilaan painamalla virtapainiketta.

SIIRTYMINEN NÄYTÖSSÄ ELEILLÄ







Huom.: Useimpia eleitä voi käyttää vain, kun ääniohjaus on käytössä.



Huom.: Ota käyttöön Suurennus, jotta voit käyttää lähennys-, loitonnuksen- ja panorointitoimintoja.

 Huom.: Käytä fyysistä näppäimistöä merkkien kirjoittamiseen ja tiettyjen asetusten säätämiseen.

ELE	TOIMINTO
Pyyhi yhdellä sormella vasemmalle ja sitten ylös	Käynnistä helppokäyttötila Poistu helppokäyttötilasta samalla eleellä.  Huom.: Tämä ele on voimassa myös silloin kun tulostin on normaalissa tilassa.
Kaksoisnapauta yhdellä sormella	Valitse vaihtoehto tai kohde näytöllä, kun kohde on tarkennettuna.
Napauta kahdella sormella	Valitse vaihtoehto tai kohde, kun kohde ei ole tarkennettuna.
Kaksoisnapauta kotikuvaketta kahdella sormella	Passivoi helppokäyttötila.
Kolmoisnapauta yhdellä sormella	Tekstin ja kuvien lähentäminen tai loitontaminen.
Pyyhkäise yhdellä sormella oikealle tai alas	Siirtyminen seuraavaan kohteeseen näytössä.
Pyyhi yhdellä sormella vasemmalle tai ylös	Siirtyminen edelliseen kohteeseen näytössä.
Pyyhi yhdellä sormella ylös ja sitten alas	Siirry seuraavaan kohteeseen näytössä.
Panorointi	Zoomatun kuvan näytön ulkopuolella olevien osien käyttäminen.  Huom.: Vedä lähennetty kuva kahdella sormella.
Pyyhi yhdellä sormella ylös ja sitten oikealle	Lisää äänenvoimakkuutta.  Huom.: Tämä ele on voimassa myös silloin kun tulostin on normaalissa tilassa.
Pyyhi yhdellä sormella alas ja sitten oikealle	Vähennä äänenvoimakkuutta.  Huom.: Tämä ele on voimassa myös silloin kun tulostin on normaalissa tilassa.
Pyyhi yhdellä sormella ylös ja sitten vasemmalle	Sovelluksen lopetus ja palaaminen aloitusnäyttöön.
Pyyhi yhdellä sormella alas ja sitten vasemmalle	Palaaminen edelliseen asetukseen.

NÄYTÖN NÄPPÄIMISTÖN KÄYTTÖ

Kun näytön näppäimistö näkyy, tee yksi tai useampi seuraavista:

- Kirjoita merkki kenttään koskettamalla näppäintä.
- Kirjoita merkki kenttään vetämällä sormeasi eri merkkien läpi.
- Ilmoita kentän merkki koskettamalla tekstiruutua kahdella sormella.

- Poista merkkejä **askelpalauttimella**.

SUURENNUSTILAN OTTAMINEN KÄYTTÖÖN

1. Pyyhi hitaasti yhdellä liikkeellä ja yhdellä sormella näytössä vasemmalle ja sitten ylös, kunnes kuulet ääniviestin.
 - Jos tulostimessa ei ole sisäänrakennettuja kaiuttimia, kuuntele viesti kuulokkeilla.
2. Tee kahdella sormella seuraavaa:
 - a. Kosketa kohtaa **Suurennustila**.
 - b. Kosketa **OK**.

Jos ele ei toimi, paina kovemmin.

Katso lisätietoja suurennetulla näytöllä navigoinnista kohdasta **Siirtyminen näytössä eleillä**.

Paperin ja erikoismateriaalin lisääminen

PAPERIKOON JA -TYYPIN ASETTAMINEN

1. Kosketa aloitusnäytössä kohtaa **Asetukset > Paperi > Alustojen asetukset > Paperikoko/-tyyppi** ja valitse paperilähde.
2. Aseta paperikoko ja -tyyppi.

UNIVERSAL-PAPERIASETUSTEN MÄÄRITTÄMINEN

1. Kosketa aloitusnäytössä kohtaa **Asetukset > Paperi > Materiaalimääritykset > Universal-asetukset**.
2. Määritä asetukset.

ALUSTAN TÄYTTÄMINEN



VAROITUS—KAATUMISVAARA: Voit vähentää laitteen epävakauden riskiä pitämällä alustan suljettuna, kunnes sitä tarvitaan.

1. Irrota alusta.



Huom.: Älä irrota lokeroa tulostamisen aikana, jotta vältät paperitukokset.

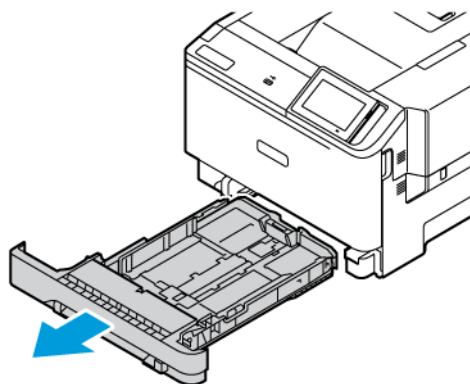

2. Säädä ohjaimet lisättävän paperin koon mukaan.

 Huom.: Alustan alaosan osoittimet helpottavat ohjainten asettamista.

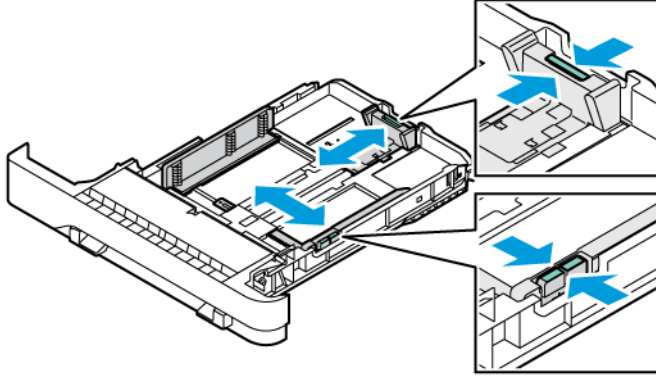

3. Taivuta ja tuuleta paperipino ja suorista sen reunat, ennen kuin lisäät sen tulostimeen.



4. Lisää kirjelomakkeet tulostuspuoli ylöspäin ja alareuna edellä.

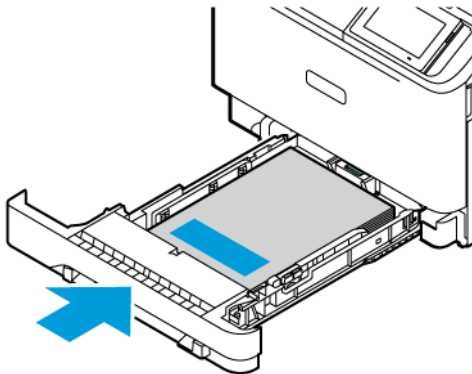

5. Vältä paperitukoksia varmistamalla, että pinon korkeus on paperin enimmäistäyttöosoittimen alapuolella.

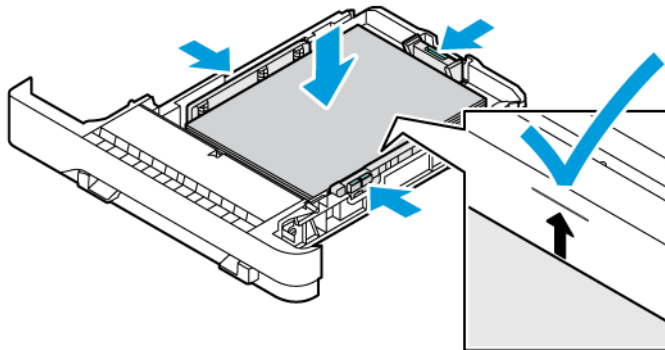

6. Aseta alusta tulostimeen.
7. Lisää kirjekuoret läppä pitkällä reunalla alaspäin ja suljettuna. Pidä läpät oikealla. Vältä tukkeumat litistämällä kirjekuoret.

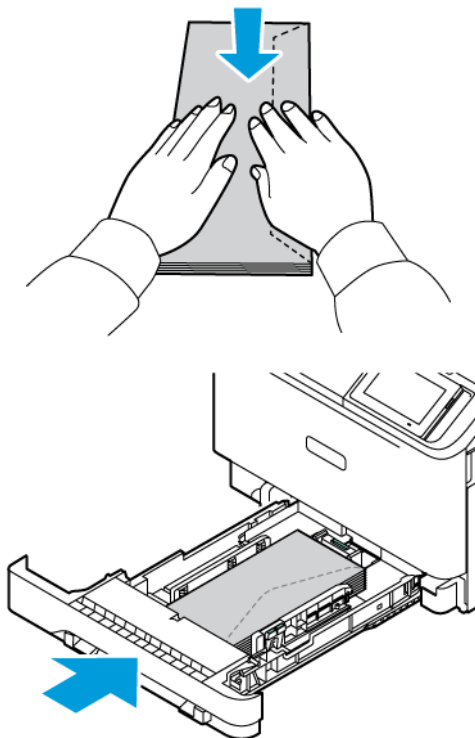

8. Lisää paperi alustaan niin, että rei'itys on alustan vasemmalla puolella.

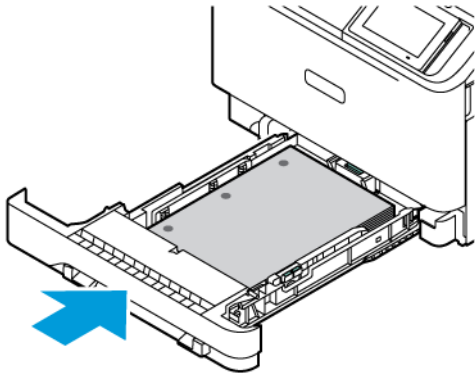

9. Lisää tarrat alustalle etupuoli ylöspäin ja säädä paperinohjainten pituus ja leveys tarroille sopiviksi. Varmista, että pinon korkeus on paperin enimmäistäyttöosoittimen alapuolella.

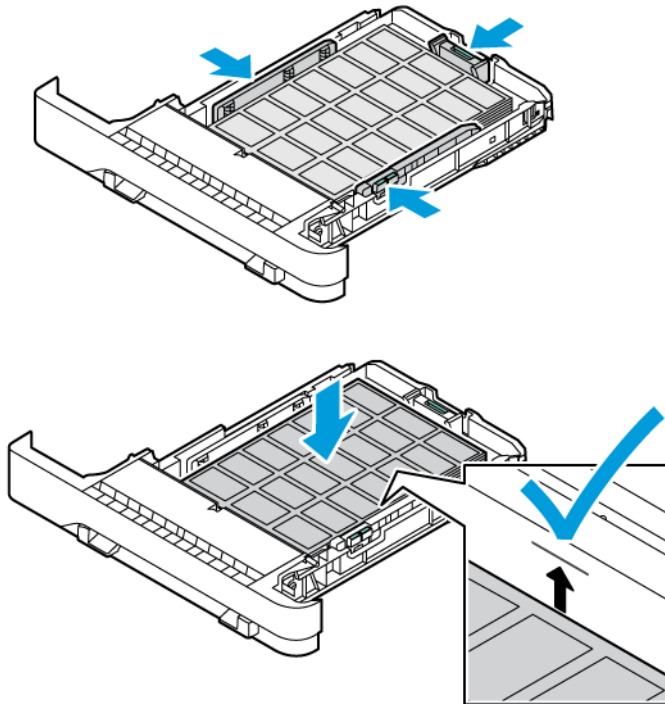

10. Sulje alusta.

PAPERIN LISÄÄMINEN KÄSINSYÖTTÖAUKKOON

1. Säädä reunaohjaimet lisättävän paperin leveyden mukaan.
Varmista, että ohjaimet asettuvat tiiviisti paperiin, mutta eivät liian tiukasti, jotta paperi ei jumiudu.

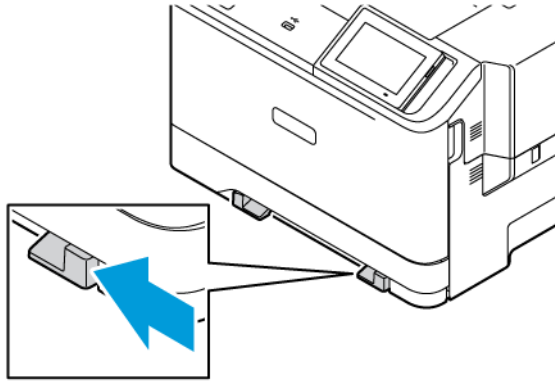

2. Lisää paperiarkki tulostimeen tulostuspuoli alaspäin.
Varmista, että paperi lisätään suoraan, jotta se ei vinoudu.

- Lisää kirjelmakkeet tulostuspuoli alaspäin ja yläreuna edellä yksipuolista tulostusta varten.

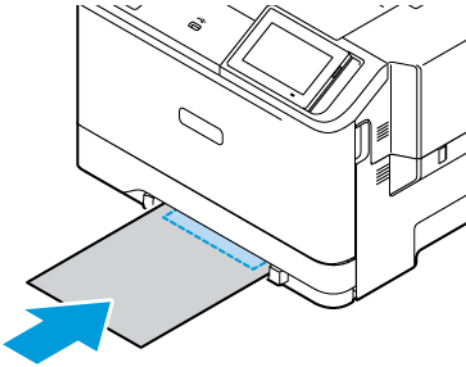

- Lisää kirjelmakkeet tulostuspuoli ylöspäin ja alareuna edellä kaksipuolista tulostusta varten.

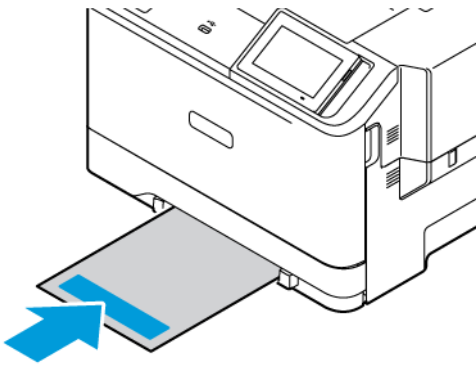

- Lisää kirjekuori avautuva puoli ylöspäin paperinohjaimen oikeaa reunaa vasten.

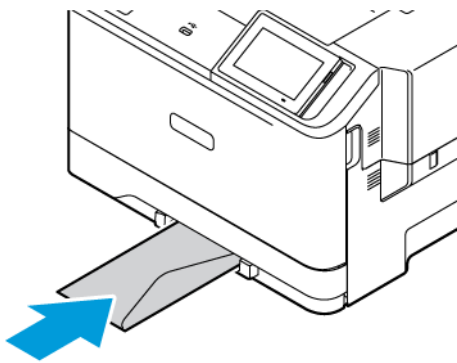

- Lisää paperi niin, että rei'itys on alustan vasemmalla puolella.

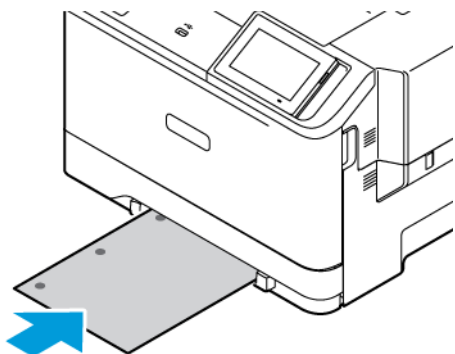

Lisää paperi alustaan niin, että rei'itys on alustan vasemmalla puolella.

3. Syötä paperia, kunnes sen etureuna vedetään sisään.

Vaara: Älä työnnä paperia käsinsyöttöaukkoon väkisin. Siten vältät paperitukokset.

MONISYÖTTÖLAITTEEN TÄYTTÖ

1. Avaa monisyöttölaite.



Huom.: Monikäyttösyöttöaukko on käytettävissä vain, jos valinnainen 550+100 arkin alusta on asennettuna.

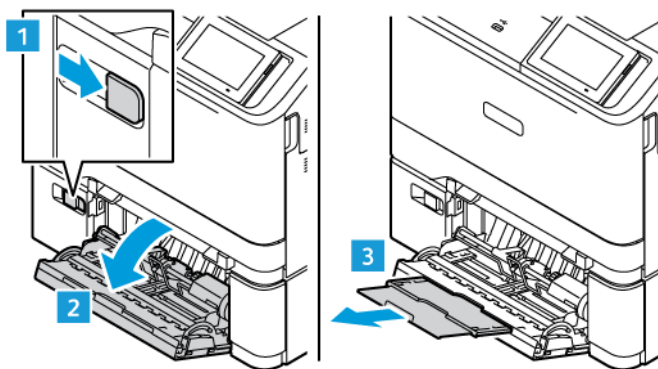

2. Säädä ohjain lisättävän paperin koon mukaan.

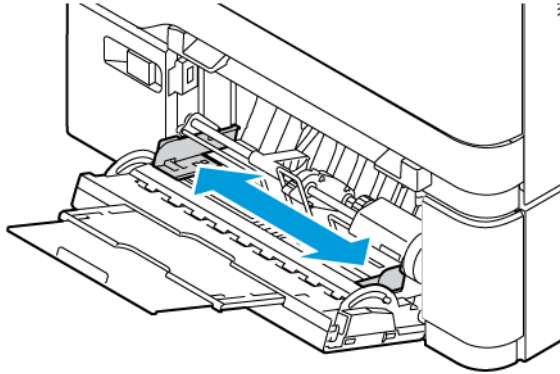

3. Taivuta ja ilmasta paperipino ja suorista sen reunat, ennen kuin lisäät sen tulostimeen.

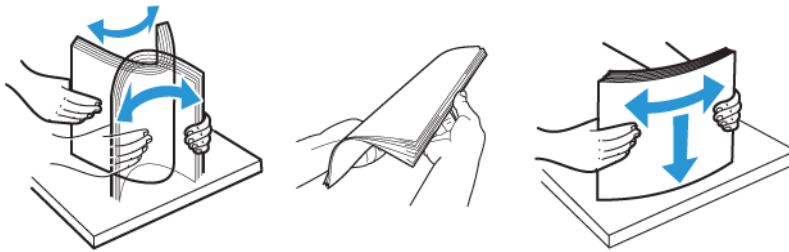

4. Lisää paperi.

- Lisää kirjelomakkeet tulostuspuoli alaspäin ja yläreuna edellä yksipuolista tulostusta varten.

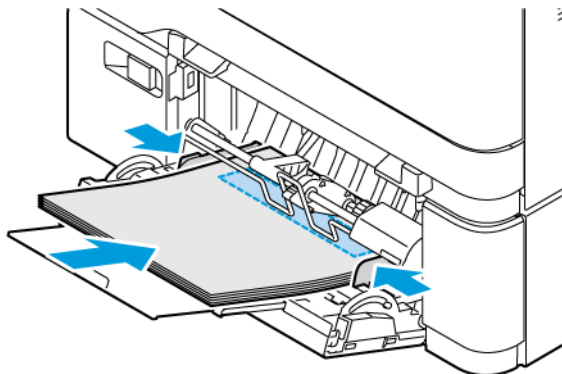

- Lisää kirjelomakkeet tulostuspuoli ylöspäin ja alareuna edellä kaksipuolista tulostusta varten.

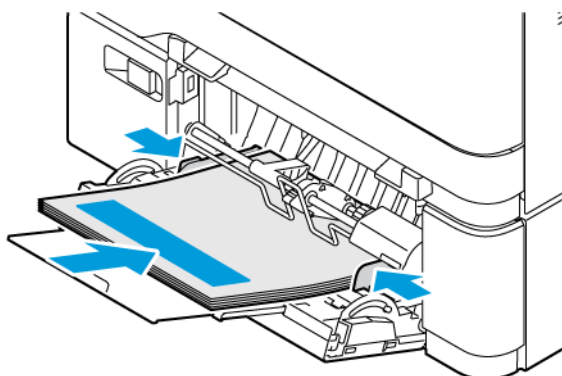

- Lisää kirjekuoret avautuva puoli ylöspäin paperinohjaimen oikeaa reunaa vasten.

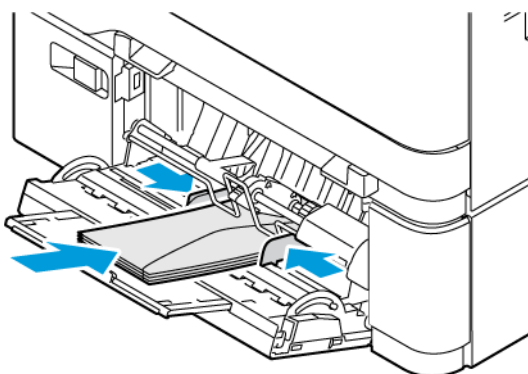

VAROITUS—KAATUMISVAARA: Älä käytä kirjekuoria, joissa on postimerkkejä, kiinnikkeitä, ikkunoita, pinnoitettu sisus tai itseliimautuvia liimapintoja.

- Lisää paperi alustaan niin, että rei'itys on alustan vasemmalla puolella.

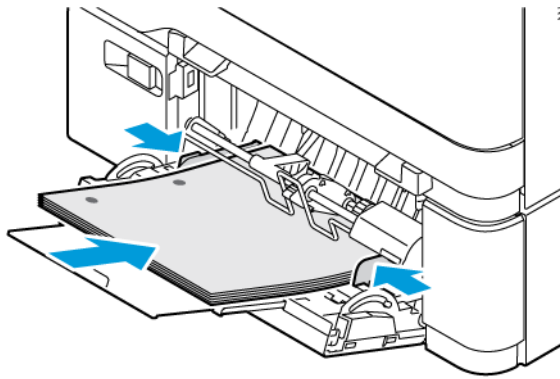

- Lisää tarrat alustalle etupuoli ylöspäin ja säädä paperinohjainten pituus ja leveys tarroille sopiviksi.

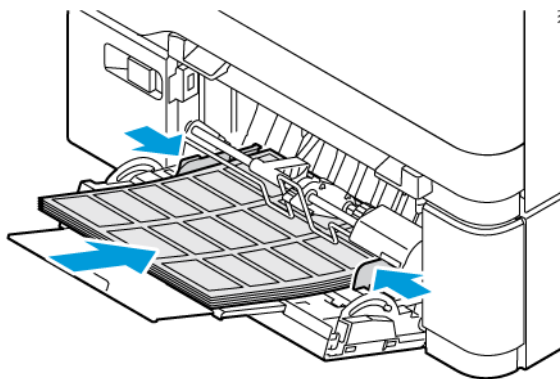

5. Valitse ohjaustaulun paperivalikosta paperikoko- ja paperilajiasetukset, jotka vastaavat monisyöttölaitteeseen lisättyä paperia.

ALUSTOJEN YHDISTÄMINEN

1. Kosketa aloitusnäytön kohtaa **Asetukset > Paperi > Alustojen asetukset** valitse paperilähde.
2. Määritä yhdistettäville alustoille sama paperikoko ja -lajiasetukset.
3. Kosketa aloitusnäytössä kohtaa **Asetukset > Laite > Ylläpito > Määrittäminen > Alustan määrittäminen > Alustojen linkitys**.
4. Kosketa kohtaa **Automattinen**.

Erota alustat varmistamalla, ettei alustoilla ole samoja paperikoko- tai -lajiasetuksia.

Vaara: Kiinnittimen lämpötila vaihtelee määritetyn paperilajin mukaan. Voit välttää tulostusongelmia varmistamalla, että tulostimen paperilajiasetus vastaa lokeroon lisättyä paperia.

Ohjelmiston, ohjaimien ja laiteohjelmiston asentaminen ja päivittäminen

TULOSTINOHJELMISTON ASENTAMINEN



Huom.: Tulostinohjain sisältyy ohjelmiston asennuspakettiin.



Huom.: Jos käyttämässäsi Macintosh-tietokoneessa on macOS-versio 10.7 tai uudempi, sinun ei tarvitse asentaa ohjainta, jotta voit tulostaa AirPrint-sertifioidulla tulostimella. Jos haluat mukautetut tulostustoiminnot, lataa tulostinajuri.

1. Hanki ohjelmiston asennuspaketti.
 - Tulostimen mukana toimitetulta ohjelmisto-CD:ltä.
 - Mene kohtaan www.xerox.com.
2. Käynnistä asennusohjelma ja seuraa tietokoneen näytön ohjeita.

TULOSTIMIEN LISÄÄMINEN TIETOKONEESEEN

Ennen kuin aloitat, tee jokin seuraavista:

- Yhdistä tulostin ja tietokone samaan verkkoon. Lisätietoja tulostimen yhdistämisestä verkkoon on kohdassa [Tulostimen yhdistäminen verkkoon](#)
- Yhdistä tietokone tulostimeen. Lisätietoja on kohdassa [Tietokoneen yhdistäminen tulostimeen](#).
- Liitä tulostin tietokoneeseen USB-kaapelilla. Lisätietoja on kohdassa [Kaapelien liittäminen](#).



Huom.: USB-kaapeli myydään erikseen.

Windows-käyttäjät

1. Asenna tulostinajuri tietokoneesta.
Lisätietoja on kohdassa [Tulostinohjelmiston asentaminen](#).
2. Avaa tulostinkansio ja napsauta kohtaa **Lisää tulostin tai skanneri**.

3. Toimi tulostimen yhteyden mukaan seuraavasti:

- Valitse tulostin luettelosta ja napsauta sitten kohtaa **Lisää laite**.
- Napsauta kohtaa **Näytä Wi-Fi Direct -tulostimet**, valitse tulostin ja napauta kohtaa **Lisää laite**.
- Napsauta kohtaa **Haluamaani tulostinta ei ole luettelossa** ja tee sitten Lisää tulostin -ikkunasta seuraavat:
- Valitse **Lisää tulostin käyttämällä TCP/IP-osoitetta tai isäntänimeä** ja napsauta sitten kohtaa **Seuraava**.
- Kirjoita kentässä Isäntänimi tai IP-osoite tulostimen IP-osoite ja napsauta sitten kohtaa **Seuraava**.
- Tulostimen IP-osoite näkyy sen tulostimen päänäytössä. IP-osoite on neljä pisteillä erotettua numerosarjaa, kuten 123.123.123.123.
- Jos käytät välityspalvelinta, poista se tilapäisesti käytöstä, jotta verkkosivu latautuu oikein.
- Valitse tulostinajuri ja napsauta kohtaa **Seuraava**.
- Valitse **Käytä tällä hetkellä asennettua tulostinajuria (suositellaan)** ja napsauta sitten kohtaa **Seuraava**.
- Kirjoita tulostimen nimi ja napsauta kohtaa **Seuraava**.
- Valitse tulostimen jakamisvaihtoehto ja napsauta kohtaa **Seuraava**.
- Valitse **Valmis**.

Macintosh-käyttäjät

1. Avaa tietokoneesta **Tulostimet ja skannerit**.
2. Napsauta kohtaa + ja valitse tulostin.
3. Valitse käyttövalikosta tulostinajuri.
Valitse Macintosh-tulostinajurin käyttöä varten joko **AirPrint** tai **Secure AirPrint**.
Jos haluat mukautetut tulostustoiminnot, valitse tulostusajuri. Katso ajurin asennusta varten [Tulostinohjelmiston asentaminen](#).
4. Lisää tulostin.

LAITEOHJELMISTON PÄIVITYS

Paranna tulostimen suorituskykyä ja korjaa ongelmia päivittämällä tulostimen laitteisto-ohjelmisto säännöllisesti.

Lisätietoja laiteohjelmiston päivittämisestä saat asiakaspalveluedustajalta.

1. Avaa selain ja kirjoita tulostimen IP-osoite selaimen osoitekenttään.
 - Tulostimen IP-osoite näkyy sen tulostimen päänäytössä. IP-osoite on neljä pisteillä erotettua numerosarjaa, kuten 123.123.123.123.
 - Jos käytät välityspalvelinta, poista se tilapäisesti käytöstä, jotta verkkosivu latautuu oikein.
2. Napsauta kohtaa **Asetukset > Laite > Ohjelmistopäivitys**.

3. Valitse jokin seuraavista:

- Napsauta kohtaa **Tarkista nyt > Hyväksy, aloita päivitys.**
- Lataa flash-tiedosto seuraavasti.

1. Selaa flash-tiedostoon.



Huom.: Varmista, että olet purkanut ohjelmiston zip-tiedoston.

2. Napsauta kohtaa **Upload (lataa) > Aloita.**

MÄÄRITYSTIEDOSTON VIEMINEN TAI TUOMINEN

Voit viedä tulostimen määritysasetukset tekstitiedostoon, josta asetukset voidaan tuoda muihin tulostimiin.

1. Avaa selain ja kirjoita tulostimen IP-osoite selaimen osoitekenttään.
 - Tulostimen IP-osoite näkyy sen tulostimen päänäytössä. IP-osoite on neljä pisteillä erotettua numerosarjaa, kuten 123.123.123.123.
 - Jos käytät välityspalvelinta, poista se tilapäisesti käytöstä, jotta verkkosivu latautuu oikein.
2. Valitse Embedded Web Server -palvelimessa **Vie määriytset** tai **Tuo määriytset**.
3. Noudata näytön ohjeita.
4. Jos tulostin tukee sovelluksia, tee seuraavaa:
 - a. Napsauta kohtaa **Sovellukset**, valitse sovellus ja napsauta kohtaa **Määritä**.
 - b. Napsauta kohtaa **Vie** tai **Tuo**.

TULOSTINOHJAIMEN KÄYTETTÄVISSÄ OLEVIEN LISÄVARUSTEIDEN LISÄÄMINEN

Windows-käyttäjät

1. Avaa Tulostimet-kansio.
2. Valitse päivitettävä tulostin ja tee jompikumpi seuraavista:
 - Valitse Windows 7:ssä tai uudemmassa **Hallitse, Tulostimen ominaisuudet**, valitse joko **Laiteasetukset**-välilehti tai **Konfigurointi**-välilehti tulostinajurin tyypistä riippuen.
 - Tarkista tai vaihda valinnat.
3. Hyväksy vaihtoehdot valitsemalla **OK**.

Macintosh-käyttäjät

1. Etsi omenavalikon Järjestelmäasetuksista tulostin ja valitse **Lisävarusteet ja tarvikkeet**.
2. Siirry lisävarusteiden luetteloon ja lisää asennetut lisävarusteet.
3. Ota muutokset käyttöön.

Laitteistovaihtoehtojen asennus

Käytettävät sisäiset vaihtoehdot:

- Tuottavuuspaketti, johon kuuluu 500 Gt:n kiintolevy (HDD)
- Valinnainen langaton verkkosovitin
 - 802.11a/b/g/n/ac

Lisäalustojen asentaminen

Varoitus: Jos käsittelet ohjainlevyä tai asennat lisävarusteita tai muistilaitteita tulostimen käyttöönoton jälkeen, sähköiskuvaaran välttämiseksi katkaise tulostimesta virta ja irrota virtajohto pistorasiasta ennen toimenpiteiden tekemistä. Jos tulostimeen on kytketty muita laitteita, katkaise niidenkin virta ja irrota kaikki tulostimeen kytketyt kaapelit.

1. Katkaise virta tulostimesta.
2. Irrota virtajohto ensin pistorasiasta ja sitten tulostimesta.
3. Poista lisäalusta pakkauksesta ja poista sitten pakkausmateriaali.
4. Kohdista tulostin valinnaisen alustan kanssa ja laske tulostin paikalleen.

VAROITUS—VAMMAUTUMISVAARA: Jos tulostin painaa yli 20 kg (44 lb), sen turvallinen siirtäminen edellyttää kahta tai useampaa henkilöä.

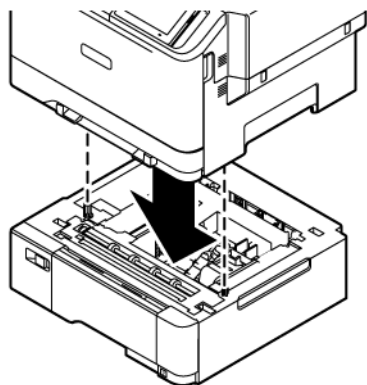

 Huom.: Jos asennat minkä tahansa valinnaisen 550 arkin alustaan, aseta ne valinnaisen 550+100 arkin alustan alle.

5. Liitä virtajohto ensin tulostimeen ja sitten pistorasiaan.

VAROITUS—VAMMAUTUMISVAARA: Tulipalon tai sähköiskun vaaran välttämiseksi liitä virtajohto suoraan asianmukaiseen maadoitettuun sähköpistokkeeseen, joka on lähellä ja helposti saatavilla.

6. Kytke tulostimeen virta.
Lisää lokero tulostinohjaimen, jotta se on käytettävissä tulostustöissä. Lisätietoja on kohdassa [Tulostinohjaimen käytettävissä olevien lisävarusteiden lisääminen](#).

Verkkoyhteydet

TULOSTIMEN YHDISTÄMINEN VERKKOON

Varmista, että Aktiivinen sovitin -asetuksena on Automaattinen. Kosketa aloitusnäytössä kohtaa **Asetukset > Verkko/portit > Verkon esittely > Aktiivinen sovitin**.

Ohjatun langattoman määritystoiminnon käyttö tulostimessa

Varmista ennen ohjatun toiminnon käyttöä, että tulostimen laiteohjelmisto on päivitetty. Lisätietoja on kohdassa [Laiteohjelmiston päivitys](#).

1. Kosketa aloitusnäytössä kohtaa > **Set up now (määritä nyt)**.
2. Valitse Wi-Fi-verkko ja kirjoita verkon salasana.
3. Kosketa kohtaa **Valmis**.

Tulostimen asetusvalikon käyttö

1. Kosketa aloitusnäytöltä kohtaa **Asetukset > Verkko/portit > Langaton > Määritä tulostimen ohjauspaneelissa > Valitses verkko**.
2. Valitse Wi-Fi-verkko ja kirjoita verkon salasana.



Huom.: Wi-Fi-verkko-yhteensopivien tulostinmallien alkumäärittelyssä tulee näyttöön Wi-Fi-verkon määrittelykehote.

TULOSTIMEN LIITTÄMINEN LANGATTOMAAN VERKKOON WI-FI PROTECTED SETUP (WPS) -TOIMINNON AVULLA

Tarkista seuraavat asiat ennen aloittamista:

- Tarkista, että langaton yhteyspiste (langaton reititin) on WPS-sertifioitu tai WPS-yhteensopiva. Lisätietoja on yhteyspisteen käyttöohjeissa.
- Varmista, että tulostimeen on asennettu langaton verkkosovitin. Lisätietoja on sovittimen mukana toimitetuissa ohjeissa.
- Aktiivinen sovitin -asetuksen arvoksi on valittu Autom. Kosketa aloitusnäytössä kohtaa **Asetukset > Verkko/portit > Verkon esittely > Aktiivinen sovitin**.

Painonäppäinmenetelmän käyttäminen

1. Kosketa aloitusnäytössä kohtaa **Asetukset > Verkko/portit > Langaton > Wi-Fi Protected Setup > Start Push Button Method (käynnistä painonäppäinmenetelmä)**.
2. Seuraa näytön ohjeita.

PIN-koodi -menetelmän käyttäminen

1. Kosketa aloitusnäytössä kohtaa **Asetukset > Verkko/portit > Langaton > Wi-Fi Protected Setup > Käynnistä PIN-koodilla**.
2. Kopioi kahdeksan numeroa sisältävä WPS PIN-koodi.
3. Avaa selain ja kirjoita yhteyspisteen IP-osoite osoitekenttään.
 - Lisätietoja IP-osoitteesta on yhteyspisteen käyttöohjeissa.
 - Jos käytät välityspalvelinta, poista se tilapäisesti käytöstä, jotta verkkosivu latautuu oikein.
4. Siirry WPS-asetuksiin. Lisätietoja on yhteyspisteen käyttöohjeissa.
5. Anna 8-numeroinen PIN-koodi ja tallenna muutokset.

WI-FI DIRECTIN MÄÄRITTÄMINEN

Wi-Fi Direct on Wi-Fi-pohjainen vertaisteknologia, jonka avulla langattomat laitteet voivat yhdistää suoraan Wi-Fi Direct -käyttöiseen tulostimeen ilman tukiasemaa (langatonta reititintä).

1. Kosketa aloitusnäytöltä kohtaa **Asetukset > Verkko/portit > Wi-Fi Direct**.
2. Määritä asetukset.
 - Ota Wi-Fi Direct käyttöön: tämän avulla tulostin voi lähettää oman Wi-Fi Direct -verkkonsa.
 - Wi-Fi Direct -nimi: määrittää Wi-Fi Direct -verkolle nimen.
 - Wi-Fi Direct -salasana: määrittää salasanan langattoman turvallisuuden neuvotteluun, kun vertaisyhteys on käytössä.
 - Näytä salasana asetussivulla: näyttää salasanan verkkoasetussivulla.
 - Hyväksy painonäppäinpyynnöt automaattisesti: tämän avulla tulostin voi hyväksyä yhteyspyynnöt automaattisesti.



Huom.: Painonäppäinpyyntöjen automaattinen hyväksyntä ei ole suojattu.

- Oletuksena Wi-Fi Direct -verkon salasana ei näy tulostimen näytössä. Jos haluat näyttää salasanan, ota salasanan kurkistuskuva käyttöön. Navigoi ohjaustaulusta kohtaan **Asetukset > Turvallisuus > Muut > Enable Password/PIN Reveal (ota salasanan/PIN-koodin paljastus käyttöön)**.
- Jos haluat tietää Wi-Fi Direct -verkon salasanan näyttämättä sitä tulostimen näytössä, navigoi ohjaustaulusta kohtaan **Asetukset > Raportit > Verkko > Verkon määrittämissivu**.

MOBIILILAITTEEN LIITTÄMINEN TULOSTIMEEN

Varmista ennen mobiililaitteen yhdistämistä, että Wi-Fi Direct on konfiguroitu. Lisätietoja on kohdassa **Wi-Fi Directin määrittäminen**.

Yhdistäminen Wi-Fi Directin avulla Android-mobiililaitteille



Huom.: Nämä ohjeet koskevat vain Android-mobiililaitteita.

1. Siirry mobiililaitteessa Asetukset-valikkoon.
2. Ota käyttöön **Wi-Fi** ja napauta kohtaa **Wi-Fi Direct**.
3. Valitse tulostimen Wi-Fi Direct -nimi.
4. Vahvista yhteys tulostimen ohjauspaneelissa.

Yhdistäminen Wi-Fi Directin avulla iOS-mobiililaitteille



Huom.: Nämä ohjeet koskevat vain iOS-mobiililaitteita.

1. Siirry mobiililaitteessa Asetukset-valikkoon.
2. Napsauta langattoman kuvaketta ja valitse tulostimen Wi-Fi Direct -nimi.
Merkkijono DIRECT-xy, jossa x ja y ovat kaksi satunnaista merkkiä, lisätään Wi-Fi Direct -nimen eteen.
3. Kirjoita Wi-Fi Directin salasana.

Vaihda mobiililaitte takaisin aiempaan verkkoon sen jälkeen kun sen Wi-Fi Direct -verkkoyhteys on katkaistu.

Wi-Fi-yhteyden muodostaminen

1. Siirry mobiililaitteessa Asetukset-valikkoon.
2. Napauta kohtaa **Wi-Fi** ja valitse tulostimen Wi-Fi Direct -nimi.



Huom.: Merkkijono DIRECT-xy (jossa x ja y ovat kaksi satunnaista merkkiä) lisätään Wi-Fi Direct -nimen eteen.

3. Kirjoita Wi-Fi Directin salasana.

TIETOKONEEN YHDISTÄMINEN TULOSTIMEEN

Varmista ennen tietokoneen yhdistämistä, että Wi-Fi Direct on konfiguroitu. Lisätietoja on kohdassa **Wi-Fi Directin määrittäminen**.

Windows-käyttäjät

1. Avaa tulostinkansio ja napsauta kohtaa **Lisää tulostin tai skanneri**.
2. Napsauta kohtaa **Näytä Wi-Fi Direct -tulostimet** ja valitse tulostimen Wi-Fi Direct -nimi.
3. Merkitse tulostimen näytöltä muistiin tulostimen kahdeksannumeroinen PIN.
4. Syötä PIN tietokoneeseen.
Jos tulostinajuria ei ole vielä asennettu, Windows lataa sopivan ajurin.

Macintosh-käyttäjät

1. Napsauta langattoman kuvaketta ja valitse tulostimen Wi-Fi Direct -nimi.
Merkkijono DIRECT-xy (jossa x ja y ovat kaksi satunnaista merkkiä) lisätään Wi-Fi Direct -nimen eteen.

2. Kirjoita Wi-Fi Directin salasana.
Vaihda tietokone takaisin aiempaan verkkoon sen jälkeen kun sen Wi-Fi Direct -verkkoyhteys on katkaistu.

WI-FI-VERKON POISTAMINEN KÄYTÖSTÄ

1. Kosketa aloitusnäytössä kohtaa **Asetukset > Verkko/portit > Verkon yleiskatsaus > Aktiivinen sovitin > Vakioverkko**.
2. Seuraa näytön ohjeita.

TULOSTIMEN YHTEYDEN TARKISTAMINEN

1. Kosketa aloitusnäytössä kohtaa **Asetukset > Raportit > Verkko > Verkk asetussivu**.
2. Tarkista sivun ensimmäinen osa ja varmista, että yhteys on muodostettu.

Jos yhteyttä ei ole muodostettu, lähiverkkoliitin ei ehkä ole aktiivinen tai verkkokaapeli on irti tai ei toimi oikein. Kysy lisätietoja järjestelmänvalvojalta.

Tulostimen suojaaminen

Tämä luku sisältää:

Turvalukon etsiminen	80
Tulostimen muistin tyhjentäminen.....	81
Tulostimen tallennusaseman pyyhintä.....	82
Oletusasetusten palautus.....	83

Turvalukon etsiminen

Tulostimessa on suojauslukitustoiminto. Kiinnitä useimpien kannettavien tietokoneiden kanssa yhteensopiva turvalukko kuvassa näkyvään kohtaan, jotta tulostin pysy paikallaan.

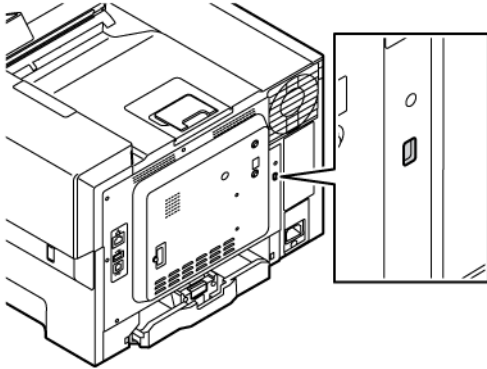

Tulostimen muistin tyhjentäminen

Kun haluat tyhjentää haihtuvan muistin tai puskuroidut tiedot tulostimesta, katkaise tulostimesta virta.

Voit tyhjentää pysyvän muistin, yksittäiset asetukset, laite- ja verkkoasetukset, suojausasetukset ja upotetut ratkaisut seuraavien ohjeiden mukaisesti:

1. Kosketa aloitusnäytössä kohtaa **Asetukset > Laite > Ylläpito > Pyyhi tulostimen muisti**.
2. Kosketa **Poista kaikki tiedot pysyvästä muistista** -valintaruutua ja kosketa kohtaa **Erase (pyyhi)**.
3. Kosketa kohtaa **Aloita alkumäärityksen ohjattu toiminto** tai **Jätä tulostin offline-tilaan** ja kosketa sitten kohtaa **Seuraava**.
4. Aloita toimenpide



Huom.: Tämä prosessi myös tuhoaa käyttäjätietojen suojaamiseen käytetyn salausavaimen. Jos salausavain tuhoataan, tietoja ei voida palauttaa.

Tulostimen tallennusaseman pyyhintä



Huom.: Tätä sovellusta tuetaan vain tulostimissa, joissa on valinnainen tuottavuuspaketti.

1. Kosketa aloitusnäytössä kohtaa **Asetukset > Laite > Ylläpito > Pyyhi kiintolevy**.
2. Kosketa kiintolevylle valintaruutua **Tyhjennä kaikki tiedot kiintolevyltä** , kosketa kohtaa **PYYHI** ja valitse sitten tietojenpyyhintätapa.



Huom.: Kiintolevyn puhdistus voi kestää muutamasta minuutista yli tuntiin. Tänä aikana tulostin ei ole käytettävissä.

3. Aloita toimenpide

Oletusasetusten palautus

1. Kosketa aloitusnäytössä kohtaa **Asetukset > Laite > Palauta oletusasetukset**.
2. Kosketa kohtaa **Palauta asetukset** ja valitse asetukset, jotka haluat palauttaa.
3. Kosketa kohtaa **Palauta**.
4. Aloita toimenpide

Tulostus

Tämä luku sisältää:

Tulostaminen tietokoneella	86
Tulostaminen mobiililaitteesta	87
Tulostaminen flash-asemasta	88
Tuetut flash-asetat ja tiedostotyypit.....	89
Luottamuksellisten töiden määrittäminen (suojattu tulostus).....	90
Luottamuksellisten ja muiden pidossa olevien töiden tulostaminen.....	91
Fonttimalliluettelon tulostaminen	92
Hakemistoluettelon tulostus	93
Erotinsivujen lisääminen kopioiden väliin	94
Tulostustyön peruuttaminen.....	95
Väriaineen tummuuden säätäminen	96

Tulostaminen tietokoneella



Huom.: Jos käytät tarroja, kortteja tai kirjekuoria, määritä paperikoko ja -laji tulostimessa ennen asiakirjan tulostamista.

1. Avaa tulostusvalintaikkuna siinä asiakirjassa, jonka yrität tulostaa.
2. Säädä asetuksia tarvittaessa.
3. Tulosta asiakirja.

Tulostaminen mobiililaitteesta

Katso lisätietoja älypuhelimesta tulostamisesta Xerox® Easy Assist -sovelluksella kohdasta [Xerox® Easy Assist -sovellus](#).

TULOSTAMINEN MOBIILILAITTEESTA MOPRIA™-TULOSTUSPALVELUN AVULLA

Mopria-tulostuspalvelu on mobiilitulostusratkaisu mobiililaitteisiin, joissa on Android™-versio 5.0 tai uudempi. Sen avulla voit tulostaa suoraan mihin tahansa Mopria-yhteensopivaan tulostimeen.

 Huom.: Lataa Mopria-tulostuspalvelu-sovellus Google Play Kaupasta ja ota se käyttöön mobiililaitteessa.

1. Avaa yhteensopiva sovellus Android-mobiililaitteessa tai valitse asiakirja tiedostonhallinnassa.
2. Napauta kohtaa **More Options (lisää asetuksia)** ja sitten kohtaa **Tulosta**.
3. Valitse tulostin ja määritä asetukset tarpeen mukaan.
4. Napauta **Print (tulosta)**.

TULOSTAMINEN MOBIILILAITTEESTA AIRPRINTIN AVULLA®

AirPrint on mobiilitulostusratkaisu, jonka avulla voit tulostaa Apple-laitteista AirPrint-sertifioituun tulostimeen.

 Huom.:

- Varmista, että Apple-laite ja tulostin on yhdistetty samaan verkkoon. Jos verkossa on useita langattomia keskittimiä, varmista, että molemmat laitteet on yhdistetty samaan aliverkkoon.
- Tätä sovellusta tukevat vain jotkin Apple-laitteet.

1. Valitse asiakirja tiedostonhallinnassa tai avaa yhteensopiva sovellus mobiililaitteessa.
2. Napauta kohtaa **Jaa** ja sitten kohtaa **Tulosta**.
3. Valitse tulostin ja määritä asetukset tarpeen mukaan.
4. Tulosta asiakirja.

TULOSTAMINEN MOBIILILAITTEESTA WI-FI DIRECTIN AVULLA®

Wi-Fi Direct on tulostuspalvelu, jonka avulla voit tulostaa mihin tahansa Wi-Fi Direct -toimintoa tukevaan tulostimeen.

 Huom.: Varmista, että mobiililaite on yhdistetty tulostimeen Wi-Fi Directin kautta. Lisätietoja on kohdassa [Mobiililaitteen liittäminen tulostimeen](#).

1. Avaa yhteensopiva sovellus mobiililaitteessa tai valitse asiakirja tiedostonhallinnassa.
2. Napauta kohtaa **More Options (lisää asetuksia)** ja sitten kohtaa **Tulosta**.
3. Valitse tulostin ja määritä asetukset tarpeen mukaan.
4. Tulosta asiakirja.

Tulostaminen flash-asemasta

1. Aseta flash-asema tulostimeen.

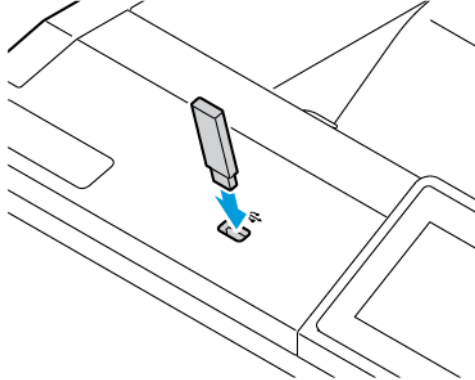

Huom.:

- Jos flash-asemaa liitettäessä avautuu virheilmoitus, tulostin ohittaa flash-aseman.
 - Jos asetat flash-aseman paikalleen, kun tulostin käsittelee muita tulostustöitä, näyttöön tulee ilmoitus Varattu.
2. Kosketa tulostettavaa asiakirjaa näytössä.
Määritä muut tulostusasetukset tarvittaessa.
 3. Tulosta asiakirja.
Jos haluat tulostaa toisen asiakirjan, valitse **USB-asema**.

Vaara: Vältä tietojen menetys tai toimintahäiriö olemalla koskettamatta flash-aseman tai tulostimen kuvassa näkyviä kohtia, kun tulostin tulostaa tai lukee muistilaitteesta tai kirjoittaa siihen.

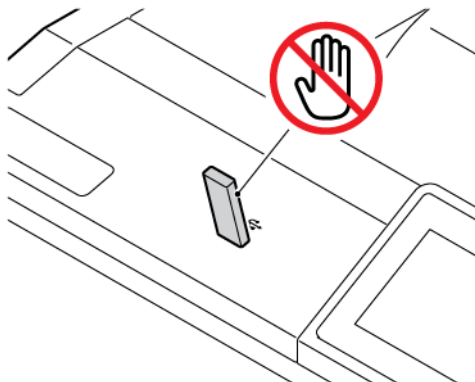

Tuetut flash-asetat ja tiedostotyypit

FLASH-ASEMAT

- Lexar JumpDrive S70 (16 Gt ja 32 Gt)
- SanDisk Cruzer Micro (16 Gt ja 32 Gt)
- PNY Attache (16 Gt ja 32 Gt)



Huom.:



- Tulostin tukee Full-Speed-standardin mukaisia nopeita flash-asetmia.
- Flash-asetmien on tuettava FAT (File Allocation Tables) -järjestelmää.

TIEDOSTOTYYPIT

ASIAKIRJAT	KUVAT
<ul style="list-style-type: none"> • PDF (versio 1.7 tai vanhempi) • Microsoft-tiedostomuodot (DOC, DOCX, XLS, XLSX, PPT, PPTX) 	<ul style="list-style-type: none"> • JPEG tai JPG • TIFF tai TIF • GIF • BMP • PNG • PCX • DCX

Luottamuksellisten töiden määrittäminen (suojattu tulostus)

1. Kosketa aloitusnäytöltä kohtaa **Asetukset > Suojaus > Luottamukselliset tulostusasetukset**.
2. Määritä asetukset.

ASETUS	KUVAUS
Maks. vääriä PIN-koodeja	Aseta raja virheellisen PIN-koodin syöttämiselle.  Huom.: Kun rajoitus on saavutettu, kyseisen käyttäjätunnuksen tulostustyöt poistetaan.
Luottamuksellisen työn vanheneminen	Aseta yksilöllinen vanhentumisaika kullekin pidossa olevalle työlle, ennen kuin se poistetaan automaattisesti tulostimen muistista, kiintolevyiltä.  Huom.: Pidossa olevan työn tila on joko luottamuksellinen, toista, varaa tai varmista.
Toistotöiden vanheneminen	Määritä toistettavien tulostustöiden vanhenemisaika.
Tarkistustöiden vanheneminen	Aseta vanhentumisaika työn kopion tulostamiselle, jotta voit tarkistaa laadun ennen jäljellä olevien kopioiden tulostusta.
Varattujen töiden vanheneminen	Aseta vanhentumisaika töille, jotka haluat tallentaa tulostimeen myöhempää tulostusta varten.
Edellytä kaikkien töiden pitoon asettamista	Määritä tulostin asettamaan kaikki tulostustyöt pitoon.
Säilytä kahdentuneet asiakirjat	Määritä tulostin tulostamaan kaikki asiakirjat, joilla on sama nimi.

Luottamuksellisten ja muiden pidossa olevien töiden tulostaminen

WINDOWS-KÄYTTÄJÄT

Tee tulostinajurin kanssa seuraavat:

1. Kun asiakirja on auki, napsauta kohtaa **Tiedosto > Tulosta**.
2. Valitse tulostin ja napsauta kohtaa **Tulostinasetukset > Tulostusasetukset > Työtyyppi**.
3. Valitse tulostustyön tyyppi (suojattu tulostus, vedos, tallennettu työ).
Jos valitset vaihtoehdon **Suojattu työ**, anna tunnuskoodi ja napsauta kohtaa **OK. Tulostinasetukset**-ikkuna sulkeutuu.
4. Napsauta kohtaa **Tulosta**.
5. Vapauta tulostustyö tulostimen aloitusnäytöltä käsin.
 - Kosketa suojattuja tulostustöitä varten kohtaa **Pidossa olevat työt** valitse käyttäjänimesi **Luottamuksellinen** anna PIN-koodi, valitse tulostustyö, määritä asetukset ja **Tulosta**
 - Kosketa muita tulostustöitä varten kohtaa **Pidossa olevat työt** valitse käyttäjänimesi, valitse tulostustyö, määritä asetukset ja **Tulosta**.

MACINTOSH-KÄYTTÄJÄT

AirPrintin käyttö

1. Kun asiakirja on auki, valitse **Tiedosto > Tulosta**.
2. Valitse tulostin ja sitten suuntavalikkoa seuraavasta pudotusvalikosta **PIN Printing (PIN-tulostus)**.
3. Ota **Print with PIN (tulosta PIN-koodilla)** käyttöön ja syötä nelinumeroinen PIN.
4. Napsauta kohtaa **Tulosta**.
5. Vapauta tulostustyö tulostimen aloitusnäytöltä käsin. Kosketa kohtaa **Pidossa olevat työt > valitse tietokoneen nimi > Luottamuksellinen > anna PIN-koodi > valitse tulostustyö > Tulosta**.

Tulostinajurin käyttö

1. Kun asiakirja on auki, valitse **Tiedosto > Tulosta**.
2. Valitse tulostin ja sitten suuntavalikkoa seuraavasta pudotusvalikosta **Print and Hold (tulosta ja pidä)**.
3. Valitse **Luottamuksellinen tulostus** ja syötä nelinumeroinen PIN.
4. Napsauta kohtaa **Tulosta**.
5. Vapauta tulostustyö tulostimen aloitusnäytöltä käsin. Kosketa kohtaa **Pidossa olevat työt > valitse tietokoneen nimi > Luottamuksellinen > anna PIN-koodi > valitse tulostustyö > Tulosta**.

Fonttimalliluettelon tulostaminen

1. Kosketa aloitusnäytössä kohtaa **Asetukset > Raportit > Tulosta > Tulostusfontit**.
2. Kosketa kohtaa **PCL-fontit** tai **PS-fontit**.

Hakemistoluettelon tulostus

Kosketa aloitusnäytössä kohtaa **Asetukset > Raportit > Tulosta > Tulostuhakemisto**.

Erotinsivujen lisääminen kopioiden väliin

1. Kosketa aloitusnäytössä kohtaa **Asetukset > Tulostus > Asettelu > Erotinsivut > Kopioiden väliin**.
2. Tulosta asiakirja.

Tulostustyön peruuttaminen

1. Kosketa aloitusnäytössä kohtaa **Peruuta**.
2. Valitse peruutettava työ.



Huom.: Voit myös peruuttaa työn koskettamalla kohtaa **Työjono**.

Väriaineen tummuuden säätäminen

1. Kosketa aloitusnäytössä kohtaa **Asetukset > Tulosta > Laatu > Väriin tummuus**.
2. Valitse asetus.

Tulostinvalikkojen käyttö

Tämä luku sisältää:

Valikkokartta.....	98
Laite	99
Tulostus.....	112
Paperi	123
USB-asema	126
Verkko/portit.....	128
Suojaus	148
Raportit	160
Tarvikesopimus	162
Vianetsintä	163
Valikkoasetussivun tulostus.....	164



Valikkokartta



Laite	<ul style="list-style-type: none"> • Määritykset • Säästötila • Etäkäyttöpaneeli • Ilmoitukset • Virranhallinta • Anonyymi tiedonkeräys 	<ul style="list-style-type: none"> • Helppokäyttö • Palauta oletusasetukset • Tulostimen kunnossapito • Aloitusnäytön mukautus • Tietoja tästä tulostimesta
Tulostus	<ul style="list-style-type: none"> • Asettelu • Määritys • Laatu • Työkirjanpito 	<ul style="list-style-type: none"> • PDF • PostScript • PCL • Kuva
Paperi	<ul style="list-style-type: none"> • Alustojen asetukset 	<ul style="list-style-type: none"> • Materiaalimääritykset
USB-asema	Flash-asetustulostus	
Verkko/portit	<ul style="list-style-type: none"> • Verkon esittely • Langaton • Wi-Fi Direct • AirPrint • Mobiilipalvelujen hallinta • Ethernetiä • TCP/IP • SNMP • IPSec • 802.1x 	<ul style="list-style-type: none"> • LPD-kokoonpano • HTTP-/FTP-asetukset • ThinPrint • USB • Rajoita ulkoisen verkon käyttöä • Universal Print
Suojaus	<ul style="list-style-type: none"> • Kirjautumismenetelmät • Varmenteiden hallinta • Ajasta USB-laitteet • Suojaustarkistusloki • Kirjautumisrajoitukset • Luottamukselliset tulostusasetukset 	<ul style="list-style-type: none"> • Levyn salaus • Pyyhi väliaikaiset datatiedostot • Ratkaisut, LDAP-asetukset • Muut
Raportit	<ul style="list-style-type: none"> • Valikkoasetussivu • Laite 	<ul style="list-style-type: none"> • Tulosta • Verkko
Tarvikesopimus	<ul style="list-style-type: none"> • Sopimuksen aktivointi • Suunnitelman muunto 	<ul style="list-style-type: none"> • Tilauspalvelu
Vianetsintä	Tulostuslaadun testisivut	

Laite

-  Tärkeää: Jotkin ominaisuudet ovat järjestelmänvalvojan toimintoja, ja vaihtoehdot on piilotettu näkyvistä. Lisätietoja on oppaassa *Embedded Web Server -palvelimen käsikirja* kohdassa www.xerox.com/office/C410docs.

MÄÄRITYKSET



VALIKKOKOHTA	KUVAUS
Näytön kieli [Kieliluettelo]	Määritä näytön kieli.
Maa/alue [Maiden tai alueiden luettelo]	Tunnista maa tai alue, jossa tulostin on määritetty toimimaan.
Suorita alkumäärittäminen <ul style="list-style-type: none"> Ei käytössä* Käytössä 	Suorita ohjattu asennustoiminto.
Näppäimistö Näppäimistön tyyppi [Kieliluettelo]	Valitse kieli näppäimistön tyyppiä.  Huom.: Kaikki näppäimistön tyypit eivät ehkä näy, tai niiden näkyminen edellyttää erityislaitteistoa.
Näytetyt tiedot <ul style="list-style-type: none"> Näyttöteksti 1 (IP-osoite*) Näyttöteksti 2 (Pvm./aika*) Mukautettu teksti 1 Mukautettu teksti 2 	Määritä aloitusnäytössä näytettävät tiedot.
Päivämäärä ja aika <ul style="list-style-type: none"> Määritä <ul style="list-style-type: none"> Nykyinen päiväys ja aika Aseta päivä ja aika manuaalisesti Päivämäärän muoto (MM-DD-YYYY*) Ajan muoto (12 tunnin järjestelmä (am/pm)*) Aikavyöhyke UTC (GMT), limitys DST, alku 	Määritä tulostimen päivämäärä, kellonaika ja verkon aikaprotokolla  Huom.: <ul style="list-style-type: none"> USA:n oletustehdasasetus on KK-PP-VVVV. Kansainvälinen oletustehdasasetus on PP-KK-VVVV. UTC (GMT)- limitys, DST-aloitus, DST-lopetus DST-limitys näkyvät vain, kun aikavyöhykkeeksi on asetettu (UTC+user) Mukautettu. Avaintunnus ja salasana näkyvät vain kun Ota tunnistus käyttöön asetetaan tilaan MD5-avain.

VALIKKOKOHTA	KUVAUS
<ul style="list-style-type: none"> - DST, loppu - DST, limitys • Verkoajan yhteyskäyt. <ul style="list-style-type: none"> - Salli NTP (käytössä*) - NTP-palvelin - Ota tunnistus käyttöön (ei mitään*) - Avaintunnus - Salasana 	
Paperikoot <ul style="list-style-type: none"> • Yhdysvallat* • Metrinen 	Määritä paperikokojen mittayksikkö.  Huom.: Ensimmäinen paperikokoasetus määräytyy ohjatun asennuksen aikana valitun maa- tai aluekoodin perusteella.
Näytön kirkkaus 20–100 % (100*)	Säädä näytön kirkkautta.
Flash-aseman käyttö <ul style="list-style-type: none"> • Ei käytössä • Käytössä* 	Ota käyttöön flash-aseman käyttö.
Näytön aikakatkaus 5-300 (60*)	Määritä sekunteina aika, jonka jälkeen käyttämättömänä olevan tulostimen näyttöön tulee aloitusnäyttö tai tulostin kirjaa käyttäjätulin ulos automaattisesti.
 Huom.: Arvon kohdalla oleva tähti (*) osoittaa oletusasetuksen.	

SÄÄSTÖTILA

VALIKKOKOHTA	KUVAUS
Tulostus <ul style="list-style-type: none"> • Puolet (yksipuolinen*) • Sivuja/arkki-järjestys (poissa päältä*) • Väriaineen tummuus (4*) • Väriinsäästö (pois päältä*) 	Määritä tulostimen tulostusasetukset.
 Huom.: Arvon kohdalla oleva tähti (*) osoittaa oletusasetuksen.	



ETÄKÄYTTÖPANEELI

VALIKKOKOHTA	KUVAUS
Ulkoisen VNC-yhteys <ul style="list-style-type: none"> • Älä salli* • Salli 	Yhdistä ulkoisen VNC (Virtual Network Computing) -asiakas etäohjauspaneeliin.
Tunnistuksen tyyppi <ul style="list-style-type: none"> • Ei mitään* • Vakiotunnistus 	Määritä VNC-työasemapalvelinta käytettäessä käytettävä tunnistuksen tyyppi.
VNC-salasana	Määritä salasana, jota käytetään yhteyden muodostuksessa VNC-työasemapalvelimeen.  Huom.: Tämä valikkokohta on näkyvässä vain, jos Tunnistuksen tyyppi on määritetty Vakiotunnistus.
 Huom.: Arvon kohdalla oleva tähti (*) osoittaa oletusasetuksen.	

ILMOITUKSET

VALIKKOKOHTA	KUVAUS
Tarvikkeet <ul style="list-style-type: none"> • Näytä tarvikearvot <ul style="list-style-type: none"> – Näytä arviot* – Älä näytä arvioita • Mukautetut tarvikeilmoitukset 	Näytä tarvikkeiden arvioitu tila.
Sähköpostihälytysten asetukset <ul style="list-style-type: none"> • Sähköpostiasetukset <ul style="list-style-type: none"> – Ensisijainen SMTP-yhdyskäytävä – Ensisijaisen SMTP-yhdyskäytävän portti (25*) – Toissijainen SMTP-yhdyskäytävä – Toissijaisen SMTP-yhdyskäytävän portti (25*) – SMTP-aikakatkaissu (30 sekuntia*) – Vastausosoite – Käytä aina SMTP-vastausosoitetta (ei käytössä*) – Käytä SSL- tai TLS-suojasta (poissa käytöstä*) 	Määritä tulostimen sähköpostiasetukset.

VALIKKOKOHTA	KUVAUS
<ul style="list-style-type: none"> – Edellytä luotettua varmennetta (käytössä*) – SMTP-palvelimen tunnistus (tunnistusta ei tarvita*) – Laitteeseen perustuva s-posti (Ei mitään*) – Käyttäjään perustuva s-posti (Ei mitään*) – Käytä AD-laitteen kirjautumistietoja (pois päältä*) – Laitekäyttäjätunnus – Laitesalasana – Kerberos 5 REALM – NTLM-toimialue – Poista käytöstä SMTP-palvelinta ei ole määritetty -virhe (ei käytössä*) 	
<p>Virheiden estäminen</p> <ul style="list-style-type: none"> • Tukosavustaja <ul style="list-style-type: none"> – Ei käytössä – Käytössä* 	Aseta tulostin tarkistamaan paperitukokset automaattisesti.
<p>Virheiden estäminen</p> <ul style="list-style-type: none"> • Autom. jatk. <ul style="list-style-type: none"> – Ei käytössä – Käytössä* (5 sekuntia) 	Anna tulostimen jatkaa työn käsittelemistä tai tulostamista automaattisesti, kun tietyt toimenpide-ehdot on käsitelty.
<p>Virheiden estäminen</p> <ul style="list-style-type: none"> • Automaattinen uudelleenkäynnistys <ul style="list-style-type: none"> – Automaattinen uudelleenkäynnistys (käynnistä aina uudelleen*) 	Aseta tulostin käynnistymään uudelleen virhetilanteessa.
<p>Virheiden estäminen</p> <ul style="list-style-type: none"> • Automaattinen uudelleenkäynnistys <ul style="list-style-type: none"> – Uudelleenkäynnistysten enimmäismäärä (20*) 	Määritä automaattisten uudelleenkäynnistysten määrä, jonka tulostin voi suorittaa.
<p>Virheiden estäminen</p> <ul style="list-style-type: none"> • Automaattinen uudelleenkäynnistys <ul style="list-style-type: none"> – Automaattisen uudelleenkäynnistysten ikkuna (720*) 	Määritä, kuinka monen sekunnin kuluttua tulostin käynnistyy automaattisesti uudelleen.
<p>Virheiden estäminen</p>	Näytä automaattisen uudelleenkäynnistysten



VALIKKOKOHTA	KUVAUS
<ul style="list-style-type: none"> Automaattinen uudelleenkäynnistys <ul style="list-style-type: none"> Automaattisen uudelleenkäynnistysten laskuri 	laskurin tiedot vain luku -muodossa.
Virheiden estäminen <ul style="list-style-type: none"> Automaattinen uudelleenkäynnistys <ul style="list-style-type: none"> Nollaa automaattisen uudelleenkäynnistysten laskuri 	Nollaa laskuri automaattista uudelleenkäynnistystä varten.
Virheiden estäminen <ul style="list-style-type: none"> Näytä lyhyen paperin virhe <ul style="list-style-type: none"> Käytössä Autom. tyhjennys* 	Määritä tulostin näyttämän viesti, kun ilmenee lyhyen paperin virhe.  Huom.: Lyhyt paperi viittaa lisätyn paperin kokoon.
Virheiden estäminen <ul style="list-style-type: none"> Sivun suojaus <ul style="list-style-type: none"> Ei käytössä* Käytössä 	Määritä tulostin käsittelemään koko sivu muistiin ennen sen tulostamista.
Sisällön tukos selvitys <ul style="list-style-type: none"> Tukos selvitys <ul style="list-style-type: none"> Autom.* Ei käytössä Käytössä 	Määritä tulostin tulostamaan juuttuneet sivut uudelleen.
 Huom.: Arvon kohdalla oleva tähti (*) osoittaa oletusasetuksen.	

VIRRRANHALLINTA



VALIKKOKOHTA	KUVAUS
Lepotilaprofiili <ul style="list-style-type: none"> Tulosta Lepotilasta <ul style="list-style-type: none"> Pysy hereillä tulostamisen jälkeen Siirry Lepotilaan tulostamisen jälkeen* 	Määritä tulostin pysymään hereillä tai siirtymään lepotilaan tulostamisen jälkeen.
Lepotilaprofiili <ul style="list-style-type: none"> Herätä syvästä lepotilasta koskettamalla <ul style="list-style-type: none"> Ei käytössä Käytössä* 	Herätä tulostin syvästä lepotilasta koskettamalla tulostimen näyttöä.

VALIKKOKOHTA	KUVAUS
Aikakatkaisut Lepotila 1–114 minuuttia (15*)	Määritä käyttämättömyysaika, jonka kuluttua tulostin siirtyy lepotilaan.
Aikakatkaisut <ul style="list-style-type: none"> • Horrostilan aikakatkaisu <ul style="list-style-type: none"> – Ei käytössä – 1 tunti – 2 tuntia – 3 tuntia – 6 tuntia – 1 päivä – 2 päivää – 3 päivää* – 1 viikko – 2 viikkoa – 1 kk 	Määritä aika, jonka jälkeen tulostimen virta katkeaa.
Aikakatkaisut <ul style="list-style-type: none"> • Horrostilan aikakatkaisu yhteyden ollessa olemassa <ul style="list-style-type: none"> – Horros – Ei horrostilaa* 	Määritä Horrostilan aikakatkaisu katkaisemaan tulostimen virta, kun olemassa on aktiivinen Ethernet-yhteys.
Ajasta virransäästötilat <ul style="list-style-type: none"> • Ajastukset <ul style="list-style-type: none"> – Lisää uusi ajastus 	Ajasta tulostin siirtymään lepo- tai valmiustilaan tiettyyn aikaan.
 Huom.: Arvon kohdalla oleva tähti (*) osoittaa oletusasetuksen.	

ANONYYMI TIEDONKERÄYS

VALIKKOKOHTA	KUVAUS
Anonyymi tiedonkeräys <ul style="list-style-type: none"> Laitteen käyttö ja suorituskyky Tiedot Ei mitään* 	Lähetä tulostimen käyttö- ja suorituskykytiedot Xeroxille.  Huom.: Anonyymien tietojen lähetysaika näkyy vain kun asetat anonyymien tietojen keräyksen tilaan Laitteen käyttö- ja suorituskykytiedot.
Anonyymien tietojen lähetysaika <ul style="list-style-type: none"> Alkamisaika Päätymisaika 	
 Huom.: Arvon kohdalla oleva tähti (*) osoittaa oletusasetuksen.	

HELPPOKÄYTTÖ

VALIKKOKOHTA	KUVAUS
Toistuvan näppäinpainalluksen väli 0-5 sekuntia (0*)	Määritä väli, jona tulostin ohittaa liitetyn näppäimistön saman näppäimen peräkkäiset painallukset
Painikkeen toiston alkuviive 0,25-5 sekuntia (1*)	Määritä alkuviiveen pituus ennen kuin toistava painike alkaa toistaa.  Huom.: Näkyy vain, kun tulostimeen on liitetty näppäimistö.
Painikkeen toistonopeus 0,5–30 (30*)	Määritä toistuvan painikkeen painallusten määrä sekunnissa.  Huom.: Näkyy vain, kun tulostimeen on liitetty näppäimistö.
Pitkä näytön aikakatkaisu <ul style="list-style-type: none"> Ei käytössä* Käytössä 	Anna käyttäjän pysyä samassa paikassa ja nollata Näytön aikakatkaisu -asetuksen aloitusnäyttöön palaamisen sijaan.
 Huom.: Arvon kohdalla oleva tähti (*) osoittaa oletusasetuksen.	



PALAUTA OLETUSASETUKSET

VALIKKOKOHTA	KUVAUS
<p>Palauta asetukset</p> <ul style="list-style-type: none"> • Palauta kaikki asetukset <ul style="list-style-type: none"> – Palauta tulostimen asetukset – Palauta verkkoasetukset – Palauta sovellusasetukset 	<p>Palauta tulostimen oletusasetukset.</p>

TULOSTIMEN KUNNOSSAPITO

Määrittämissivusto

VALIKKOKOHTA	KUVAUS
<p>USB-määrittäminen</p> <ul style="list-style-type: none"> • USB PnP <ul style="list-style-type: none"> – 1* – 2 	<p>Paranna tulostimen yhteensopivuutta tietokoneen kanssa muuttamalla tulostimen USB-ohjaimen tilaa.</p>
<p>USB-määrittäminen</p> <ul style="list-style-type: none"> • USB-nopeus <ul style="list-style-type: none"> – Täysi – Autom.* 	<p>Aseta USB-portti toimimaan täydellä nopeudella ja poista nopeat toiminnot käytöstä.</p>
<p>Alustojen asetukset</p> <ul style="list-style-type: none"> • Koon tunnistus <ul style="list-style-type: none"> – Alustan [x] tunnistus (päällä*) 	<p>Aseta alusta tunnistamaan automaattisesti siihen lisätty paperikoko.</p>
<p>Alustojen asetukset</p> <ul style="list-style-type: none"> • Alustojen linkitys <ul style="list-style-type: none"> – Automaattinen* – Ei käytössä 	<p>Määritä tulostin yhdistämään alustat, joilla on samat paperityyppi- ja -kokoasetukset.</p>
<p>Alustojen asetukset</p> <ul style="list-style-type: none"> • Näytä alustan asennusilmoitus <ul style="list-style-type: none"> – Ei käytössä – Vain kun kokoa ei tunneta* – Aina 	<p>Näytä viesti, joka antaa käyttäjän vaihtaa paperin koko- ja tyyppiasetuksia alustan paikalleen asettamisen jälkeen.</p>
<p>Alustojen asetukset</p>	<p>Määritä paperilähde, jonka käyttäjä täyttää, kun</p>

VALIKKOKOHTA	KUVAUS
<ul style="list-style-type: none"> • Paperikehotteet <ul style="list-style-type: none"> – Autom.* – Monitoimisyöttölaite – Manuaalinen paperi 	<p>näyttöön tulee kehote lisätä paperia.</p> <p> Huom.: Jotta monikäyttösyöttöaukko näkyy, aseta paperivalikossa vaihtoehto Configure MP (konfiguroi MP) tilaan Kasetti.</p>
<p>Alustojen asetukset</p> <ul style="list-style-type: none"> • Kirjekuorikehotteet <ul style="list-style-type: none"> – Autom.* – Monikäyttösyöttöaukko – Manuaalinen kirjekuori 	<p>Määritä paperilähde, jonka käyttäjä täyttää, kun näyttöön tulee kehote lisätä kirjekuori.</p> <p> Huom.: Jotta monikäyttösyöttöaukko näkyy, aseta paperivalikossa vaihtoehto Configure MP (konfiguroi MP) tilaan Kasetti.</p>
<p>Alustojen asetukset</p> <ul style="list-style-type: none"> • Toiminto kehotteille <ul style="list-style-type: none"> – Kehota käyttäjää* – Jatka – Käytä nykyistä 	<p>Määritä tulostin ratkaisemaan paperiin tai kirjekuoriin liittyvät vaihtokehotteet.</p>
<p>Raportit</p> <ul style="list-style-type: none"> • Valikkoasetussivu • Tapahtumaloki • Tapahtumalokin yhteenveto • Terveystarkistustilastot 	<p>Tulosta raportteja, joissa on tulostimen valikkoasetukset, tila ja tapahtumalokit.</p>
<p>Tarvikkeen käyttö ja laskurit</p> <p>Tyhjennä tarvikkeen käyttöhistoria</p>	<p>Nollaa tarvikkeiden käyttöhistoria oletustehdastasolle.</p>
<p>Tarvikkeen käyttö ja laskurit</p> <ul style="list-style-type: none"> • Nollaa mustan värikasetin laskuri • Nollaa syaanin värikasetin laskuri • Nollaa magentan värikasetin laskuri • Nollaa keltaisen värikasetin laskuri 	<p>Nollaa laskuri uuden kasetin asentamisen jälkeen.</p>
<p>Tarvikkeen käyttö ja laskurit</p> <p>Nollaa mustan kuvayksikön laskuri</p>	<p>Nollaa laskuri uuden mustakuvayksikön asentamisen jälkeen.</p>
<p>Tarvikkeen käyttö ja laskurit</p> <p>Nollaa värikuvayksikön laskuri</p>	<p>Nollaa laskuri uuden värikuvayksikön asentamisen jälkeen.</p>
<p>Tarvikkeen käyttö ja laskurit</p> <p>Nollaa huoltolaskuri</p>	<p>Nollaa laskuri uuden kiinnityslaitteen asentamisen jälkeen.</p>

VALIKKOKOHTA	KUVAUS
Tarvikkeen käyttö ja laskurit Asteittaisen peiton alueet	Säädä kunkin tulostusalueen väripeitteen määrä.
Tulostimen emuloinnit <ul style="list-style-type: none"> • PPDS-emulointi <ul style="list-style-type: none"> – Ei käytössä* – Käytössä 	Määritä tulostin tunnistamaan PPDS-tietovirta ja käyttämään sitä.
Tulostimen emuloinnit <ul style="list-style-type: none"> • PS-emulointi <ul style="list-style-type: none"> – Ei käytössä – Käytössä* 	Määritä tulostin tunnistamaan PS-tietovirta ja käyttämään sitä.
Tulostimen emuloinnit <ul style="list-style-type: none"> • Ota Formsmerge käyttöön <ul style="list-style-type: none"> – Ei käytössä* – Käytössä 	Aktivoi Formsmerge, jotta lomakkeet voidaan tallentaa kiintolevylle.
Tulostimen emuloinnit <ul style="list-style-type: none"> • Ota säätö käyttöön <ul style="list-style-type: none"> – Ei käytössä* – Käytössä 	Ota säätöemulointi käyttöön.
Tulostimen emuloinnit <ul style="list-style-type: none"> • Emulaattorin suojaus <ul style="list-style-type: none"> – Sivun aikakatkaisu (60 minuuttia) – Nollaa emulaattori työn jälkeen (ei käytössä*) – Poista käytöstä tulostimen ilmoitusten käyttö (käytössä*) 	Määritä tulostimen turvallisuusasetukset emuloinnin aikana
Tulostusmäärytykset <ul style="list-style-type: none"> • Vain musta -tila <ul style="list-style-type: none"> – Ei käytössä* – Käytössä 	Nollaa emulaattori tulostustyön jälkeen.
Tulostusmäärytykset <ul style="list-style-type: none"> • Väriin lihotus <ul style="list-style-type: none"> – Ei käytössä – 1 	Kompensoi tulostimen kohdistusvirhettä parantamalla tulostetta.

VALIKKOKOHTA	KUVAUS
<ul style="list-style-type: none"> - 2* - 3 - 4 - 5 	
Tulostusmäärytykset Fontin terävöinti 0-150 (24*)	Määritä tekstin pistekokoarvo, jonka alittuessa fonttietojen tulostamiseen käytetään suuritiheysisiä näyttöjä. Jos arvo on esimerkiksi 24, kaikki fontit, joiden pistekoko on enintään 24, käyttävät suuritiheysisiä näyttöjä.
Laitteen toiminnot <ul style="list-style-type: none"> • Hiljainen tila <ul style="list-style-type: none"> - Ei käytössä* - Käytössä 	Määritä tulostin toimimaan Hiljaisessa tilassa.  Huom.: Tämän asetuksen käyttöönotto hidastaa tulostimen toimintaa.
Laitteen toiminnot <ul style="list-style-type: none"> • Paneelin valikot <ul style="list-style-type: none"> - Ei käytössä* - Käytössä 	Salli ohjauspaneelin valikoiden käyttö.
Laitteen toiminnot <ul style="list-style-type: none"> • Turvatila <ul style="list-style-type: none"> - Ei käytössä* - Käytössä 	Määritä tulostin toimimaan erityisessä tilassa, jossa se yrittää tarjota mahdollisimman laajat toiminnot tunnetuista ongelmista huolimatta. Esimerkiksi jos asetuksena on Käytössä ja arkinkääntäjän moottori ei toimi, tulostin tulostaa asiakirjat yksipuolisina, vaikka työ olisi määritetty tulostettavaksi kaksipuolisena.
Laitteen toiminnot Tyhjennä mukautettu tila	Poista mukautettuja oletus- tai Vaihtoehtoinen-viestejä koskevat käyttäjän määrittämät merkkijonot.
Laitteen toiminnot Poista kaikki etäasennetut viestit	Poista etäasennetut viestit.
Laitteen toiminnot <ul style="list-style-type: none"> • Näytä virhenäytöt automaattisesti <ul style="list-style-type: none"> - Ei käytössä - Käytössä* 	Näytä nykyiset virheilmoitukset näytössä, kun tulostin pysyy ei-aktiivisena aloitusnäytössä näytön tietyn ajan.

VALIKKOKOHTA	KUVAUS
Sovellusten konfigurointi <ul style="list-style-type: none"> • XES-sovellukset <ul style="list-style-type: none"> – Ei käytössä – Käytössä* 	Ota käyttöön Xerox Embedded Solutions (XES) -sovellukset.
 Huom.: Arvon kohdalla oleva tähti (*) osoittaa oletusasetuksen.	

Poistaminen

VALIKKOKOHTA	KUVAUS
Tyhjennä tulostimen muisti <ul style="list-style-type: none"> • Poista kaikki tiedot pysyvästä muistista <ul style="list-style-type: none"> – Poista kaikki tulostin- ja verkkoasetukset – Poista kaikki tulostin- ja sovellusasetukset 	Poista kaikki tulostimeen tallennetut asetukset ja sovellukset.
Pyyhi kiintolevy <ul style="list-style-type: none"> • Tyhjennä kaikki tiedot kiintolevyltä <ul style="list-style-type: none"> – Pyyhi lataukset (pyyhkii kaikki makrot, fontit, PFO:t jne.) – Pyyhi puskuroidut työt – Pyyhi pidossa olevat työt <ul style="list-style-type: none"> – Varaa, toista ja varmista työt – Luottamukselliset työt – Ei-palautetut työt – Kaikki pidossa olevat työt 	Tyhjennä kaikki tiedot pysyvästä muistista ja tallennusasemalta.  Huom.: Tyhjennä kaikki tiedot kiintolevyltä ja Pyyhi näkyvät vain kun tallennusasema on asennettuna.

ALOITUSNÄYTÖN MUKAUTUS

 Huom.: Tämä valikko näkyy vain Embedded Web Server -palvelimessa.

VALIKKOKOHTA	KUVAUS
Tila/tarvikkeet Työjono Asetukset Osoitteisto USB-asema Pidossa olevat työt	Määritä, mitkä kuvakkeet näkyvät aloitusnäytössä.

TIETOJA TÄSTÄ TULOSTIMESTA

VALIKKOKOHTA	KUVAUS
Xeroxin laitetunnus	Määritä tulostimen henkilöllisyys. Enimmäispituus on 32 merkkiä.
Asiakkaan laitetunnus	Näytä tulostimen sarjanumero. Enimmäispituus on 32 merkkiä.
Tulostimen sijainti	Määritä tulostimen sijainti. Enimmäispituus on 63 merkkiä.
Ota yhteyttä	Määritä tulostimen yhteystiedot. Enimmäispituus on 63 merkkiä.

Tulostus



- ⚠ Tärkeää: Jotkin ominaisuudet ovat järjestelmänvalvojan toimintoja, ja vaihtoehdot on piilotettu näkyvistä. Lisätietoja on oppaassa *Embedded Web Server -palvelimen käsikirja* kohdassa www.xerox.com/office/C410docs.





ASETTELU



VALIKKOKOHTA	KUVAUS
Puolet <ul style="list-style-type: none"> 1-puolinen* 2-puolinen 	Määritä, tulostetaanko vain sivun toiselle puolelle vai molemmille puolille.
Kääntötyyli <ul style="list-style-type: none"> Pitkä reuna* Lyhyt reuna 	Määritä, sidotaanko kaksipuolisena tulostetun asiakirja pitkä vai lyhyt reuna.
Tyhjät sivut <ul style="list-style-type: none"> Tulostus Älä tulosta* 	Tulosta tulostustyöhön kuuluvat tyhjät sivut.
Lajittele <ul style="list-style-type: none"> Ei käytössä (1,1,1,2,2,2) Käytössä (1,2,1,2,1,2)* 	Säilytä tulostustyön sivut järjestyksessä varsinkin tulostettaessa useita kopioita työstä.
Erotinsivut <ul style="list-style-type: none"> Ei mitään* Kopioiden väliin Töiden väliin Arkkien väliin 	Lisää tulostettaessa tyhjiä erotinsivuja.
Erotinsivujen lähde Alusta [x] (1*)	Määritä erotinsivun paperilähde.
Sivuja/arkki <ul style="list-style-type: none"> Ei käytössä* 2 sivua/arkki 3 sivua/arkki 4 sivua/arkki 6 sivua/arkki 9 sivua/arkki 12 sivua/arkki 16 sivua/arkki 	Tulosta paperiarkin yhdelle puolelle useita pienennettyjä sivuja.
Sivuja/arkki-järjestys <ul style="list-style-type: none"> Vaakasunta* 	Määritä monisivuisten kuvien paikka, kun käytössä on Sivuja/arkki-asetus.

VALIKKOKOHTA	KUVAUS
<ul style="list-style-type: none"> • Käänteinen vaaka • Pystysuora • Käänteinen pysty 	
Sivuja/arkki-suunta <ul style="list-style-type: none"> • Autom.* • Vaaka • Pysty 	Määritä monisivuisen asiakirjan suunta, kun käytössä on Sivuja/arkki-asetus.
Sivuja/arkki-kehys <ul style="list-style-type: none"> • Ei mitään* • Tasainen 	Tulosta reunus jokaisen sivun ympärille, kun käytössä on Sivuja/arkki-asetus.
Kopiot 1–9999 (1*)	Määritä kunkin tulostustyön kopiomäärä.
Tulostusalue <ul style="list-style-type: none"> • Normaali* • Sovita sivulle • Koko sivu 	Määritä paperiarkin tulostusalue.
 Huom.: Arvon kohdalla oleva tähti (*) osoittaa oletusasetuksen.	

MÄÄRITYS



VALIKKOKOHTA	KUVAUS
Komentokieli <ul style="list-style-type: none"> • PCL-emulointi • PS-emulointi* 	Määritä komentokieli.  Huom.: Komentokielen asettaminen oletukseksi ei estä sovellusohjelmaa lähettämästä töitä, joiden tulostusta ohjataan jollakin muulla komentokielellä.
Työ odottaa <ul style="list-style-type: none"> • Ei käytössä* • Käytössä 	Tallenna tarvikkeita vaativia tulostustöitä. Näin voidaan tulostaa töitä, joissa ei käytetä puuttuvia tarvikkeita.  Huom.: Tämä valikkokohta näkyy ainoastaan, kun tulostimen kiintolevy on asennettu.
Työn säilyttämisen aikakatkaisu 0–255 (30*)	Määritä, miten monta sekuntia tulostin odottaa käyttäjän toimia, ennen kuin liikaa resursseja vaativa työ siirretään pitoon.

VALIKKOKOHTA	KUVAUS
	 Huom.: Tämä valikkokohta näkyy ainoastaan, kun tulostimen kiintolevy on asennettu.
Tulostimen käyttö <ul style="list-style-type: none"> • Enimmäisnopeus • Enimmäismäärä* 	Määritä, miten värikasetit toimivat tulostuksen aikana.  Huom.: <ul style="list-style-type: none"> • Kun asetus on Enimmäismäärä, värikasetit hidastuvat tai pysähtyvät, kun tulostetaan mustavalkosivuryhmiä. • Kun asetus on Enimmäisnopeus, värikasetit toimivat aina tulostettaessa niin värillisiä kuin mustavalkoisiakin sivuja.
Hidas tulostinkäyttö <ul style="list-style-type: none"> • Enimmäisnopeus • Enimmäismäärä 	Määritä, miten värillinen kuvansiirtopaketti toimii tulostuksen aikana.  Huom.: <ul style="list-style-type: none"> • Kun asetus on Enimmäisriitto, värillinen kuvansiirtopaketti hidastuu tai pysähtyy, kun tulostetaan mustavalkosivuryhmiä. • Kun asetus on Enimmäisnopeus, värillinen kuvansiirtopaketti toimii aina tulostettaessa niin värillisiä kuin mustavalkoisiakin sivuja. • Tämä asetus muuttaa tulostimen tomiintaa vain kun tulostuskoneisto käy 25 sivun minuuttivauhdilla. Sillä ei ole vaikutusta, kun tulostuskoneisto toimii nopeammilla käsittelynopeuksilla.
Tallennuspaikka <ul style="list-style-type: none"> • RAM* • Levy 	Määritä, mihin tallennetaan kaikki tulostimeen ladatut pysyvät resurssit.  Huom.: Tämä valikkokohta näkyy ainoastaan, kun tulostimen kiintolevy on asennettu.
Resurssien tallennus <ul style="list-style-type: none"> • Ei käytössä* • Käytössä 	Määritä, mitä tulostin tekee ladatuille resursseille, kuten fonteille ja makroille, kun tulostin vastaanottaa työn, joka edellyttää muistia enemmän kuin on käytettävissä.

VALIKKOKOHTA	KUVAUS
	 Huom.: <ul style="list-style-type: none"> Kun asetuksena on Ei käytössä, tulostin säilyttää ladatut resurssit vain siihen asti, kunnes muistia tarvitaan. Ei-aktiiviseen komentokieleeseen liittyvät resurssit poistetaan. Kun asetuksena on Käytössä, tulostin tallentaa kaikki pysyvät ladatut resurssit kaikissa kielenvalitsimissa. Tulostin näyttää tarvittaessa Muisti täynnä -ilmoitukset pysyvien resurssien poistamisen sijaan.
Kaikkien töiden tulostusjärjestys <ul style="list-style-type: none"> Aakkosellinen* Uusimmat ensin Vanhimmat ensin 	Määritä järjestys, jossa pidetyt ja luottamukselliset työt tulostetaan, kun Tulosta kaikki on valittuna.  Huom.: Tämä valikkokohta näkyy ainoastaan, kun tulostimen kiintolevy on asennettu.
 Huom.: Arvon kohdalla oleva tähti (*) osoittaa oletusasetuksen.	

LAATU

VALIKKOKOHTA	KUVAUS
Tulostustila <ul style="list-style-type: none"> Mustavalko Väri* 	Aseta, kuinka tulostin luo värisisältöä.
Tulostustarkkuus <ul style="list-style-type: none"> 4800 CQ* 1200 dpi 	Määritä tulosteiden tarkkuus.  Huom.: 4800 CQ takaa korkealaatuisen tulosteen enimmäisnopeudella.
Väriaineen tummuus 1–5 (4*)	Määritä tekstikuvien vaaleus tai tummuus.
Rasteri <ul style="list-style-type: none"> Normaali* Tiedot 	Paranna tulostetta siten, että sillä on pehmeämmät viivat ja tarkemmat reunat.
Värinsäästö <ul style="list-style-type: none"> Ei käytössä* Käytössä 	Kuvien tulostamiseen käytetyn väriaineen määrän vähentäminen.
RGB-kirkkaus	Säädä väritulosteen kirkkautta, kontrastia ja



VALIKKOKOHTA	KUVAUS
-6–6 (0*)	kylläisyyttä.  Huom.: Tämä asetus ei vaikuta tiedostoihin, joissa käytetään CMYK-värimääryityksiä.
RGB-kontrasti 6–6 (0*)	
RGB-kylläisyys 0–5 (0*)	
 Huom.: Arvon kohdalla oleva tähti (*) osoittaa oletusasetuksen.	



Kuvankäsittelyn lisäasetukset

VALIKKOKOHTA	KUVAUS
Väritasapaino <ul style="list-style-type: none"> Syaani (0*) Magenta (0*) Keltainen (0*) Musta (0*) 	Säädä kussakin värissä käytetyn väriaineen määrää.
Väritasapaino Palauta oletukset	Nollaa kaikki väriasetukset oletusarvoihin.
Värinkorjaus <ul style="list-style-type: none"> Ei käytössä Autom.* Manuaalinen 	Muokkaa asiakirjojen tulostuksessa käytettäviä väriasetuksia. <ul style="list-style-type: none"> Ei käytössä -asetus määrittää tulostimen vastaanottamaan värinkorjauksen ohjelmistosta. Autom.-asetus määrittää tulostimen käyttämään eri väriprofiilia kullekin tulostetun sivun objektille. Manuaalinen-asetuksen avulla käyttäjät voivat itse määrittää RGB- tai CMYK-värimuunnokset, joita käytetään jokaisessa tulostettavan sivun objektissa. Värinkorjauksen sisältö on käytettävissä vain kun Värinkorjaus-asetukseksi on määritetty Manuaalinen.
Värinäytteet Tulosta värinäytteet	Esimerkkisivujen tulostaminen kustakin tulostimessa käytettävästä RGB- ja CMYK-värimuuntotaulukosta.
Värinsäätö	Säädä tulosteiden värien epäsuhtaisuutta kalibroimalla tulostin.

VALIKKOKOHTA	KUVAUS
Spottivärin vaihtaminen Aseta mukautettu CMYK	Määritä tietyt CMYK-arvot 20 nimetylle spottivärille.
 Huom.: Arvon kohdalla oleva tähti (*) osoittaa oletusasetuksen.	

TYÖKIRJANPITO





VALIKKOKOHTA	KUVAUS
Työkirjanpito <ul style="list-style-type: none"> Ei käytössä* Käytössä 	Määritä tulostin luomaan loki vastaanottamistaan tulostustöistä.  Huom.: Valikkokohta näkyy vain, jos flash-muisti tai kiintolevy on asennettuna.
Työkirjanpito-lokin aikaväli <ul style="list-style-type: none"> Päivittäin Viikoittain Kuukausittain* 	Määritä, kuinka usein tulostin luo lokitiedoston.
Kirjaa toiminta lokiin aikavälin lopussa <ul style="list-style-type: none"> Ei mitään* Lähetä nykyinen loki sähköpostina Lähetä nykyinen loki sähköpostina ja poista se Julkaise nykyinen loki Julkaise ja poista nykyinen loki 	Määritä, miten tulostin reagoi, kun aikaväli tulee täyteen.  Huom.: Työkirjanpito-lokin aikaväliksi määritetty arvo määrää, milloin toiminto suoritetaan.
Kirjaa, kun melkein täynnä <ul style="list-style-type: none"> Ei mitään* Lähetä nykyinen loki sähköpostina Lähetä nykyinen loki sähköpostina ja poista se Lähetä vanhin loki sähköpostina ja poista se Julkaise nykyinen loki Julkaise ja poista nykyinen loki Julkaise ja poista vanhin loki Poista nykyinen loki Poista vanhin loki Poista kaikki paitsi nykyinen Poista kaikki lokit 	Määritä, miten tulostin reagoi, kun kiintolevy on lähes täynnä.
Kirjaa, kun täynnä <ul style="list-style-type: none"> Ei mitään* Lähetä nykyinen loki sähköpostina ja poista se 	Määritä, miten tulostin reagoi, kun kiintolevyn käyttö saavuttaa enimmäisrajan (100 Mt).

VALIKKOKOHTA	KUVAUS
<ul style="list-style-type: none"> • Lähetä vanhin loki sähköpostina ja poista se • Julkaise ja poista nykyinen loki • Julkaise ja poista vanhin loki • Poista nykyinen loki • Poista vanhin loki • Poista kaikki paitsi nykyinen • Poista kaikki lokit 	
Lähetyslokin URL	Määritä, mihin tulostin julkaisee työkirjanpidon lokit.
Sähköpostiosoite lokien lähettämistä varten	Määritä sähköpostiosoite, johon tulostin lähettää työkirjanpidon lokit.
Lokitiedoston etuliite	Määritä lokitiedostoissa käytettävä etuliite.  Huom.: TCP/IP-valikossa määritettyä nykyistä palvelimen nimeä käytetään lokitiedoston etuliitteen oletuksena.
 Huom.: Arvon kohdalla oleva tähti (*) osoittaa oletusasetuksen.	





PDF





VALIKKOKOHTA	KUVAUS
Skaalaa sopivan kokoiseksi <ul style="list-style-type: none"> • Ei käytössä* • Käytössä 	Skaalaa sivun kokoa siten, että se mahtuu valitulle paperikoolle.
Lisäykset <ul style="list-style-type: none"> • Tulosta • Älä tulosta* 	Määritä, tulostetaanko PDF-tiedoston kommentit.
Tul. PDF-virhe <ul style="list-style-type: none"> • Ei käytössä • Käytössä* 	Ota käyttöön PDF-virheen tulostus.
 Huom.: Arvon kohdalla oleva tähti (*) osoittaa oletusasetuksen.	

POSTSCRIPT

VALIKKOKOHTA	KUVAUS
Tul. PS-virhe <ul style="list-style-type: none"> Ei käytössä* Käytössä 	<p>Tulosta sivu, joka kuvailee PostScript-virheen.</p> <p> Huom.: Virheen tapahtuessa työn käsittely pysähtyy, tulostin tulostaa virheilmoituksen ja loput tulostustyöstä tyhjennetään.</p>
Vähimmäisrivinleveys 1–30 (2*)	<p>Määritä vähimmäispiirtoleveys.</p> <p> Huom.: 1200 dpi:n tarkkuudella tulostetut työt käyttävät puolta arvoa suoraan.</p>
Lukitse PS-käynnistystila <ul style="list-style-type: none"> Ei käytössä* Käytössä 	<p>Poista k. SysStart-tiedosto</p>
Kuvan tasointus <ul style="list-style-type: none"> Ei käytössä* Käytössä 	<p>Paranna kuvantarkkuudeltaan pienten kuvien kontrastia ja terävyyttä.</p> <p> Huom.: Tämä asetus ei vaikuta kuviin, joiden tarkkuus on vähintään 300 dpi.</p>
Fonttijärjestys <ul style="list-style-type: none"> Vakio* Flash/levy 	<p>Määrittää fonttien hakujärjestyksen</p> <p> Huom.:</p> <ul style="list-style-type: none"> Vakio määrittää tulostimen etsimään fontteja ensin tulostimen muistista, ennen kuin niitä etsitään kiintolevyllä. Flash/levy määrittää tulostimen etsimään fontteja ensin kiintolevyllä ja vasta sitten tulostimen muistista Tämä valikkokohta näkyy ainoastaan, kun tulostimen kiintolevy on asennettu.
Odotuksen aikakatkaistu <ul style="list-style-type: none"> Ei käytössä Käytössä* (40 sekuntia) 	<p>Määritä tulostin odottamaan lisätietoja, ennen kuin se peruuttaa tulostustyön.</p>
<p> Huom.: Arvon kohdalla oleva tähti (*) osoittaa oletusasetuksen.</p>	



PCL

VALIKKOKOHTA	KUVAUS
Fontin nimi <ul style="list-style-type: none"> • Vakio* • Levy • Lataa • Flash-muisti • Kaikki 	Valitse lähde, jossa on oletusfonttivalikoima.  Huom.: <ul style="list-style-type: none"> • Levy ja Flash näkyvät vain, kun asennettuna on eheä ja suojaamaton fontit sisältävä kiintolevy. • Lataus näkyy vain, jos tulostimen muistissa on ladatut fontit.
Fontin nimi [Käytettävien fonttien luettelo] (kuriiri*)	Valitse fontti määritetystä fonttilähteestä.
Merkistö [Käytettävien symbolien luettelo] (10U PC-8*)	Kunkin fonttiniimen merkistö  Huom.: Merkistö on aakkosten ja numeroiden, väli- ja erikoismerkkien sarja. Merkistöt tukevat eri kieliä tai tiettyjä sovelluksia, kuten tieteellisessä tekstissä käytettäviä matemaattisia symboleja.
Merkkiväli 0,08–100 (10*)	Määritä tasavälisten tai kiinteävälisen fonttien merkkiväli.  Huom.: Tiheys viittaa kiinteävälisen merkkien lukumäärään yhdellä tuumalla vaakasuuntaista tekstiä.
Suunta <ul style="list-style-type: none"> • Pysty* • Vaaka • Käänteinen pysty • Käänteinen vaaka 	Määrittää tekstin ja kuvien suunnan sivulla
Riviä/sivu 1-255	Määritä kullekin sivulle PCL-tietovirran kautta tulostettavien tekstirivien määrä.  Huom.: <ul style="list-style-type: none"> • Tämä valikkokohta aktivoi pystysuuntaisen välistyksen, jollin rivit tulostuvat sivun oletusreunusten väliin. • 60 on Yhdysvaltojen oletusasetus. 64 on oletusasetus.
PCL5-vähimmäisrivinleveys 1–30 (2*)	Määritä vähimmäisalkupiirtoleveys.

VALIKKOKOHTA	KUVAUS
PCLXL-vähimmäisrivinleveys 1–30 (2*)	 Huom.: 4800 CQ:n tarkkuudella tulostetut työt käyttävät puolta arvosta.
A4-leveys <ul style="list-style-type: none"> • 198 mm* • 203 mm* 	Määritä A4-paperin loogisen sivun leveys.  Huom.: Looginen sivu on se fyysisen sivun alue, johon tiedot tulostetaan.
Autom.CR LFn jälkeen <ul style="list-style-type: none"> • Käytössä • Ei käytössä* 	Määritä tulostin tekemään rivinvaihto rivinsiirtokomennon jälkeen.  Huom.: Rivinvaihto käskää tulostinta siirtämään kohdistimen saman rivin alkuun.
Autom.LF CRn jälkeen <ul style="list-style-type: none"> • Käytössä • Ei käytössä* 	Määritä tulostin tekemään rivinsiirto rivinvaihtokomennon jälkeen.
Lokeron uud.num. <ul style="list-style-type: none"> • Määritä lokero [x] • Määr. käsins. paperi • Määritä kirjekuoren käsins. 	Määritä tulostin toimimaan sellaisen eri tulostinohjaimen tai mukautetun sovelluksen kanssa, jonka paperilähdemääritykset ovat erilaiset.
Lokeron uud.num. Näytä oletusasetukset	Näytä kullekin paperilähteelle määritetty oletusarvo.
Lokeron uud.num. Palauta oletukset	Palauta lokeroiden uudelleennumerointiarvojen oletukset.
Tulostuksen aikakatkaus <ul style="list-style-type: none"> • Ei käytössä • Käytössä* (90 sekuntia) 	Määritä tulostin lopettamaan tulostustyö sen jälkeen, kun se on ollut käyttämättömänä määritetyn ajan sekunteina.
 Huom.: Arvon kohdalla oleva tähti (*) osoittaa oletusasetuksen.	

KUVA



VALIKKOKOHTA	KUVAUS
Autom. sovitus <ul style="list-style-type: none"> • Käytössä • Ei käytössä* 	Valitse kuvalle paras käytettävissä oleva paperikoko- ja suunta-asetus.  Huom.: Kun asetus on käytössä, tämä asetus ohittaa kuvan skaalaus- ja suunta-asetukset.
Käänteinen	Muuta kaksisävyiset mustavalkokuvat käänteisiksi.

VALIKKOKOHTA	KUVAUS
<ul style="list-style-type: none"> • Ei käytössä* • Käytössä 	 Huom.: Asetus ei koske GIF- ja JPEG-kuvamuotoja.
Skaalaus <ul style="list-style-type: none"> • Ankkuroi ylävasen • Parhaiten sopiva* • Ankkuroi keskelle • Sovita korkeus/leveys • Sovita korkeus • Sovita leveys 	Säädä kuva sopimaan tulostusalueelle.  Huom.: Kun Automaattinen sovitus -asetus on Käytössä, Skaalaus-asetus on automaattisesti Parhaiten sopiva.
Suunta <ul style="list-style-type: none"> • Pysty* • Vaaka • Käänteinen pysty • Käänteinen vaaka 	Määrittää tekstin ja kuvien suunnan sivulla
 Huom.: Arvon kohdalla oleva tähti (*) osoittaa oletusasetuksen.	

Paperi



-  Tärkeää: Jotkin ominaisuudet ovat järjestelmänvalvojan toimintoja, ja vaihtoehdot on piilotettu näkyvistä. Lisätietoja on oppaassa *Embedded Web Server -palvelimen käsikirja* kohdassa www.xerox.com/office/C410docs.

ALUSTOJEN ASETUKSET

VALIKKOKOHTA	KUVAUS
Oletuslähde <ul style="list-style-type: none"> Alusta [x] (1*) Monikäyttösyöttöaukko Manuaalinen paperi Manuaalinen kirjekuori 	Määritä kaikkien tulostustöiden paperilähde.
Paperikoko/-tyyppi <ul style="list-style-type: none"> Lokero [x] Monikäyttösyöttöaukko Manuaalinen paperi Manuaalinen kirjekuori 	Määritä kuhunkin paperilähteeseen lisätty paperikoko tai paperilaji.
Korvaava paperikoko <ul style="list-style-type: none"> Ei käytössä Letter/A4 Kaikki listatut* 	<p>Määritä tulostin korvaamaan määritetty paperikoko, jos pyydetyn kokoista paperi ei ole lisättyä yhteenkään paperilähteeseen.</p> <p> Huom.:</p> <ul style="list-style-type: none"> Jos asetusarvo on Ei käytössä, laite kehottaa käyttäjää lisäämään vaadittua paperikoko. Kaikki luetellut -kohta sallii kaikki käytettävissä olevat korvaukset.
<p> Huom.: Arvon kohdalla oleva tähti (*) osoittaa oletusasetuksen.</p>	

MATERIAALIMÄÄRITYKSET

Universal-asetukset

VALIKKOKOHTA	KUVAUS
Mittayksiköt <ul style="list-style-type: none"> • Tuumat • Millimetrit 	Määritä Universal-paperikoon mittayksikkö.  Huom.: Tuumat on Yhdysvaltain oletusasetus. Millimetrit on kansainvälinen oletusasetus.
Pystykuvan leveys <ul style="list-style-type: none"> • 3,00-14,17 in. (8,50*) • 76-360 mm (216*) 	Määritä Universal-paperin pystyleveys.
Pystykuvan korkeus <ul style="list-style-type: none"> • 3,00-14,17 in. (14*) • 76-360 mm (356*) 	Määritä Universal-paperin pystykorkeus.
Syöttösuunta <ul style="list-style-type: none"> • Lyhyt reuna* • Pitkä reuna 	Määritä tulostin poimimaan paperi lyhyestä tai pitkästä reunasta.  Huom.: Pitkä reuna näkyy ainoastaan, jos pisin reuna on lyhyempi kuin tuettu enimmäisleveys.
 Huom.: Arvon kohdalla oleva tähti (*) osoittaa oletusasetuksen.	

Materiaalin tyypit

VALIKKOKOHTA	KUVAUS
<ul style="list-style-type: none"> • Tavallinen paperi • Korttipohja • Uusio • Kiiltävä • Tarra-arkit • Vinyylitarrat • Bond • Kirjekuori • Kirjelomake • Esipainettu • Väriäinen paperi • Kevyt paperi • Painava paperi • Karkea/puuvilla • Mukautettu tyyppi [x] 	<p>Määritä lisätyn paperin laatu, paino ja suunta.</p> <p> Huom.: Mukautettua tyyppiä tuetaan vain joissakin tulostinmalleissa.</p>

USB-asema



Tärkeää: Jotkin ominaisuudet ovat järjestelmänvalvojan toimintoja, ja vaihtoehdot on piilotettu näkyvistä. Lisätietoja on oppaassa *Embedded Web Server -palvelimen käsikirja* kohdassa www.xerox.com/office/C410docs.

FLASH-ASEMATULOSTUS



VALIKKOKOHTA	KUVAUS
Kopiomäärä 1–9999 (1*)	Aseta kopioiden määrä.
Paperilähde <ul style="list-style-type: none"> Alusta [x] (1*) Monikäyttösyöttöaukko Manuaalinen paperi Manuaalinen kirjekuori 	Määritä tulostustyön paperilähde.
Väri <ul style="list-style-type: none"> Ei käytössä Käytössä* 	Tulosta flash-asetatiedosto värillisenä.
Lajittele <ul style="list-style-type: none"> (1,1,1) (2,2,2) (1,2,3) (1,2,3)* 	Säilytä tulostustyön sivut järjestyksessä varsinkin tulostettaessa useita kopioita työstä.
Puolet <ul style="list-style-type: none"> Yksipuolinen* 2-puolinen 	Määritä, tulostetaanko vain sivun toiselle puolelle vai molemmille puolille.
Kääntötyyli <ul style="list-style-type: none"> Pitkä reuna* Lyhyt reuna 	Määritä, sidotaanko kaksipuolisena tulostetun asiakirjan reuna.
Sivuja/arkki <ul style="list-style-type: none"> Ei käytössä* 2 sivua/arkki 3 sivua/arkki 4 sivua/arkki 6 sivua/arkki 9 sivua/arkki 12 sivua/arkki 16 sivua/arkki 	Tulosta paperiarkin yhdelle puolelle useita pienennettyjä sivuja.
Sivuja/arkki-järjestys	Määritä monisivuisten kuvien paikka, kun käytössä on

VALIKKOKOHTA	KUVAUS
<ul style="list-style-type: none"> • Vaakasuunta* • Käänteinen vaaka • Käänteinen pysty • Pystysuora 	Sivuja/arkki-valikko.
Sivuja/arkki-suunta <ul style="list-style-type: none"> • Autom.* • Vaaka • Pysty 	Määritä monisivuisten kuvien suunta, kun käytössä on Sivuja/arkki-valikko.
Sivuja/arkki-kehys <ul style="list-style-type: none"> • Ei mitään* • Tasainen 	Tulosta reunus jokaisen sivun ympärille, kun käytössä on Sivuja/arkki-valikko.
Erotinsivut <ul style="list-style-type: none"> • Ei käytössä* • Kopioiden väliin • Töiden väliin • Arkkien väliin 	Lisää tulostettaessa tyhjiä erotinsivuja.
Erotinsivujen lähde <ul style="list-style-type: none"> • Alusta [x] (1*) • Monikäyttösyöttöaukko 	Määritä erotinsivun paperilähde.
Tyhjät sivut <ul style="list-style-type: none"> • Älä tulosta* • Tulostus 	Tulosta tulostustyön tyhjät sivut.
 Huom.: Arvon kohdalla oleva tähti (*) osoittaa oletusasetuksen.	

Verkko/portit

-  Tärkeää: Jotkin ominaisuudet ovat järjestelmänvalvojan toimintoja, ja vaihtoehdot on piilotettu näkyvistä. Lisätietoja on oppaassa *Embedded Web Server -palvelimen käsikirja* kohdassa www.xerox.com/office/C410docs.

VERKON ESITTELY

VALIKKOKOHTA	KUVAUS
Aktiivinen sovitin <ul style="list-style-type: none"> • Autom.* • Vakioverkko • Langaton 	Määritä, miten verkkoon yhdistetään.  Huom.: Langaton on käytettävissä vain langattomaan verkkoon yhdistetyissä tulostimissa.
Verkon tila	Näytä tulostinverkon yhteystila.
Näytä Verkon tila tulostimessa <ul style="list-style-type: none"> • Ei käytössä • Käytössä* 	Näytä verkon tila näytössä.
Nopeus, kaksipuolisuus	Näytä aktiivisen verkkokortin nopeus.
IPv4	Näytä IPv4-osoite.
Kaikki IPv6-osoitteet	Näytä kaikki IPv6-osoitteet.
Nollaa tulostuspalvelin	Nollaa kaikki aktiiviset verkkoyhteydet tulostimeen.  Huom.: Tämä asetus poistaa kaikki verkon määritysasetukset.
Verkkotyön aikakatk. <ul style="list-style-type: none"> • Ei käytössä • Käytössä* (90 sekuntia) 	Määritä aika, jonka kuluttua tulostin peruuttaa verkkotulostustyön.
Erotinsivu <ul style="list-style-type: none"> • Ei käytössä* • Käytössä 	Tulosta erotinsivu.
Ota käyttöön verkkoyhteydet <ul style="list-style-type: none"> • Ei käytössä* • Käytössä 	Ota tulostin käyttöön verkkoon yhdistämistä varten.





VALIKKOKOHTA	KUVAUS
Ota LLDP käyttöön <ul style="list-style-type: none"> • Ei käytössä* • Käytössä 	Salli LLDP (Link Layer Discovery Protocol) tulostimessa.
 Huom.: Arvon kohdalla oleva tähti (*) osoittaa oletusasetuksen.	



LANGATON





Huom.: Tämä valikko on käytettävissä vain tulostimissa, jotka on yhdistetty Wi-Fi-verkkoon tai joissa on langaton verkkosovitin.



VALIKKOKOHTA	KUVAUS
Määritä tulostimen ohjauspaneelissa <ul style="list-style-type: none"> • Valitse verkko • Lisää Wi-Fi-verkko <ul style="list-style-type: none"> – Verkkonimi – Verkkotila <ul style="list-style-type: none"> – Infrastrukturi – Langaton suojaustila <ul style="list-style-type: none"> – Ei käytössä* – WEP – WPA2/WPA-Personal – WPA2-Personal 	Konfiguroi Wi-Fi-yhteys ohjaustaulusta.
Wi-Fi Protected Setup <ul style="list-style-type: none"> • Käynnistä painonäppäinmenetelmä • Käynnistä PIN-kooditila 	Muodosta Wi-Fi-verkko ja ota käyttöön verkon suojaus.  Huom.: <ul style="list-style-type: none"> • Käynnistä painonäppäinmenetelmä yhdistää tulostimen Wi-Fi-verkkoon, kun tulostimen ja yhteyspisteen (langattoman reitittimen) painikkeita painetaan tietyn ajan kuluessa. • Käynnistä PIN-kooditila yhdistää tulostimen Wi-Fi-verkkoon, kun tulostimen PIN-koodi kirjoitetaan yhteyspisteen langattoman yhteyden asetuksiin.
Verkkotila <ul style="list-style-type: none"> • BSS-tyyppi 	Määritä verkkotila.

VALIKKOKOHTA	KUVAUS
– Infrastruktuuri*	
Yhteensopivuus <ul style="list-style-type: none"> • 802.11b/g/n (2.4GHz)* • 802.11a/b/g/n/ac (2,4GHz/5GHz) • 802.11a/n/ac (5 GHz) 	Määritä Wi-Fi-verkon standardi.  Huom.: 802.11a/b/g/n/ac (2,4GHz/5GHz) ja 802.11a/n/ac (5GHz) näkyvät vain kun Wi-Fi-lisävaruste on asennettu.
Langaton suojaustila <ul style="list-style-type: none"> • Ei käytössä* • WPA2/WPA-Personal • WPA2-Personal • WPA2/WPA3-Personal • WPA3-Personal • 802.1x - RADIUS 	Aseta suojaustila, jolla tulostin yhdistetään Wi-Fi-laitteisiin.
WPA2/WPA Personal AES	Ota Wi-Fi-suojaus käyttöön WPA:n kautta.  Huom.: Tämä valikkokohde näkyy vain, kun Langaton suojaustila -asetus on WPA2/WPA-Personal.
WPA2-Personal AES	Ota Wi-Fi-suojaus käyttöön WPA2:n kautta.  Huom.: Tämä valikkokohde näkyy vain, kun Langaton suojaustila -asetus on WPA2-Personal.
Määritä esijaettu avain	Määritä suojatulle langattomalle yhteydelle salasana.
802.1x-salaustila <ul style="list-style-type: none"> • WPA+ • WPA2* • WPA2+PMF 	Ota Wi-Fi-suojaus käyttöön 802.1x-standardin kautta.  Huom.: Tämä valikkokohde näkyy vain, kun Langaton suojaustila -asetus on 802.1x - RADIUS.
IPv4 <ul style="list-style-type: none"> • Ota DHCP käyttöön <ul style="list-style-type: none"> – Käytössä* – Ei käytössä • Määritä kiinteä IP-osoite <ul style="list-style-type: none"> – IP-osoite – Verkkopeite – Yhdyskäytävä 	Ota käyttöön ja määritä IPv4-asetukset tulostimessa.
IPv6	Ota käyttöön ja määritä IPv6-asetukset tulostimessa.

VALIKKOKOHTA	KUVAUS
<ul style="list-style-type: none"> • Ota IPv6 käyttöön <ul style="list-style-type: none"> – Käytössä* – Ei käytössä • Ota käyttöön DHCPv6 <ul style="list-style-type: none"> – Käytössä – Ei käytössä* • Tilattoman osoitteen automaattinen määrittäminen <ul style="list-style-type: none"> – Käytössä* – Ei käytössä • DNS-palvelimen osoite • Manuaalisesti määritetty IPv6-osoite • Manuaalisesti määritetty IPv6-reititin • Osoitteen etuliite • Kaikki IPv6-osoitteet • Kaikki IPv6-reititinosoitteet 	
Verkko-osoite <ul style="list-style-type: none"> • UAA • LAA (Locally Administered Address) 	Tarkastele verkko-osoitteita.
PCL-työn tunnis. <ul style="list-style-type: none"> • Ei käytössä • Käytössä* 	Määritä tulostin käyttämään automaattisesti PCL-emulointia, kun tulostustyö edellyttää sitä, oletuskomentokielestä riippumatta. <p> Huom.: Jos PCL-työn tunnis. -asetus ei ole käytössä, tulostin ei tarkista saapuvia tietoja ja käyttää asetusvalikossa määritettyä tulostimen oletuskomentokieltä.</p>
PS-työn tunnist. <ul style="list-style-type: none"> • Ei käytössä • Käytössä* 	Määritä tulostin käyttämään automaattisesti PS-emulointia, kun tulostustyö edellyttää sitä, oletuskomentokielestä riippumatta. <p> Huom.: Jos PS-työn tunnis. -asetus ei ole käytössä, tulostin ei tarkista saapuvia tietoja ja käyttää asetusvalikossa määritettyä tulostimen oletuskomentokieltä.</p>
Työn puskurointi <ul style="list-style-type: none"> • Käytössä • Ei käytössä* 	Tallenna tulostustyöt tilapäisesti kiintolevyille ennen tulostusta.

VALIKKOKOHTA	KUVAUS
	 Huom.: Tämä valikkokohta näkyy ainoastaan, kun tulostimen kiintolevy on asennettu.
Mac binaari PS <ul style="list-style-type: none"> • Autom.* • Käytössä • Ei käytössä 	Määritä tulostin käsittelemään Macintoshin binaarimuotoisia PostScript-tulostustöitä.  Huom.: <ul style="list-style-type: none"> • Käytössä-asetus käsittelee binaarimuotoiset PostScript-tulostustyöt. • Ei käytössä -asetus suodattaa tulostustöitä käyttäen vakioyhteykäytäntöä.
 Huom.: Arvon kohdalla oleva tähti (*) osoittaa oletusasetuksen.	

WI-FI DIRECT



VALIKKOKOHTA	KUVAUS
Ota Wi-Fi Direct käyttöön <ul style="list-style-type: none"> • Käytössä • Ei käytössä* 	Määritä tulostin muodostamaan yhteys suoraan Wi-Fi-laitteisiin.
Wi-Fi Direct -nimi	Määritä Wi-Fi Direct -verkon nimi.
Wi-Fi Direct -salasana	Aseta salasana todentamaan ja vahvistamaan käyttäjät Wi-Fi-yhteydellä.
Näytä salasana asetussivulla <ul style="list-style-type: none"> • Ei käytössä • Käytössä* 	Näytä Wi-Fi Direct -salasana verkkoasetussivulla.
Ensisijaisen kanavan numero <ul style="list-style-type: none"> • 1-11 • Autom.* 	Määritä Wi-Fi-verkon ensisijainen kanava.
Ryhmän omistajan IP-osoite	Määritä ryhmän omistajan IP-osoite.
Hyväksy painonäppäinpyynnöt automaattisesti: <ul style="list-style-type: none"> • Ei käytössä* • Käytössä 	Hyväksy pyynnöt muodostaa yhteys verkkoon automaattisesti.  Huom.: Asiakkaiden automaattista hyväksymistä ei ole suojattu.
 Huom.: Arvon kohdalla oleva tähti (*) osoittaa oletusasetuksen.	

AIRPRINT

VALIKKOKOHTA	KUVAUS
AirPrint <ul style="list-style-type: none"> • Käytössä* • Ei käytössä 	
Bonjour-nimi	Nimeä käytetään tulostimen tunnistamiseen AirPrintissä.
Organisaation nimi	
Organisaatioyksikkö	
Tulostimen sijainti	
Tulostimen leveysaste	Tulostimen GPS-leveysaste. Arvo voi olla -90–90.
Tulostimen pituusaste	Tulostimen GPS-pituusaste. Arvo voi olla -180–180.
Tulostimen korkeus	Tulostimen GPS-korkeus. Arvo voi olla -100000–100000.
Lisää asetuksia	Navigoi Embedded Web Serveristä kohtaan Asetukset > Verko/portit > AirPrint > Lisää asetuksia , niin pääset seuraaviin asetuksiin.
Tarvikkeet Musta kasetti Syaani kasetti Magenta kasetti Keltainen kasetti Kuvansiirtopaketti Hukkaväriainepullo	Tässä valikossa luetellaan tarvikkeiden tila/ilmoitukset.
Tulostin Laitetyyppi Laitteen nopeus Laitteisto-ohjelmiston taso Monikäyttösyöttöaukko Alusta 1 Alusta 2 Alusta 3	Tässä valikossa luetellaan tulostimen tekniset ominaisuudet ja syöttö-/luovutusalustat.





VALIKKOKOHTA	KUVAUS
Alusta 4 Vakioalusta	
Kirjautumismenetelmät	Katso lisätietoja kohdasta Kirjautumismenetelmät .
Varmenteiden hallinta	Katso lisätietoja kohdasta Varmenteiden hallinta .
Luottamukselliset tulostusasetukset	Katso lisätietoja kohdasta Luottamukselliset tulostusasetukset .

MOBIILIPALVELUJEN HALLINTA

VALIKKOKOHTA	KUVAUS
Ota IPP-tulostus käyttöön <ul style="list-style-type: none"> • Käytössä* • Ei käytössä 	Ota IPP Print -asetukset käyttöön tulostimessa.
Ota IPP USB-portin kautta käyttöön <ul style="list-style-type: none"> • Käytössä* • Ei käytössä 	Ota IPP Over USB -asetus käyttöön tulostimessa.  Huom.: Kun tämä asetus on vaihdettu, käyttäjän täytyy käynnistää tulostin uudelleen.
Ota Mopria Printing Discovery käyttöön <ul style="list-style-type: none"> • Käytössä* • Ei käytössä 	Ota Mopria Print Discovery -asetus käyttöön tulostimessa.
 Huom.: Arvon kohdalla oleva tähti (*) osoittaa oletusasetuksen.	

ETHERNETIÄ

VALIKKOKOHTA	KUVAUS
Verkon nopeus	Näytä aktiivisen verkkosovittimen nopeus.
IPv4 <ul style="list-style-type: none"> • Ota DHCP käyttöön • Määritä kiinteä IP-osoite 	Määritä IPv4-asetukset.
IPv6 <ul style="list-style-type: none"> • Ota IPv6 käyttöön (päällä*) • Ota käyttöön DHCPv6 (pois päältä*) • Tilattoman osoitteen automaattinen määrittäminen (päällä*) 	Määritä IPv6-asetukset.

VALIKKOKOHTA	KUVAUS
<ul style="list-style-type: none"> • DNS-osoite • Manuaalisesti määritetty IPv6-osoite • Manuaalisesti määritetty IPV6-reititin • Osoitteen etuliite (64*) • Kaikki IPv6-osoitteet • Kaikki IPv6-reititinosoitteet 	
Verkko-osoite <ul style="list-style-type: none"> • UAA • LAA (Locally Administered Address) 	Määritä verkko-osoite.
PCL-työn tunnis. <ul style="list-style-type: none"> • Ei käytössä • Käytössä* 	<p>Määritä tulostin käyttämään automaattisesti PCL-emulointia, kun tulostustyö edellyttää sitä, oletuskomentokielestä riippumatta.</p> <p> Huom.: Kun tämä asetus on poissa käytöstä, tulostin ei tarkista saapuvia tietoja ja käyttää asetusvalikossa määritettyä tulostimen oletuskomentokieltä.</p>
PS-työn tunnist. <ul style="list-style-type: none"> • Ei käytössä* • Käytössä 	<p>Määritä tulostin käyttämään automaattisesti PostScript-emulointia, kun tulostustyö edellyttää sitä, oletuskomentokielestä riippumatta</p> <p> Huom.: Kun tämä asetus on poissa käytöstä, tulostin ei tarkista saapuvia tietoja ja käyttää asetusvalikossa määritettyä tulostimen oletuskomentokieltä.</p>
Työn puskurointi <ul style="list-style-type: none"> • Ei käytössä* • Käytössä 	<p>Tallenna tulostustyöt tilapäisesti kiintolevylle ennen tulostusta.</p> <p> Huom.: Tämä valikkokohta näkyy ainoastaan, kun tulostimen kiintolevy on asennettu.</p>
Mac binaari PS <ul style="list-style-type: none"> • Autom.* • Käytössä • Ei käytössä 	<p>Määritä tulostin käsittelemään Macintoshin binaarimuotoisia PostScript-tulostustöitä.</p> <p> Huom.:</p> <ul style="list-style-type: none"> • Automaattinen asetus käsittelee tulostustöitä, jotka lähetetään joko Windows- tai Macintosh-käyttöjärjestelmää käyttävistä tietokoneista. • Ei käytössä -asetus suodattaa PostScript-tulostustöitä käyttäen vakioyhteyskäytäntöä.



VALIKKOKOHTA	KUVAUS
Energiatehokas Ethernet <ul style="list-style-type: none"> • Ei käytössä • Käytössä • Autom.* 	Vähennä virrankulutusta, kun tulostin ei vastaanota tietoja Ethernet-verkosta.
 Huom.: Arvon kohdalla oleva tähti (*) osoittaa oletusasetuksen.	

TCP/IP



Huom.: Tämä valikko näkyy ainoastaan verkkotulostimissa tai tulostuspalvelimeen liitetyissä tulostimissa.

VALIKKOKOHTA	KUVAUS
Aseta isäntänimi	Aseta TCP/IP-yhteyksikäytännön nykyisen palvelimen nimi.
Toimialuenimi	Aseta toimialuenimi.
Salli DHCP-/BOOTP-protokollan päivittää NTP-palvelin <ul style="list-style-type: none"> • Käytössä* • Ei käytössä 	Salli DHCP- ja BOOTP-asiakkaiden päivittää tulostimen NTP-asetukset.
Zero Configuration -nimi	Määritä zero configuration -verkon palvelunimi.
Ota autom. IP käyttöön <ul style="list-style-type: none"> • Ei käytössä* • Käytössä 	Määritä IP-osoite automaattisesti.
DNS-palvelimen osoite	Määritä nykyinen DNS (Domain Name System) -palvelinosoite.
DNS-varmistusosoite	Määritä DNS-varmistuspalvelimen osoitteet.
DNS-varmistusosoite 2	
DNS-varmistusosoite 3	
Toimialueen hakujärjestys	Paikallista verkon eri toimialueilla olevat tulostimet ja niiden resurssit määrittämällä toimialuenimien luettelo.
Salli DDNS <ul style="list-style-type: none"> • Ei käytössä* • Käytössä 	Päivitä dynaamiset DNS-asetukset.
DDNS TTL	Määritä nykyiset DDNS-asetukset.

VALIKKOKOHTA	KUVAUS
Oletus-TTL	
DDNS-päivitysaika	
Ota mDNS käyttöön <ul style="list-style-type: none"> Ei käytössä Käytössä* 	Päivitä DNS-monilähetysasetukset.
WINS-palvelinosoite	Määritä WINS (Windows Internet Name Service) -palvelimen osoite.
Salli BOOTP <ul style="list-style-type: none"> Ei käytössä* Käytössä 	Salli BOOTP-protokollan määrittää tulostimen IP-osoite.
Rajattu palvelinluettelo	Määritä TCP-yhteyksien IP-osoite.  Huom.: <ul style="list-style-type: none"> Erota IP-osoitteet toisistaan pilkulla. Voit lisätä enintään 50 IP-osoitetta.
Rajatun palvelinluettelon asetukset <ul style="list-style-type: none"> Estä kaikki portit* Estä vain tulostus Estä vain tulostus ja HTTP 	Määritä käyttövaihtoehto IP-osoitteille, jotka eivät ole luettelossa.
MTU 256–1500 Ethernet (1500*)	Määritä TCP-yhteyksien MTU (maximum transmission unit) -parametri.
Raw Print Port 1–65535 (9100*)	Määritä raw port -numero verkkoon liitetyille tulostimille.
Lähtevän liikenteen enimmäisnopeus <ul style="list-style-type: none"> Ei käytössä* Käytössä 	Aseta tulostimen maksimisiirtonopeus.  Huom.: Kun tämä on käytössä, tämän asetuksen vaihtoehto on 100–1000000 kilobittiä/sekunti.
TLS-tuki <ul style="list-style-type: none"> TLSv1.3 on oletuksena tuettu Ota käyttöön TLSv1.0 (pois päältä) Ota käyttöön TLSv1.1 (pois päältä*) Ota käyttöön TLSv1.2 (päällä*) 	Ota TLS-protokolla käyttöön.
SSL-salausluettelo	TLS-yhteyksiin käytettyjen salausalgoritmien vain valmis -luettelo.

VALIKKOKOHTA	KUVAUS
TLSv1.3 SSL -salausluettelo	TLSv1.3-yhteyksiin käytettyjen salausalgoritmien vain valmis -luettelo.
 Huom.: Arvon kohdalla oleva tähti (*) osoittaa oletusasetuksen.	

SNMP



Huom.: Valikko näkyy ainoastaan verkkotulostimissa tai tulostuspalvelimeen liitetyissä tulostimissa.





VALIKKOKOHTA	KUVAUS
<p>SNMP-versiot 1 ja 2c</p> <ul style="list-style-type: none"> • Käytössä <ul style="list-style-type: none"> – Ei käytössä – Käytössä* • Salli SNMP-asetus <ul style="list-style-type: none"> – Ei käytössä – Käytössä* • Ota PPM ja MIB käyttöön <ul style="list-style-type: none"> – Ei käytössä – Käytössä* • SNMP-yhteisö <ul style="list-style-type: none"> – HANKI SNMP Community String – ASETA SNMP Community String 	<p>Määritä SNMP (Simple Network Management Protocol) -versiot 1 ja 2c tulostinohjainten ja sovellusten asentamiseksi.</p>
<p>SNMP-versio 3</p> <ul style="list-style-type: none"> • Käytössä <ul style="list-style-type: none"> – Ei käytössä – Käytössä* • Kontekstinimi • Aseta luku-/kirjoitustunnistetiedot <ul style="list-style-type: none"> – Käyttäjänimi – Tunnistussalasana – Tietosuojasalasana • Aseta vain luku -tunnistetiedot <ul style="list-style-type: none"> – Käyttäjänimi – Tunnistussalasana – Tietosuojasalasana • Todennuksen hajautus <ul style="list-style-type: none"> – MD5 – SHA1* • Todennuksen vähimmäistaso <ul style="list-style-type: none"> – Ei todennusta, Ei suojausta – Todennus, Ei suojausta 	<p>Määritä SNMP-versio 3 tulostimen suojauksen asennusta ja päivitystä varten.</p>





VALIKKOKOHTA	KUVAUS
<ul style="list-style-type: none"> - Todennus, Suojaus* • Yksityisyysalgoritmi <ul style="list-style-type: none"> - DES - AES-128* 	
 Huom.: Arvon kohdalla oleva tähti (*) osoittaa oletusasetuksen.	

IPSEC



Huom.: Valikko näkyy ainoastaan verkkotulostimissa tai tulostuspalvelimeen liitetyissä tulostimissa.

VALIKKOKOHTA	KUVAUS
Ota IPsec käyttöön <ul style="list-style-type: none"> • Ei käytössä* • Käytössä 	Ota käyttöön IPsec (Internet Protocol Security).
Peruskokoonpano <ul style="list-style-type: none"> • Oletus* • Yhteensopivuus • Suojattu 	Määritä IPsec-peruskokoonpano.  Huom.: Tämä valikkokohta näkyy vain, jos Ota käyttöön IPsec -asetus on Käytössä.
DH (Diffie-Hellman) -ryhmäehdotus <ul style="list-style-type: none"> • modp2048 (14)* • modp3072 (15) • modp4069 (16) • modp6144 (17) 	Määritä IPsec-peruskokoonpano.  Huom.: Tämä valikkokohta näkyy vain, jos Peruskokoonpano-asetus on Yhteensopivuus.
Ehdotettu salaustapa <ul style="list-style-type: none"> • 3DES • AES* 	Aseta salaustapa.  Huom.: Tämä valikkokohta näkyy vain, jos Peruskokoonpano-asetus on Yhteensopivuus.
Ehdotettu todennustapa <ul style="list-style-type: none"> • SHA1 • SHA256* • SHA512 	Aseta todennustapa.  Huom.: Tämä valikkokohta näkyy vain, jos Peruskokoonpano-asetus on Yhteensopivuus.
IKE-suojaussidoksen käyttöikä (tunteja) <ul style="list-style-type: none"> • 1 • 2 • 4 • 8 	Määritä IKE SA:n vanhenemiskausi.  Huom.: Tämä valikkokohta näkyy vain, jos Peruskokoonpano-asetus on Suojattu.

VALIKKOKOHTA	KUVAUS
<ul style="list-style-type: none"> • 24* 	
IPSec-suojauksidoksen käyttöikä (tunteina) <ul style="list-style-type: none"> • 1 • 2 • 4 • 8* • 24 	Määritä IPSec SA:n vanhenemiskausi.  Huom.: Tämä valikkokohta näkyy vain, jos Peruskokoonpano-asetus on Suojattu.
IPSec-laitevarmenne	Määritä IPSec-varmenne.  Huom.: Tämä valikkokohta näkyy vain, jos Ota käyttöön IPSec -asetus on Käytössä.
Esijaetulla avaimella todennetut yhteydet <ul style="list-style-type: none"> • Isäntä [x] 	Määritä tulostimen todennetut yhteydet.  Huom.: Nämä valikkokohteet näkyvät vain, jos Ota käyttöön IPSec -asetus on Käytössä.
Varmenteella todennetut yhteydet <ul style="list-style-type: none"> • Isäntä [x] Osoite[/subnet] 	
 Huom.: Arvon kohdalla oleva tähti (*) osoittaa oletusasetuksen.	

802.1X



Huom.: Valikko näkyy ainoastaan verkkotulostimissa tai tulostuspalvelimeen liitetyissä tulostimissa.





VALIKKOKOHTA	KUVAUS
Aktiivinen <ul style="list-style-type: none"> • Ei käytössä* • Käytössä 	Anna tulostimen liittyä verkkoihin, joiden käyttämiseen tarvitaan todennusta.
802.1x-tunnistus <ul style="list-style-type: none"> • Laitteen kirjautumisnimi • Laitteen kirjautumissalasana • Validoi palvelimen varmenne (päällä*) • Ota tapahtumakirjaus käyttöön (päällä*) • 802.1x-laitevarmenne 	Konfiguroi asetukset 802.1x-yhteyden todennukselle.

VALIKKOKOHTA	KUVAUS
Sallitut tunnistusmekanismit <ul style="list-style-type: none"> • EAP - MD5 (päällä*) • EAP - MSCHAPv2 (päällä*) • LEAP (päällä*) • PEAP (päällä*) • EAP - TLS (päällä*) • EAP - TTLS (päällä*) • TTLS-tunnistumenetelmä <ul style="list-style-type: none"> – CHAP – MSCHAP – MSCHAPv2* – PAP 	Konfiguroi sallitut todennusmekanismit 802.1x-yhteydelle.
 Huom.: Arvon kohdalla oleva tähti (*) osoittaa oletusasetuksen.	

LPD-KOKOONPANO



Huom.: Valikko näkyy ainoastaan verkkotulostimissa tai tulostuspalvelimeen liitetyissä tulostimissa.

VALIKKOKOHTA	KUVAUS
LPD-aikakatkaisu 0-65535 sekuntia (90*)	Määritä aikakatkaisun arvo, jotta LPD (Line Printer Daemon) -palvelin ei odota jumittuneita tai virheellisiä tulostustöitä loputtomasti.
LPD-otsikkosivu <ul style="list-style-type: none"> • Ei käytössä* • Käytössä 	Tulosta kaikkien LPD-tulostustöiden otsikkosivu.  Huom.: Otsikkosivu on tulostustyön ensimmäinen sivu, jota käytetään tulostustöiden erotinsivuna ja josta tunnustetaan tulostustyöpyynnön aloittaja.
LPD-loppusivu <ul style="list-style-type: none"> • Ei käytössä* • Käytössä 	Tulosta kaikkien LPD-tulostustöiden loppusivu.  Huom.: Loppusivu on tulostustyön viimeinen sivu.
LPD: rivinvaihdon muunnos <ul style="list-style-type: none"> • Ei käytössä* • Käytössä 	Ota käyttöön rivinvaihdon muunnos.  Huom.: Rivinvaihto käskää tulostinta siirtämään kohdistimen saman rivin alkuun.
 Huom.: Arvon kohdalla oleva tähti (*) osoittaa oletusasetuksen.	

HTTP-/FTP-ASETUKSET



VALIKKOKOHTA	KUVAUS
Välityspalvelin <ul style="list-style-type: none"> • HTTP-välityspalvelimen IP-osoite • HTTP-oletus-IP-portti • FTP-välityspalvelimen IP-osoite • FTP-oletus-IP-portti • Tunnistus • Käyttäjänimi • Salasana • Paikalliset toimialueet 	Määritä HTTP- ja FTP-palvelimen asetukset.
Muut asetukset (päällä*)	
Ota käyttöön HTTP-palvelin	Salli Embedded Web Serverin valvoa ja hallinnoida tulostinta.
Ota HTTPS käyttöön (päällä*)	Ota HTTPS käyttöön tietojen siirron salaukseen tulostuspalvelimeen ja takaisin.
Pakota HTTPS-yhteydet (pois päältä*)	Pakota tulostin käyttämään HTTPS-yhteyksiä.
Ota FTP/TFTP käyttöön (päällä*)	Lähetä tiedostoja FTP:n/TFTP:n kautta.
HTTPS-laitevarmenne (oletus*)	Näytä tulostimessa käytetty HTTP-laitevarmenne.
HTTP/FTP-pyyntöjen aikakatkaisu (30*)	Määritä, miten pian palvelinyhteys katkeaa.
HTTP/FTP-pyyntöjen uudelleenyritykset (3*)	Määritä, miten monta kertaa HTTP-/FTP-palvelimeen yritetään yhdistää.
 Huom.: Arvon kohdalla oleva tähti (*) osoittaa oletusasetuksen.	



THINPRINT

VALIKKOKOHTA	KUVAUS
Salli ThinPrint <ul style="list-style-type: none"> • Ei käytössä* • Käytössä 	Tulosta ThinPrint-asetuksella.
Portin numero 4000–4999 (4000*)	Määritä ThinPrint-palvelimen porttinumero.
Kaistanleveys (bittinä sekunnissa)	Määritä ThinPrint-ympäristön tiedonsiirtonopeus.

VALIKKOKOHTA	KUVAUS
100–1000000 (0*)	
Paketin koko (kt) 0–64000 (0*)	Määritä tiedonsiirron paketin koko.
 Huom.: Lisätietoja on <i>Embedded Web Serverin järjestelmänvalvojan oppaassa</i> .	

USB

VALIKKOKOHTA	KUVAUS
PCL-työn tunnis. <ul style="list-style-type: none"> Ei käytössä Käytössä* 	Määritä tulostin käyttämään PCL-emulointia, kun USB-portin kautta saapunut tulostustyö edellyttää sitä, oletuskomentokielestä riippumatta.  Huom.: Kun tämä asetus on poissa käytöstä, tulostin ei tarkista saapuvia tietoja ja käyttää asetusvalikossa määritettyä tulostimen oletuskomentokieltä.
PS-työn tunnist. <ul style="list-style-type: none"> Ei käytössä Käytössä* 	Määritä tulostin käyttämään PS-emulointia, kun USB-portin kautta saapunut tulostustyö edellyttää sitä, oletuskomentokielestä riippumatta.  Huom.: Kun tämä asetus on poissa käytöstä, tulostin ei tarkista saapuvia tietoja ja käyttää asetusvalikossa määritettyä tulostimen oletuskomentokieltä.
Työn puskurointi <ul style="list-style-type: none"> Ei käytössä* Käytössä 	Tallenna tulostustyöt tilapäisesti kiintolevyille ennen tulostusta.  Huom.: Tämä valikkokohta näkyy ainoastaan, kun tulostimen kiintolevy on asennettu.
Mac binaari PS <ul style="list-style-type: none"> Autom.* Käytössä Ei käytössä 	Määritä tulostin käsittelemään Macintoshin binaarimuotoisia PostScript-tulostustöitä.

VALIKKOKOHTA	KUVAUS
	 Huom.: <ul style="list-style-type: none"> Automaattinen asetus käsittelee tulostustöitä, jotka lähetetään joko Windows- tai Macintosh-käyttöjärjestelmää käyttävistä tietokoneista. Ei käytössä -asetus suodattaa PostScript-tulostustöitä käyttäen vakioyhteykäytäntöä.
Ota USB-portti käyttöön <ul style="list-style-type: none"> Poista käytöstä Ota käyttöön* 	Ota USB-vakioportti käyttöön
 Huom.: Arvon kohdalla oleva tähti (*) osoittaa oletusasetuksen.	

RAJOITA ULKOISEN VERKON KÄYTTÖÄ

VALIKKOKOHTA	KUVAUS
Rajoita ulkoisen verkon käyttöä <ul style="list-style-type: none"> Ei käytössä* Käytössä 	Jos tämä on käytössä, tulostin valvoo rajoitettuja, ulkoisia yhteyksiä. Jos tämä tunnistetaan, tulostin poistaa verkkoyhteyden käytöstä ja lähettää sähköposti-ilmoituksen.
Ulkoisen verkon osoite	Määritä verkko-osoitteet, joiden käyttöä rajoitetaan.
Sähköpostiosoite ilmoitusta varten	Määritä sähköpostiosoite, johon ilmoitus kirjatusta tapahtumista lähetetään.
Ping-tiheys 1-300 (10*)	Määritä verkkokyselyjen aikaväli sekunteina.
Aihe	Määritä ilmoitussähköpostiviestin aihe ja viesti.
Viesti	
 Huom.: Arvon kohdalla oleva tähti (*) osoittaa oletusasetuksen.	

UNIVERSAL PRINT



Universal Print on pilvipohjainen tulostusprotokolla, joka tarjoaa yksinkertaisen ja suojatun tulostusratkaisun Microsoft® 365 -käyttäjille. Universal Printin avulla järjestelmänvalvojat voivat hallita tulostimia tarvitsematta

paikalla olevia tulostinpalvelimia. Universal Printin avulla käyttäjät voivat käyttää pilvitulostimia ilman tulostinajureita.

Voit käyttää Universal Print -sivua Xerox®-laitteen rekisteröintiin Universal Printiä varten.

Edellytykset

- Microsoft Azure AD -tili
- Windows 10 Client -versio 1903 tai uudempi

VALIKKOKOHTA	KUVAUS
Tila	Laitetta ei ole tällä hetkellä rekisteröity Universal Printiin.
Rekisteröinti	Käyttäjä voi käyttää Universal Print -sivua Xerox®-laitteen rekisteröintiin Universal Printiä varten.
Tulostimen nimi	Oletustulostimen nimi näkyy Käyttäjä voi myös päivittää Xerox®-tulostimen nimen.
Rekisteröi	<p>Tee rekisteröinti seuraavasti:</p> <ol style="list-style-type: none"> 1 Mene kohtaan Asetukset > Verko/portit > Universal Print ja napsauta kohtaa Registeröi. Rekisteröintiprosessi todentaa laitteen Microsoft® Azure® Active Directoryn avulla. 2 Näyttöön tulee Rekisteröi laite -ikkuna. Voit kopioida rekisteröintikoodin napsauttamalla kohtaa Copy (kopiointi) ja napsauttamalla sitten linkkiä https://microsoft.com/devicelogin. <p> Huom.: Rekisteröintikoodi vanhentuu 15 minuutin jälkeen. Rekisteröintiprosessi on suoritettava, ennen kuin koodi vanhentuu.</p> <ol style="list-style-type: none"> 3 Microsoftin hallinnoima verkkosivu avautuu. Tee seuraavat toimenpiteet: <ol style="list-style-type: none"> a Liitä rekisteröintikoodi koodikenttään Anna koodi -ikkunassa ja napsauta sitten kohtaa Seuraava. b Valitse asiaankuuluva Microsoft®-tili Valitse tili -ikkunasta. <p> Huom.: Valitse rekisteröintiä varten käytettävissä oleva Microsoft®-tili. Valittua tiliä käytetään ainoastaan luotetun yhteyden muodostamiseen laitteelle Universal Print -sovelluksessa. Rekisteröinnin jälkeen Universal Print ei käytä kyseistä tiliä uudelleen.</p> 4 Xerox Universal Print -ikkuna tulee näkyviin. Napsauta kohtaa Jatka ja sulje ikkuna.
<p> Huom.: Lisätietoja on <i>Embedded Web Serverin järjestelmänvalvojan oppaassa</i>.</p>	

VALIKKOKOHTA	KUVAUS
Tila	Laite on online-tilassa ja rekisteröity Universal Printiin.
Rekisteröinti	Käyttäjä voi käyttää Universal Print -sivua Xerox®-laitteen rekisteröinnin poistamisesta Universal Printistä.
Tulostimen nimi	Rekistroidyn tulostimen nimi näytetään.
Poista rekisteröinti	Käytä tätä toimintoa laitteen rekisteröinnin poistamiseen Universal Print -palvelusta.

Universal Printin lisätiedot

Lisää tulostin Windows Serveristä:

1. Mene kohtaan **Asetukset > Tulostin ja skannerit** ja napsauta kohtaa **Lisää tulostin tai skanneri**.
2. Valitse tulostin luettelosta ja napsauta sitten kohtaa **Lisää laite**. Jos tulostin ei näy luettelossa, toimi seuraavasti:
 - a. Mene kohtaan **Etsi tulostimia organisaatiostani**.
 - b. Kirjoita rekisteröity nimi tekstikenttään ja napsauta kohtaa **Hae**. Kun tulostin näkyy luettelossa, napsauta kohtaa **Lisää laite**.



Huom.: Windows 11 tukee PIN-suojattua tulostusta. Voit suojata tulostuksen esimerkiksi 4-numeroisella PIN-koodilla, jossa numerot ovat väliltä 0–9.

Suojaus

-  Tärkeää: Jotkin ominaisuudet ovat järjestelmänvalvojan toimintoja, ja vaihtoehdot on piilotettu näkyvistä. Lisätietoja on oppaassa *Embedded Web Server -palvelimen käsikirja* kohdassa www.xerox.com/office/C410docs.

KIRJAUTUMISMENETELMÄT

Julkinen

VALIKKOKOHTA	KUVAUS
<p>Oikeuksien hallinta</p> <ul style="list-style-type: none"> • Toiminnon käyttö <ul style="list-style-type: none"> – Muokkaa osoitekirjaa – Hallitse pikakuvakkeita – Luo profiileja – Kirjanmerkkien hallinta – Flash-asetatulostus – Flash-asetatulostus (väri) – Pysäytettyjen töiden käyttö – Käyttöprofiilit – Peruuta työt laitteessa – Vaihda kieli – Internet Printing Protocol (IPP) – MV-tulostus – Väritulostus 	<p>Hallinnoi tulostimen toimintojen käyttöä.</p>
<p>Oikeuksien hallinta</p> <ul style="list-style-type: none"> • Järjestelmänvalvojan valikot <ul style="list-style-type: none"> – Suojausvalikko – Verkko/portit-valikko – Paperivalikko – Raportit-valikko – Toimintojen määritysvalikot – Tarvikkeet-valikko – Lisäkortti-valikko 	<p>Hallinnoi tulostimen valikkojen käyttöä.</p>

VALIKKOKOHTA	KUVAUS
<ul style="list-style-type: none"> - SE-valikko - Laite-valikko 	
Oikeuksien hallinta <ul style="list-style-type: none"> • Laitehallinta <ul style="list-style-type: none"> - Etähallinta - Laiteohjelmistopäivitykset - Sovellusten määrittäminen - Embedded Web Server -käyttöoikeus - Tuo/vie kaikki asetukset - Poistaminen - Pilvipalveluiden rekisteröinti 	Hallinnoi tulostimen hallinta-asetusten käyttöä.
Oikeuksien hallinta <ul style="list-style-type: none"> • Sovellukset <ul style="list-style-type: none"> - Uudet sovellukset - Diaesitys - Vaihda taustakuvaa - Näytönsäästäjä - Laitekiintiöt 	Hallinnoi tulostimen sovellusten käyttöä.

Paikalliset tilit

VALIKKOKOHTA	KUVAUS
Ryhmien/oikeuksien hallinta	Näytä luettelo kaikista tulostimeen tallennetuista ryhmistä.
Lisää käyttäjä <ul style="list-style-type: none"> • Käyttäjätunnus/salasana • Käyttäjänimi • Salasana • PIN 	Luo paikallisia tilejä ja hallinnoi tulostimen toimintojen käyttöä.

Verkkotilit

VALIKKOKOHTA	KUVAUS
<p>Lisää kirjautumistapa</p> <p>Aktiivinen hakemisto</p> <p>Tila on Liittynyt tai Ei liittynyt.</p> <p>Liity aktiivisen hakemiston toimialueeseen</p> <ul style="list-style-type: none"> • Toimialue • Käyttäjänimi • Salasana • Organisaatioyksikkö 	<p>Hallinnoi ryhmien tai käyttäjien käyttöoikeuksia tulostimen toimintoihin, sovelluksiin ja suojausasetuksiin.</p>
<p>Lisää kirjautumistapa</p> <p>LDAP — LDAP-määrittäminen</p> <p>Tunnistuksen tyyppi</p> <ul style="list-style-type: none"> • LDAP • LDAP + GSSAPI <p>Yleistä tietoa</p> <ul style="list-style-type: none"> • Määrittelyn nimi • Palvelinosoite • Palvelinportti • Vaadittu käyttäjäsyöte – Käyttäjätunnus ja salasana 	<p>Hallinnoi ryhmien tai käyttäjien käyttöoikeuksia tulostimen toimintoihin, sovelluksiin ja suojausasetuksiin.</p>

VALIKKOKOHTA	KUVAUS
<ul style="list-style-type: none"> – Käyttäjänimi <p>Laitetunnukset</p> <ul style="list-style-type: none"> • Anonyymi LDAP-sidonta • Laitteen käyttäjänimi • Laitesalasana <p>Lisäasetukset</p> <ul style="list-style-type: none"> • Käytä SSL-/TLS-yhteykskäytäntöä • Edellytä varmennetta • Käyttäjätunnusmäärite • Postimäärite • Faksinumeromäärite • Koko nimen määrite • Kotihakemiston määrite • Ryhmän jäsenen määrite • Hakuperusta • Haun aikakatkaisu • Seuraa LDAP-suosituksia <p>Hae tiettyjä objektiluokkia</p> <ul style="list-style-type: none"> • henkilö • Mukautettu objektiluokka 1 • Mukautettu objektiluokka 2 • Mukautettu objektiluokka 3 <p>Osoitteiston määrittäminen</p> <ul style="list-style-type: none"> • Näytetty nimi • Maksimihakutulokset • Käytä käyttäjätunnuksia • Hakumääritteet <ul style="list-style-type: none"> – cn – sn – givenName – samaccountname – uid – [postimäärite] – [faksimäärite] – Mukautettu määrite 1 – Mukautettu määrite 2 	

VALIKKOKOHTA	KUVAUS
<ul style="list-style-type: none"> – Mukautettu määrite 3 – Mukautettu suodatin 	
<p>Lisää kirjautumistapa</p> <p>Kerberos-asetukset</p> <p>Yleinen yksinkertainen Kerberos-tiedosto</p> <ul style="list-style-type: none"> • KDC-osoite • KDC-portti • Alue <p>Tuo Kerberos-tiedosto</p> <ul style="list-style-type: none"> • Selaa <p>Muut asetukset</p> <ul style="list-style-type: none"> • Merkkien koodaus <ul style="list-style-type: none"> – UTF-8 – PC-858 – ISO 8859–2 – ISO 8859–5 – ISO 8859–9 • Poista käänteiset IP-haut 	<p>Hallinnoi ryhmien tai käyttäjien käyttöoikeuksia tulostimen toimintoihin, sovelluksiin ja suojausasetuksiin.</p>

VARMENTEIDEN HALLINTA



Tärkeää: Varmenteiden hallinta on järjestelmänvalvojan toiminto. Joskus tämä vaihtoehto on piilotettu näkyvistä. Lisätietoja on oppaassa *Embedded Web Server -palvelimen käsikirja* kohdassa www.xerox.com/office/C410docs.

VALIKKOKOHTA	KUVAUS
Määritä varmenteiden oletukset <ul style="list-style-type: none"> • Kutsumanimi • Organisaation nimi • Yksikön nimi • Maa/alue • Maakunnan nimi • Kaupungin nimi • Aiheen vaihtoehtoinen nimi 	Määritä luotujen varmenteiden oletusarvot.
Laitteen varmenteet	Luo, poista tai tarkastele laitevarmenteita.
Hallitse CA-varmenteita	Lataa, poista tai tarkastele Varmenteen myöntäjän (CA) -varmenteita.

AJASTA USB-LAITTEET

VALIKKOKOHTA	KUVAUS
Ajastukset Lisää uusi ajastus	Ajasta etuosan USB-portin käyttö.

SUOJAUSTARKISTUSLOKI

VALIKKOKOHTA	KUVAUS
Ota tarkistus käyttöön Ei käytössä* Käytössä	Tallenna tapahtumat suojaustarkistuslokiin ja järjestelmälokilokiin.
Ota etäjärjestelmäloki käyttöön Ei käytössä* Käytössä	Lähetä tarkistuslokit etäpalvelimeen.
Etäjärjestelmälokipalvelin	Määritä etäjärjestelmälokipalvelin.
Etäjärjestelmälokiportti 1-65535 (514*)	Määritä etäjärjestelmälokiportti.
Etäjärjestelmälokimenetelmä Normaali UDP* Stunnel	Määritä järjestelmälokimenetelmä kirjattujen tapahtumien siirtämiseen etäpalvelimeen.

VALIKKOKOHTA	KUVAUS
Etäjärjestelmälokiasetus 0 - Ytimen viestit 1 - Käyttäjätason viestit 2 - Postijärjestelmä 3 - Järjestelmä-daemonit 4 - Suojaus-/vahvistusviestit* 5 - Järjestelmälokit loivat viestit sisäisesti 6 - Rivitulostinalijärjestelmä 7 - Verkkouutisten alijärjestelmä 8 - UUCP-alijärjestelmä 9 - Kello-daemon 10 - Suojaus-/vahvistusviestit 11 - FTP-daemon 12 - NTP-alijärjestelmä 13 - Lokin tarkistus 14 - Lokihälytys 15 - Kello-daemon 16 - Paik. käyttö 0 (local0) 17 - Paik. käyttö 1 (local1) 18 - Paik. käyttö 2 (local2) 19 - Paik. käyttö 3 (local3) 20 - Paik. käyttö 4 (local4) 21 - Paik. käyttö 5 (local5) 22 - Paik. käyttö 6 (local6) 23 - Paik. käyttö 7 (local7)	Määritä koodi, jota tulostin käyttää lähettäessään lokitapahtumia etäpalvelimeen
Lokiin kirjattavien tapahtumien vakavuus 0 - Häätätapaus 1 - Hälytys 2 - Kriittinen 3 - Virhe	Määritä tärkeystason katkaisukohta ilmoitusten ja tapahtumien kirjaamista varten.



VALIKKOKOHTA	KUVAUS
4 - Varoitus* 5 - Huomautus 6 - Tiedotus 7 - Virheenkorjaus	
Kirjaamattomien tapahtumien etäjärjestelmäloki Ei käytössä* Käytössä	Lähetä kaikki tapahtumat etäpalvelimeen vakavuustasosta riippumatta.
Järjestelmänvalvojan sähköpostiosoite	Lähetä sähköposti-ilmoitus kirjatusta tapahtumista järjestelmänvalvojalle.
Sähköpostilokin tyhjentämisen hälytys Ei käytössä* Käytössä	Lähetä sähköposti-ilmoitus järjestelmänvalvojalle, kun lokimerkintä poistetaan.
Sähköpostilokin rivityksen hälytys Ei käytössä* Käytössä	Lähetä sähköposti-ilmoitus järjestelmänvalvojalle, kun loki täyttyy ja alkaa korvata vanhimpia merkintöjä.
Kirjaa kaikki toiminnot Kierrä vanhimpien merkintöjen päälle* Lähetä loki sähköpostitse ja poista kaikki merkinnät	Ratkaise lokin tallennusongelmia, kun loki täyttää sille varatun muistin.
Sähköpostin % täysi hälytys Ei käytössä* Käytössä	Lähetä sähköposti-ilmoitus järjestelmänvalvojalle, kun loki täyttää sille varatun muistin.
% täydellinen hälytystaso 1–99 (90°)	
Sähköpostilokin viennin hälytys Ei käytössä* Käytössä	Lähetä sähköposti-ilmoitus järjestelmänvalvojalle, kun loki viedään.
Sähköpostilokin asetuksia muutettu Ei käytössä* Käytössä	Lähetä sähköposti-ilmoitus järjestelmänvalvojalle, kun Ota tarkistus käyttöön on asetettu.

VALIKKOKOHTA	KUVAUS
Lokirivien päätteet LF (\n)* CR (\r) CRLF (\r\n)	Määritä rivien loput lokitiedostossa.
Allekirjoita viennit digitaalisesti Ei käytössä* Käytössä	Lisää digitaalinen allekirjoitus kuhunkin vietyyn lokitiedostoon.
Nollaa loki	Poista kaikki tarkistuslokkit.
Vie loki Syslog (RFC 5424)* Järjestelmäloki (RFC 3164) CSV	Vie suojaustiedosto flash-asemaan.
 Huom.: Arvon kohdalla oleva tähti (*) osoittaa oletusasetuksen.	

KIRJAUTUMISRAJOITUKSET

VALIKKOKOHTA	KUVAUS
Virheelliset kirjautumisyrietykset 1–10 (3*)	Määritä, kuinka monta virheellistä kirjautumisyrietystä sallitaan, ennen kuin laite lukitaan.
Kirjautumisvirheen aikaraja 1–60 minuuttia (5*)	Määritä virheellisten kirjautumisyrietysten välinen aika, ennen kuin laite lukitaan.
Lukitusaika 1–60 minuuttia (5*)	Määritä lukituksen kesto.
Verkkokirjautumisen aikakatkaisu 1–120 minuuttia (10*)	Määritä etäkirjautumisen viive ennen kuin käyttäjä kirjataan ulos automaattisesti.
 Huom.: Arvon kohdalla oleva tähti (*) osoittaa oletusasetuksen.	

LUOTTAMUKSELLISET TULOSTUSASETUKSET

VALIKKOKOHTA	KUVAUS
Maks. väärä PIN-koodeja 2–10. Ei käytössä = 0	Aseta raja virheellisen PIN-koodin syöttämiselle.  Huom.: Kun rajoitus on saavutettu, kyseisen käyttäjätunnuksen tulostustyöt poistetaan.
Luottamuksellisen työn vanheneminen <ul style="list-style-type: none"> • Ei käytössä* • 1 tuntia • 4 tuntia • 24 tuntia • 1 viikko 	Aseta yksilöllinen vanhentumisaika kullekin pidossa olevalle työlle, ennen kuin se poistetaan automaattisesti kiintolevyiltä.  Huom.: Pidossa olevan työn tila on joko luottamuksellinen, toista, varaa tai varmista.
Toistotöiden vanheneminen <ul style="list-style-type: none"> • Ei käytössä* • 1 tuntia • 4 tuntia • 24 tuntia • 1 viikko 	Määritä toistettavan tulostustyön vanhenemisaika.
Tarkistustöiden vanheneminen <ul style="list-style-type: none"> • Ei käytössä* • 1 tuntia • 4 tuntia • 24 tuntia • 1 viikko 	Aseta vanhentumisaika työn kopion tulostamiselle, jotta voit tarkistaa laadun ennen jäljellä olevien kopioiden tulostusta.
Varattujen töiden vanheneminen <ul style="list-style-type: none"> • Ei käytössä* • 1 tuntia • 4 tuntia • 24 tuntia • 1 viikko 	Aseta vanhentumisaika töille, jotka haluat tallentaa tulostimeen myöhempää tulostusta varten.
Edellytä kaikkien töiden pitoon asettamista <ul style="list-style-type: none"> • Ei käytössä* • Käytössä 	Määritä tulostin asettamaan kaikki tulostustyöt pitoon.
Säilytä kahdentuneet asiakirjat <ul style="list-style-type: none"> • Ei käytössä* • Käytössä 	Määritä tulostin säilyttämään kaikki asiakirjat, joilla on sama nimi.
 Huom.: Arvon kohdalla oleva tähti (*) osoittaa oletusasetuksen.	

LEVYN SALAUS



Huom.: Tätä sovellusta tuetaan vain tulostimissa, joissa on valinnainen tuottavuuspaketti.

VALIKKOKOHTA	KUVAUS
Tila Käytössä	Salaus tehdään automaattisesti, kun tallennusasema asennetaan.

PYYHI VÄLIAIKAISET DATATIEDOSTOT





Huom.: Tätä sovellusta tuetaan vain tulostimissa, joissa on valinnainen tuottavuuspaketti.

VALIKKOKOHTA	KUVAUS
Tallennettu laitteen muistiin <ul style="list-style-type: none"> Ei käytössä* Käytössä 	Poista kaikki tulostimen muistiin tallennetut tiedostot.
Tallennettu kiintolevylle <ul style="list-style-type: none"> 1-kertapyyhintä* 3-kertapyyhintä 7-kertapyyhintä 	Poista kaikki tulostimen kiintolevylle tallennetut tiedostot. Huom.: Tämä asetus näkyy ainoastaan, jos tulostimeen on asennettu kiintolevy.
Huom.: Arvon kohdalla oleva tähti (*) osoittaa oletusasetuksen.	

RATKAISUT, LDAP-ASETUKSET

VALIKKOKOHTA	KUVAUS
Seuraa LDAP-suosituksia <ul style="list-style-type: none"> Ei käytössä* Käytössä 	Etsi kirjautunutta käyttäjätiliä toimialueen eri palvelimista.
LDAP-varmenteen tarkistaminen <ul style="list-style-type: none"> Kyllä Ei* 	Ota käyttöön LDAP-varmenteiden tarkistaminen.
Huom.: Arvon kohdalla oleva tähti (*) osoittaa oletusasetuksen.	

MUUT

VALIKKOKOHTA	KUVAUS
Suojatut toiminnot <ul style="list-style-type: none"> Näytä* Piilota 	<p>Näytä kaikki toiminnon käyttöoikeuksien hallinnan (Function Access Control, FAC) suojaamat toiminnot käyttäjän tietoturva-asetuksista riippumatta.</p> <p> Huom.: Piilota näyttää vain FAC-suojatut ominaisuudet, joihin käyttäjällä on pääsy.</p>
Tulostusoikeus <ul style="list-style-type: none"> Ei käytössä* Käytössä 	<p>Tämän avulla käyttäjä voi tulostaa värillisenä tai mustavalkoisena käyttäjän lupamäärityksestä riippuen.</p> <p>Kun tätä käytetään väritulostusominaisuuden käytönvalvonnan kanssa, se rajoittaa määritettyjen todennettujen käyttäjien pääsyä väritulostukseen.</p>
Tulostusoikeuden oletuskirjautuminen <ul style="list-style-type: none"> Käyttäjätunnus/salasan* Käyttäjänimi 	<p>Määritä Tulostusoikeuden oletuskirjautumistiedot.</p> <p>Valitsee oletuskirjautumistyyppin Näkyy vain kun laitteessa on otettu käyttöön enemmän kuin yksi tiliin kirjautumisen tyyppi.</p>
Välivirtajohdon suojausnollaus <ul style="list-style-type: none"> Ota käyttöön vieraskäyttö* Ei vaikutusta 	<p>Ottaa käyttöön välivirtajohdon suojausnollauksen ohjain-PWBA:ssa järjestelmänvalvojan salasanan nollausta varten.</p>
Nollaa laitemallit <ul style="list-style-type: none"> Salli FAC:n kanssa Salli** Älä salli 	<p>Ottaa käyttöön poistamisvalikon, josta tulostimen asetukset voidaan palauttaa tehdasasetuksiin.</p>
Salasanan vähimmäispituus 0–32 (0*)	<p>Määritä salasanan pituus.</p>
Ota käyttöön salasanan/PIN-koodin paljastus <ul style="list-style-type: none"> Ei käytössä* Käytössä 	<p>Näytä salasana tai PIN-koodi.</p> <p>Kun tämä on käytössä, käyttäjän kirjautumisnäytössä ohjaustaulussa on ominaisuus, jolla kirjautumisikkunaan syötettävä salasana voidaan näyttää/piilottaa.</p>
<p> Huom.: Arvon kohdalla oleva tähti (*) osoittaa oletusasetuksen.</p>	

Raportit

-  Tärkeää: Jotkin ominaisuudet ovat järjestelmänvalvojan toimintoja, ja vaihtoehdot on piilotettu näkyvistä. Lisätietoja on oppaassa *Embedded Web Server -palvelimen käsikirja* kohdassa www.xerox.com/office/C410docs.

VALIKKOASETUSSIVU

VALIKKOKOHTA	KUVAUS
Valikkoasetussivu	Tulosta raportti, jossa on tulostimen valikot.

LAITE

VALIKKOKOHTA	KUVAUS
Laitetiedot	Tulosta raportti, jossa on tietoja faksin tulostimesta.
Laitetilastot	Tulosta raportti tulostimen käytöstä ja tarvikkeiden tilasta.
Profiililuettelo	Tulosta tulostimeen tallennettujen profiilien luettelo.
Asset-raportti	Tulosta diagnostiikkatyökalu tulostusongelmia varten.  Huom.: Jotta sisältö ei leikkaannu, tulosta raportti letter- tai A4-kokoiselle paperille.

TULOSTUS

VALIKKOKOHTA	KUVAUS
Tulostusfontit <ul style="list-style-type: none"> • PCL-fontit • PS-fontit 	Tulosta fonttien näytteitä ja tietoja, jotka ovat saatavilla kussakin tulostuskielessä.
Tulostusdemo Demosivu	Tulosta sivu, jossa näkyvät tulostimen ominaisuudet ja tuetut ratkaisut.
Tulostushakemisto	Tulosta flash-asemaan tai kiintolevyille tallennetut resurssit.  Huom.: Valikkokohta näkyy vain, jos flash-asema tai kiintolevy on asennettuna.

VERKKO

VALIKKOKOHTA	KUVAUS
Verkkoasetussivu	<p>Tulosta sivu, jossa näytetään tulostimeen määritetyt verkkoasetukset ja langattomat asetukset.</p> <p> Huom.: Tämä valikkokohta näkyy ainoastaan verkkotulostimissa tai tulostuspalvelimeen liitetyissä tulostimissa.</p>
Wi-Fi Direct -yhteyden kautta liitetyt asiakaslaitteet	<p>Tulosta sivu, jolla on niiden laitteiden luettelo, jotka on liitetty tulostimeen Wi-Fi Direct -yhteyden kautta.</p> <p> Huom.: Tämä valikkokohta näkyy vain, jos Ota käyttöön Wi-Fi Direct -asetus on käytössä.</p>

Tarvikesopimus

SOPIMUKSEN AKTIVOINTI

VALIKKO KOHTA	KUVAUS
<ul style="list-style-type: none"> Järjestysnumero Laitteen sarjanumero: Aktivointikoodi 	<p>Se kuvaa aktivointiprosessin tiedot ostetulle tarvikesopimukselle. Pyydä tarvikkeiden aktivointikoodi Xeroxin edustajalta.</p> <p>Tilauspalvelusopimuksia ei tarjota kaikissa maantieteellisissä sijainneissa</p> <p>Lisätietoja Xerox®-tarvikkeista ja palvelusopimuksista saat Xeroxin edustajalta.</p>

SUUNNITELMAN MUUNTO

VALIKKO KOHTA	KUVAUS
<ul style="list-style-type: none"> Nykyinen sopimus Laitteen sarjanumero: Kuvat yhteensä Muunnoskoodi 	<p>Se kuvaa muunnosprosessin tiedot olemassa olevalle tarvikesopimukselle. Pyydä tarvikkeiden muunnoskoodi Xeroxin edustajalta.</p> <p>Tilauspalvelusopimuksia ei tarjota kaikissa maantieteellisissä sijainneissa</p> <p>Lisätietoja Xerox®-tarvikkeista ja palvelusopimuksista saat Xeroxin edustajalta.</p>

TILAUSPALVELU

VALIKKO KOHTA	KUVAUS
<ul style="list-style-type: none"> Tila 	<p>Se ilmaisee tilauksen tilan.</p>
<ul style="list-style-type: none"> Tarkista tilaus 	<p>Aktivoi tilauspalvelusopimus seuraavasti:</p> <ol style="list-style-type: none"> Mene kohtaan Asetukset > Tarvikesopimus > Tilauspalvelu. Napsauta Tilauspalvelu-vaihtoehdossa kohtaa Tarkista tilaus ja noudata sitten Xeroxin edustajalta saamiasi ohjeita.

Vianetsintä

VALIKKOKOHTA	KUVAUS
Tulostuslaadun testisivut	Tulosta testisivuja, joiden avulla voit tunnistaa ja korjata tulostuslaadun puutteita.

Tulostinvalikkojen käyttö

Valikkoasetussivun tulostus

Kosketa aloitusnäytössä kohtaa **Asetukset > Raportit > Valikkoasetussivu**.

Tulostimen kunnossapito

Tämä luku sisältää:

Tulostimen osien ja tarvikkeiden tilan tarkistaminen.....	166
Tarvikkeilmoitusten määrittäminen	167
Sähköpostihälytysten määrittäminen	168
Raporttien katselu	169
Tarvikkeiden tilaaminen	170
Tarvikkeiden vaihto	171
Tulostimen osien puhdistaminen	179
Energian ja paperin säästäminen	182
Tulostimen siirtäminen toiseen paikkaan.....	183

Tulostimen osien ja tarvikkeiden tilan tarkistaminen

1. Kosketa aloitusnäytössä kohtaa **Tila/tarvikkeet**.
2. Valitse tarkistettavat osat tai tarvikkeet.



Huom.: Voit avata tämän asetuksen myös koskettamalla aloitusnäytön yläosaa.

Tarvikeilmoitusten määrittäminen

1. Avaa selain ja kirjoita tulostimen IP-osoite selaimen osoitekenttään.
 - Tulostimen IP-osoite näkyy sen tulostimen päänäytössä. IP-osoite on neljä pisteillä erotettua numerosarjaa, kuten 123.123.123.123.
 - Jos käytät välityspalvelinta, poista se tilapäisesti käytöstä, jotta verkkosivu latautuu oikein.
2. Napsauta kohtaa **Asetukset > Laite > Ilmoitukset**.
3. Valitse Tarvikkeet-valikossa **Mukautetut tarvikeilmoitukset**.
4. Valitse kullekin tarvikkeelle ilmoitus.
5. Ota muutokset käyttöön.

Sähköpostihälytysten määrittäminen

Voit määrittää tulostimen lähettämään sähköpostiviesti-ilmoituksia, kun tarvikkeet ovat vähissä tai paperi täytyy vaihtaa, kun paperia pitää lisätä tai kun laitteessa on paperitukos.

1. Avaa selain ja kirjoita tulostimen IP-osoite selaimen osoitekenttään.
 - Tulostimen IP-osoite näkyy sen tulostimen päänäytössä. IP-osoite on neljä pisteillä erotettua numerosarjaa, kuten 123.123.123.123.
 - Jos käytät välityspalvelinta, poista se tilapäisesti käytöstä, jotta verkkosivu latautuu oikein.
2. Napsauta kohtaa **Asetukset > Laite > Ilmoitukset > Sähköpostihälytysten asetukset** ja määritä asetukset.



Huom.: Kysy lisätietoja SMTP-asetuksista sähköpostipalvelun tarjoajaltasi.

3. Ota muutokset käyttöön.
4. Valitse **Määritä sähköpostiluettelot ja -hälytykset** ja määritä asetukset.
5. Ota muutokset käyttöön.

Raporttien katselu

1. Kosketa aloitusnäytössä kohtaa **Asetukset > Raportit**.
2. Valitse näytettävä raportti.

Tarvikkeiden tilaaminen

Voit katsella ja tilata tulostimen tarvikkeita menemällä kohtaan <https://www.xerox.com/supplies> ja näppäilemällä tuotteesi hakukenttään.



Huom.: Tulostimen kaikkien tarvikkeiden käyttöön oletuksena on tulostus A4- tai Letter-kokoiselle tavalliselle paperille.

Vaara: Jos parasta mahdollista tulostuslaatua ei ylläpidetä tai tarvikkeita ei vaihdeta, tulostin voi vaurioitua.

AITOJEN XEROX-TARVIKKEIDEN KÄYTTÄMINEN

Xerox-tulostimesi toimii parhaiten aidoilla Xerox-tarvikkeilla. Kolmannen osapuolen tarvikkeiden käyttö voi vaikuttaa tulostimen ja sen kuvantuottoyksikön suorituskykyyn, toimintavarmuuteen tai käyttöikään. Se voi vaikuttaa myös takuusuojaan. Takuu ei kata kolmannen osapuolen tarvikkeiden käytöstä aiheutuneita vaurioita.

Käyttöikää mittaavat osat on suunniteltu toimimaan Xeroxin tarvikkeiden kanssa ja saattavat toimia odottamattomalla tavalla, jos kolmannen osapuolen tarvikkeita käytetään. Kuvantuottoyksikön osien käyttö suunnitellun käyttöiän kuluttua umpeen voi vahingoittaa Xerox-tulostinta tai sen osia.

Vaara: Tarvikkeet, jotka eivät kuulu palautusohjelman sopimuksen piiriin, voidaan nollata ja uusiovalmistaa. Valmistajan takuu ei kuitenkaan kata muiden kuin aitojen tarvikkeiden aiheuttamia vahinkoja. Tarvikkeen laskurien nollaaminen ilman kunnollista uusiovalmistusta voi vahingoittaa tulostinta. Tarvikkeen laskurin nollaamisen jälkeen tulostimessa voi näkyä nollattuun kohteeseen viittaava virhe.

Tarvikkeiden vaihto

VÄRIAINEKASSETIN VAIHTAMINEN

1. Avaa ovi B.

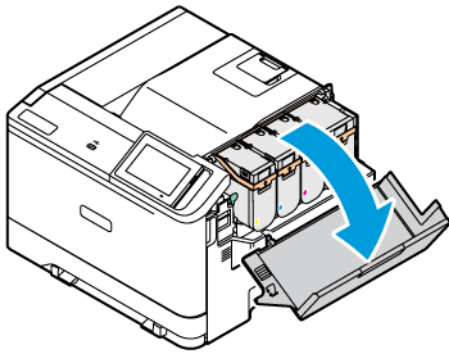

2. Poista käytetty väriainekasetti.

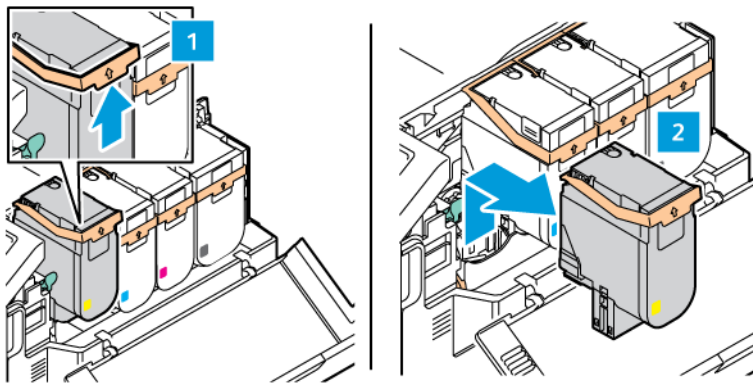

3. Ota uusi väriainekasetti pakkauksestaan.

4. Työnnä uutta väriainekasettia, kunnes se *napsahtaa* paikalleen.

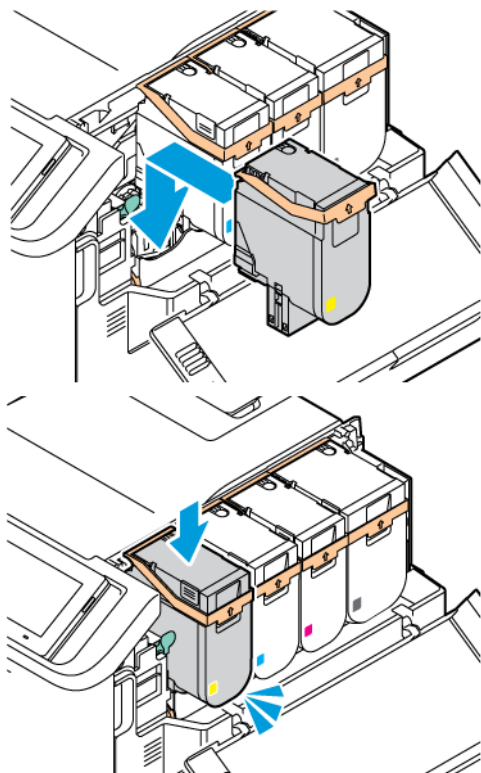

5. Sulje luukku B.

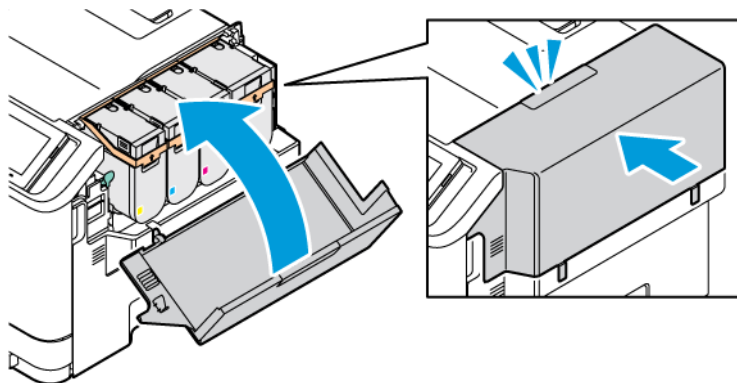

HUKKAVÄRIAINEPULLON VAIHTAMINEN

1. Irrota käytetyn väriaineen säiliö.

 Huom.: Vältä läikkymistä asettamalla pullo pystyasentoon.

2. Pura uusi hukkavärisäiliö pakkauksesta.

3. Aseta uusi hukkavärisäiliö paikalleen.

KUVANSIIRTOPAKETIN VAIHTO

Kun kuvayksikkö on aika vaihtaa, tulostin näyttää ohjaustaulussa viestin.

Vaihda kuvayksikkö kuvansiirtopaketin avulla. Tulostimelle on saatavana kahdentyyppisiä kuvansiirtopaketteja:

- Musta kuvansiirtopaketti
- Neljä värillistä kuvansiirtopakettia: syaani, magenta, keltainen ja musta

Vaara: Älä tee tätä toimenpidettä tulostimen käydessä.

1. Avaa luukut A ja B.

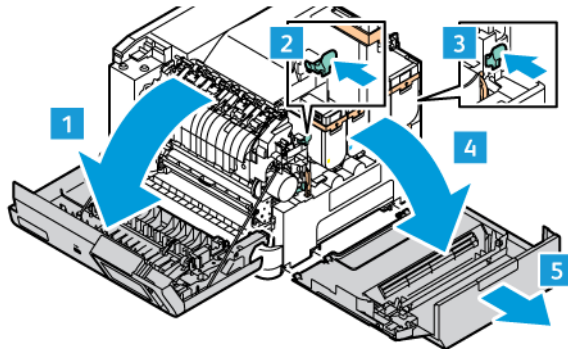

2. Irrota hukkaväriainepullo.

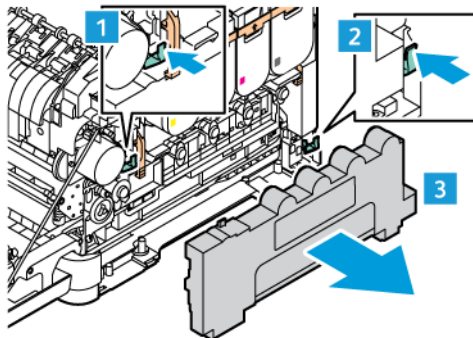

3. Poista väriainekasetti tulostimesta.

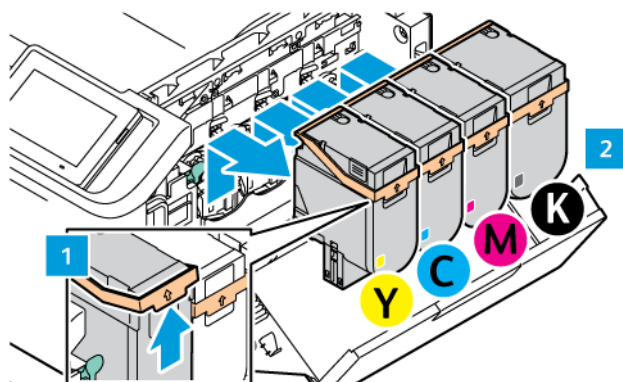

4. Poista olemassa oleva kuvansiirtopaketti seuraavasti:

- a. Avaa kuvansiirtopaketin lukitus vetämällä vipu ylös.

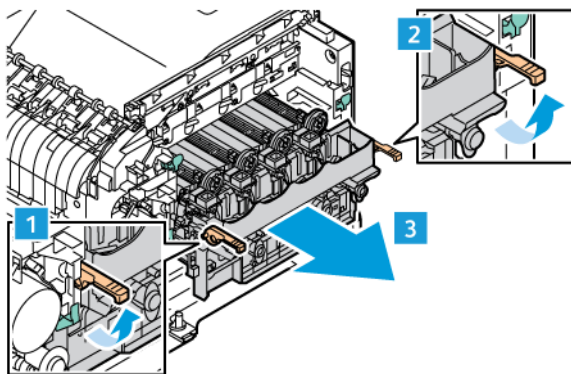

- b. Vedä kuvansiirtopaketti hitaasti tulostimesta ulos vetämällä molemmilla puolilla olevista kahvoista.

 Huom.: Katso kuvansiirtopakettiin sisältyvät asennusohjeet.

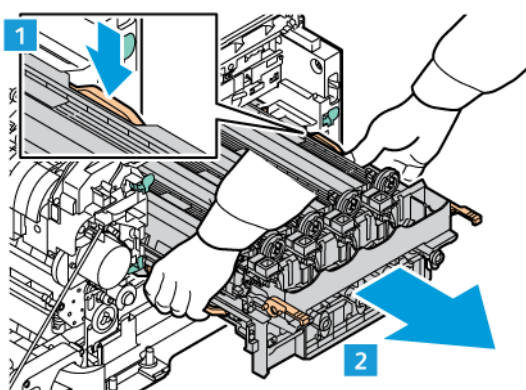

5. Avaa lukitus ja irrota tarvittava kuvayksikkö kuvansiirtopaketista.

Varoitus: Älä altista valojohdeyksikköä suoralle valolle yli 10 minuutiksi. Pitkäaikainen altistuminen valolle voi aiheuttaa tulostuslaatuongelmia.

Vaara: Älä kosketa kiiltävää valojohderumpua, joka on kuvayksikön alla. Sen koskettaminen saattaa heikentää tulevien tulostustöiden laatua.

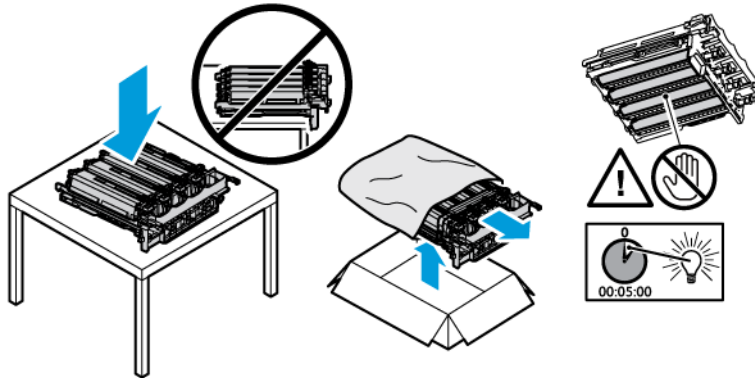

6. Aseta kuvayksikkö kuvansiirtopaketista.

Neljä värillistä kuvansiirtopakettia: syaani, magenta, keltainen ja musta.

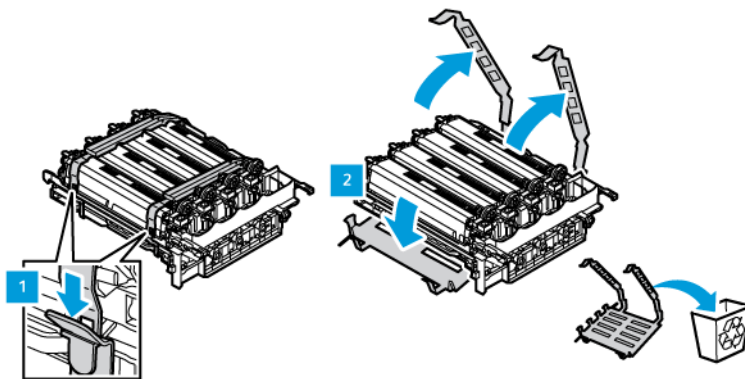

Musta kuvansiirtopaketti.

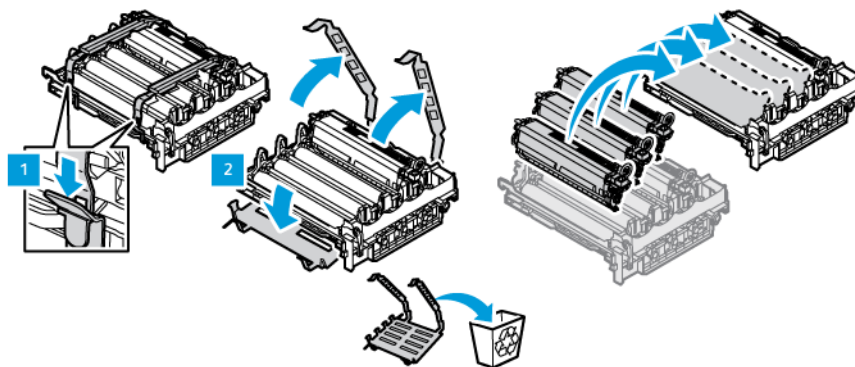

7. Pidä kuvansiirtopakettin kummastakin kahvasta ja aseta se takaisin tulostimeen.

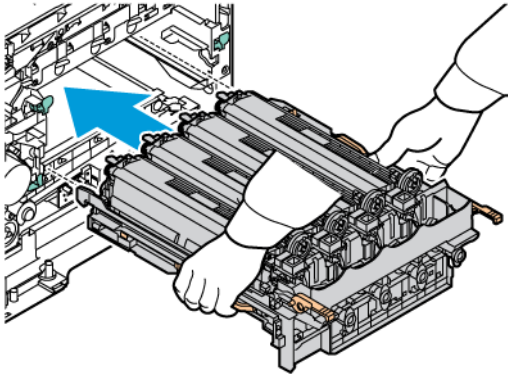

8. Lukitse kuvansiirtopaketti vetämällä vipu alas.

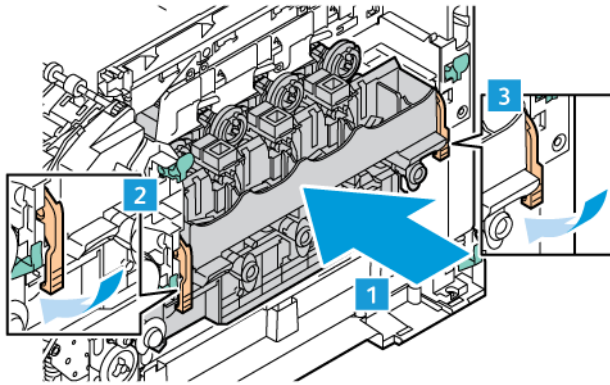

9. Aseta väriainekasetti takaisin kuvansiirtopakettiin.

 Huom.: Katso kuvansiirtopakettiin sisältyvät asennusohjeet.

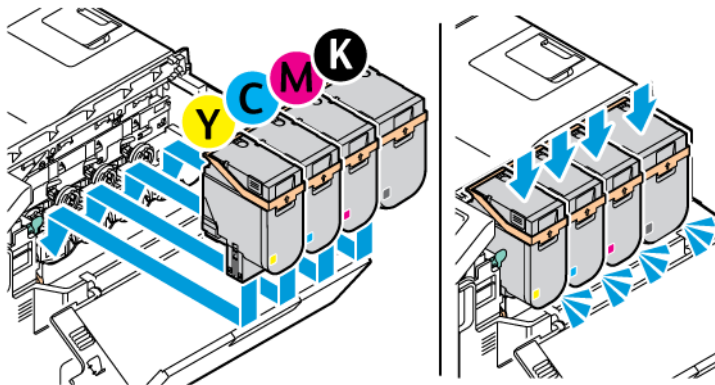

10. Aseta hukkaväriainesäiliö takaisin tulostimeen.

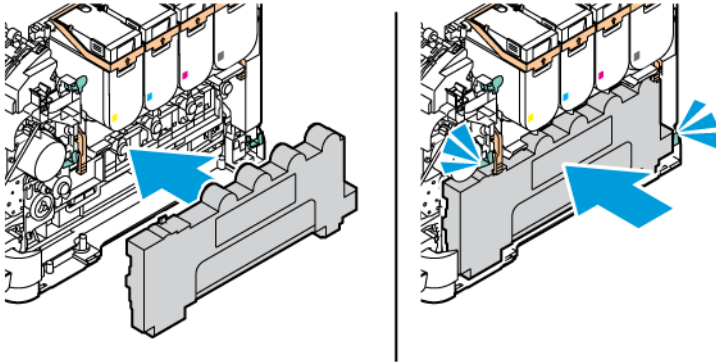

11. Sulje luukut B ja A.

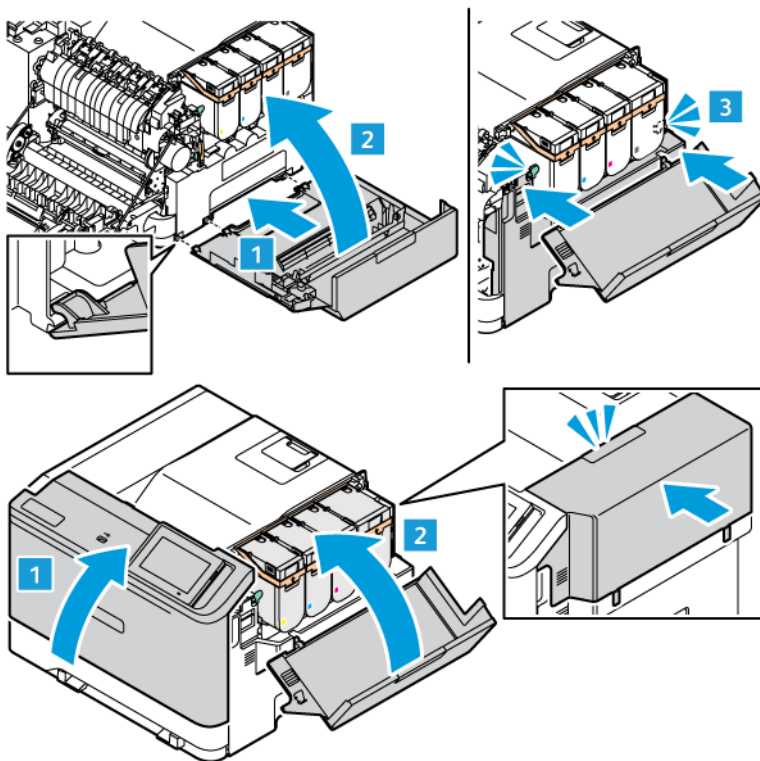

TARVIKKEIDEN KÄYTTÖLASKUREIDEN NOLLAUS

1. Kosketa aloitusnäytössä kohtaa **Asetukset > Laite > Ylläpito > Määritysvalikko > Tarvikkeiden käyttö ja laskurit**.
2. Valitse nollattava laskuri.

Vaara: Tarvikkeet ja osat, jotka eivät kuulu palautusohjelman sopimuksen piiriin, voidaan nollata ja uusiovalmistaa. Valmistajan takuu ei kuitenkaan kata muiden kuin aitojen tarvikkeiden tai osien aiheuttamia vahinkoja. Tarvikkeen tai osan laskurien nollaaminen ilman kunnollista uusiovalmistusta voi vahingoittaa tulostinta. Tarvikkeen tai osan laskurin nollaamisen jälkeen tulostimessa voi näkyä nollattuun kohteeseen viittaava virhe.

Tulostimen osien puhdistaminen

TULOISTIMEN PUHDISTAMINEN



VAROITUS—SÄHKÖISKUN VAARA: Voit välttää sähköiskun vaaran tulostimen ulkopintaa puhdistettaessa irrottamalla virtajohton pistorasiasta ja irrottamalla kaikki tulostimeen johtavat kaapelit.

- Suorita tämä toimenpide muutaman kuukauden välein.
 - Takuu ei kata vaurioita, jotka aiheutuvat tulostimelle siitä, että sitä on käsitelty väärin.
1. Sammuta tulostin ja irrota virtajohto pistorasiasta.
 2. Poista paperit vakiolokerosta ja monisyöttölaitteesta.
 3. Poista pöly, nukka ja paperin palaset tulostimen ympäriltä pehmeällä harjalla tai imurilla.
 4. Pyyhi tulostimen ulkopinnat pehmeällä, kostutetulla ja nukkaamattomalla kankaalla.
 - Älä käytä puhdistus- tai pesuaineita, sillä ne voivat vaurioittaa tulostimen pintaa.
 - Varmista, että tulostimen kaikki alueet ovat kuivia puhdistuksen jälkeen.
 5. Liitä virtajohto pistorasiaan ja kytke tulostimen virta.



VAROITUS—VAMMAUTUMISVAARA: Tulipalon tai sähköiskun vaaran välttämiseksi liitä virtajohto suoraan asianmukaiseen maadoitettuun sähköpistokkeeseen, joka on lähellä ja helposti saatavilla.

KOSKETUSNÄYTÖN PUHDISTUS



VAROITUS—SÄHKÖISKUN VAARA: Voit välttää sähköiskun vaaran tulostimen ulkopintaa puhdistettaessa irrottamalla virtajohton pistorasiasta ja irrottamalla kaikki tulostimeen johtavat kaapelit.

1. Sammuta tulostin ja irrota virtajohto pistorasiasta.
2. Pyyhi ohjaustaulu kostealla, pehmeällä nukkaamattomalla liinalla.
 - Älä käytä puhdistus- tai pesuaineita, sillä ne voivat vaurioittaa ohjaustaulua.
 - Varmista, että ohjaustaulu on kuiva puhdistuksen jälkeen.
3. Liitä virtajohto pistorasiaan ja kytke tulostimen virta.



VAROITUS—VAMMAUTUMISVAARA: Tulipalon tai sähköiskun vaaran välttämiseksi liitä virtajohto suoraan asianmukaiseen maadoitettuun sähköpistokkeeseen, joka on lähellä ja helposti saatavilla.

SYÖTTÖRULLIEN PUHDISTUS

1. Sammuta tulostin ja irrota virtajohto pistorasiasta.
2. Irrota alusta.

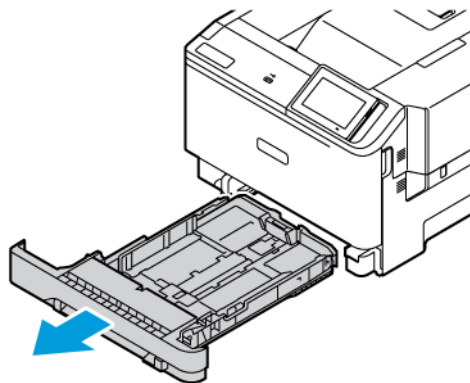

3. Kun pyörität sylttrullia, pyyhi ne puhtaalla, nukattomalla ja veteen kastetulla liinalla.

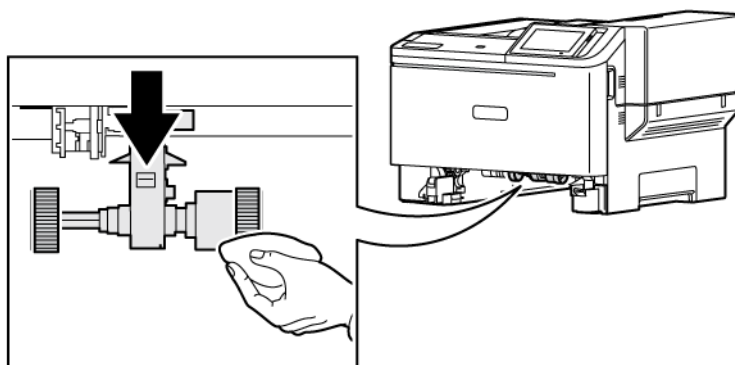

⚠ Tärkeää: Jos syöttörullat irtoavat puhdistuksen aikana, varmista niiden oikea takaisinasennus kuvan mukaisesti. Jos syöttörullat asennetaan väärin, voi ilmetä paperitukkeumia.

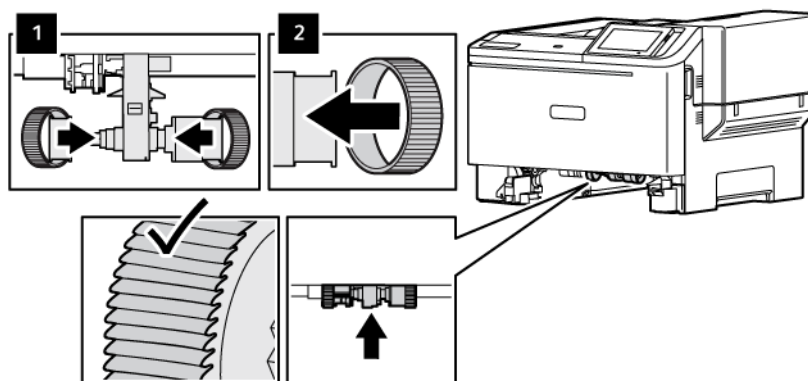

4. Aseta alusta tulostimeen.

5. Liitä virtajohto tulostimeen pistorasiaan ja kytke tulostimen virta.



VAROITUS—VAMMAUTUMISVAARA: Tulipalon tai sähköiskun vaaran välttämiseksi liitä virtajohto suoraan asianmukaiseen maadoitettuun sähköpistokkeeseen, joka on lähellä ja helposti saatavilla.

Energian ja paperin säästäminen

VIRRANSÄÄSTÖTILAN ASETUSTEN MÄÄRITTÄMINEN

Lepotila

1. Kosketa aloituanäytössä kohtaa **Asetukset > Laite > Virranhallinta > Aikakatkaisut > Lepotila** .
2. Määritä aika, jonka tulostin odottaa käyttämättömänä ennen siirtymistä Lepotilaan.

Horrostila

1. Kosketa aloituanäytössä kohtaa **Asetukset > Laite > Virranhallinta > Aikakatkaisut > Horrostila** .
2. Määritä aika, jonka tulostin odottaa käyttämättömänä ennen siirtymistä horrostilaan.
 - Horrostilan aikakatkaisu toimi, kun Horrostilan aikakatkaisu yhdistettäessä -asetuksen arvona on Horrostila.
 - Kun tulostin on horrostilassa, Embedded Web Server -palvelu on poissa käytöstä.

NÄYTÖN KIRKKAUDEN SÄÄTÄMINEN

1. Kosketa aloitusnäytössä kohtaa **Asetukset > Laite > Omat asetukset**.
2. Säädä asetusta Näytön kirkkaus -valikossa.

TULOUSTUSTARVIKKEIDEN SÄÄSTÄMINEN

- Tulosta paperin molemmille puolille.



Huom.: Kaksipuolinen tulostus on oletusasetuksena tulostinohjaimessa.

- Tulosta useita sivuja yhdelle paperiarkille.
- Tarkastele asiakirjan ulkoasua esikatselutoiminnolla ennen tulostamista.
- Tulosta yksi kopio ja tarkista asiakirjan sisältö ja ulkoasu.

Tulostimen siirtäminen toiseen paikkaan



VAROITUS—VAMMAUTUMISVAARA: Jos tulostin painaa yli 20 kg (44 lb), sen turvallinen siirtäminen edellyttää kahta tai useampaa henkilöä.



VAROITUS—VAMMAUTUMISVAARA: Vältä tulipalon tai sähköiskun vaara: käytä vain tämän tuotteen mukana toimitettua tai valmistajan hyväksymää virtajohtoa.



VAROITUS—VAMMAUTUMISVAARA: Ennen kuin siirrät tulostinta, tutustu seuraaviin ohjeisiin, jotta kukaan ei loukkaantuisi eikä tulostin vahingoittuisi:

- Varmista, että tulostimen kaikki luukut ja alustat ovat kiinni.
- Sammuta tulostin ja irrota virtajohto pistorasiasta.
- Irrota kaikki kaapelit tulostimesta.
- Jos tulostimeen on liitetty erillisiä lattialle sijoitettavia valinnaisia lokeroita tai tulostuslisävarusteita, irrota ne, ennen kuin siirrät tulostinta.
- Jos tulostimessa on tulostintuki, rullaa se varovasti uuteen paikkaan. Ylitä kynnykset ja lattian epätasaisuudet varovasti.
- Jos tulostimessa ei ole tulostintukea mutta siinä on lisäalustoja tai tulostuslisävarusteita, irrota tulostuslisävarusteet nosta tulostin pois alustoilta. Älä yritä nostaa tulostinta ja lisävarusteita samanaikaisesti.
- Nosta tulostinta aina sen sivuilla olevista kädensijoista.
- Tulostimen siirtämiseen käytettävien kärryjen on oltava senkokoiset, että ne tukevat tulostimen koko jalustaa.
- Laitteiden siirtämiseen käytettävien kärryjen on oltava niin suuret, että laitteet mahtuvat niihin kokonaan.
- Pidä tulostin pystyasennossa.
- Vältä erittäin äkkinäisiä liikkeitä.
- Varmista, että sormesi eivät ole tulostimen alla, kun lasket tulostimen alas.
- Varmista, että tulostimen ympärillä on riittävästi tilaa.



Huom.: Tulostimen takuu ei korvaa vahinkoa, jonka syynä on vääränlainen siirtely.

Vianetsintä

Tämä luku sisältää:

Tulostuslaatuongelmat	186
Tulostusongelmat	187
Tulostin ei vastaa	230
Verkkoyhteysongelmat	232
Tarvikeongelmat	236
Tukosten poistaminen	238
Paperinsyöttöongelmat	245
Värinlaatuongelmat	249
Yhteyden ottaminen asiakastukeen	253

Tulostuslaatuongelmat

Etsi kuva, joka vastaa tulosteen laatuongelmaa, valitse sitten kuvan alla oleva linkki ja lue ohjeet ongelman ratkaisemiseen.

- [Tyhjät tai valkoiset sivut](#)
- [Tumma tuloste](#)
- [Haamukuvat](#)
- [Harmaa tai värillinen tausta](#)
- [Väärät marginaalit](#)
- [Vaalea tuloste](#)
- [Puuttuvat värit](#)
- [Täplikäs tuloste ja pisteitä](#)
- [Paperin käpristyminen](#)
- [Tuloste vääristynyt tai vino](#)
- [Kokonaan värilliset tai mustat kuvat](#)
- [Tekstiä tai kuvia leikkautuu](#)
- [Väriaine hankautuu helposti pois](#)
- [Epätasainen tummuus](#)
- [Vaakasuuntaiset tummat viivat](#)
- [Pystysuuntaiset tummat viivat](#)
- [Vaakasuuntaiset valkoiset viivat](#)
- [Pystysuuntaiset valkoiset viivat](#)
- [Toistuvat virheet](#)

Tulostusongelmat

TULOSTUSLAATU ON HUONO

Tyhjät tai valkoiset sivut

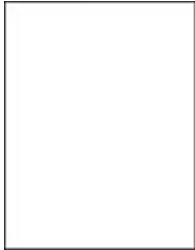

Huom.: Tulosta tulostuslaadun testisivut, ennen kuin yrität ratkaista ongelman.

Katso testisivujen tulostusta varten seuraavat tiedot:

1. Siirry ohjaustaulussa kohtaan **Asetukset > Vianmääritys > Tulostuslaadun testisivujen tulostus**.
2. Jos tulostimessa ei ole kosketusnäyttöä, navigoi asetuksissa painamalla **OK**-painiketta.

TOIMI	KYLLÄ	EI
<p>Vaihe 1</p> <p>1 Tarkista, onko tulostimessa aito ja tuettu Xeroxin väriainekasetti.</p> <p> Huom.: Jos kasettia ei tueta, asenna tuettu kasetti.</p> <p>2 Tulosta asiakirja.</p> <p>Tulostaako tulostin tyhjiä tai valkoisia sivuja?</p>	Siirry vaiheeseen 2.	Ongelma on ratkaistu.
<p>Vaihe 2</p> <p>1 Irrota värikuvaysikkö ja sitten mustakuvaysikkö.</p> <div data-bbox="207 916 580 1382" style="border: 1px solid black; padding: 5px;"> <p>Varoitus— mahdollinen vaurio: Älä altista väri- ja mustavalkokuvaysikköä suoralle valolle yli 10 minuutiksi. Pitkäaikainen altistuminen valolle voi aiheuttaa tulostuslaatuongelmia.</p> </div> <div data-bbox="207 1406 580 1809" style="border: 1px solid black; padding: 5px;"> <p>Vaara: Älä kosketa valojohderummun osaa, joka on värillisen ja mustan kuvansiirtopaketin alla. Rumpujen koskettaminen saattaa heikentää tulevien tulostustöiden laatua.</p> </div> <p>2 Aseta mustakuvaysikkö paikalleen ja sitten värikuvaysikkö paikalleen.</p>	Ota yhteyttä Yhteyden ottaminen asiakastukeen	Ongelma on ratkaistu.



TOIMI	KYLLÄ	EI
3 Tulosta asiakirja. Tulostaako tulostin tyhjiä tai valkoisia sivuja?		

Tumma tuloste



Huom.: Ennen ongelman ratkaisua tulosta laatusäätöä puuttuvan värin määritystä varten. Siirry ohjaustaulussa kohtaan **Asetukset > Vianmääritys > Tulostuslaadun testisivujen tulostus**. Jos tulostimessa ei ole kosketusnäyttöä, voit selata asetuksia **OK**-painikkeella.

TOIMI	KYLLÄ	EI
Vaihe 1 1 Käytä värinsäätöä. Navigoi ohjaustaulusta kohtaan: Asetukset > Tulostus > Laatu > Kuvankäsittelyn lisäasetukset > Värinsäätö . 2 Tulosta asiakirja. Onko tuloste liian tumma?	Siirry vaiheeseen 2.	Ongelma on ratkaistu.
Vaihe 2 1 Vähennä väriaineen tummuusastetta käyttöjärjestelmän mukaan joko Tulostusmääritykset- tai Tulostus-valintaikkunassa.  Huom.: Voit muuttaa asetusta myös tulostimen ohjauspaneelista. Siirry kohtaan: Asetukset > Tulostus > Laatu > Väriaineen tummuus . 2 Tulosta asiakirja.	Siirry vaiheeseen 3.	Ongelma on ratkaistu.



TOIMI	KYLLÄ	EI
Onko tuloste liian tumma?		
<p>Vaihe 3</p> <p>1 Määritä paperilaji käyttäjärjestelmän mukaan joko Tulostusmääritykset- tai Tulostus-valintaikkunassa.</p> <p> Huom.: Varmista, että asetukset vastaavat alustaan lisättyä paperia.</p> <p> Huom.: Voit muuttaa näitä asetuksia myös tulostimen ohjaustaulusta. Navigoi kohtaan: Asetukset > Paperi > Alustojen asetukset > Paperikoko/-tyyppi.</p> <p>2 Tulosta asiakirja.</p> <p>Onko tuloste liian tumma?</p>	Siirry vaiheeseen 4.	Ongelma on ratkaistu.
<p>Vaihe 4</p> <p>Tarkista, onko paperissa kuvioita tai onko se karkeaa.</p> <p>Oletko yrittänyt tulostaa kuviodulle tai karkealle paperille?</p> <p>Onko tuloste liian tumma?</p>	Siirry vaiheeseen 5.	Ongelma on ratkaistu.

TOIMI	KYLLÄ	EI
<p>Vaihe 5</p> <p>1 Vaihda kuvioitu tai karkea paperi tavalliseen.</p> <p>2 Tulosta asiakirja.</p> <p>Onko tuloste liian tumma?</p>	Siirry vaiheeseen 6.	Ongelma on ratkaistu.
<p>Vaihe 6</p> <p>1 Lisää paperia uudesta pakkauksesta.</p> <p> Huom.: Paperi imee kosteutta suuren kosteuspitoisuuden takia. Älä poista paperia kääreestään, ennen kuin otat sen käyttöön.</p> <p>2 Tulosta asiakirja.</p> <p>Onko tuloste liian tumma?</p>	Ota yhteyttä Yhteyden ottaminen asiakastukeen	Ongelma on ratkaistu.

Haamukuvat



-  Huom.: Tulosta tulostuslaadun testisivut, ennen kuin yrität ratkaista ongelman. Siirry ohjaustaulussa kohtaan **Asetukset > Vianmääritys > Tulostuslaadun testisivujen tulostus**. Jos tulostimessa ei ole kosketusnäyttöä, voit selata asetuksia **OK**-painikkeella.

TOIMI	KYLLÄ	EI
<p>Vaihe 1</p> <p>1 Lisää alustaan oikeaa paperityyppiä ja -painoa.</p> <p>2 Tulosta asiakirja.</p> <p>Näkykö tulosteissa haamukuvia?</p>	Siirry vaiheeseen 2.	Ongelma on ratkaistu.
<p>Vaihe 2</p> <p>1 Määritä paperilaji käyttöjärjestelmän mukaan joko Tulostusmääritykset- tai Tulostus-valintaikkunassa.</p> <p> Huom.: Varmista, että asetukset vastaavat alustaan lisättyä paperia.</p> <p> Huom.: Voit muuttaa näitä asetuksia myös tulostimen ohjaustaulusta. Navigoi kohtaan: Asetukset > Paperi > Alustojen asetukset > Paperikoko/-tyyppi.</p> <p>2 Tulosta asiakirja.</p> <p>Näkykö tulosteissa haamukuvia?</p>	Siirry vaiheeseen 3.	Ongelma on ratkaistu.
<p>Vaihe 3</p> <p>1 Käytä värinsäätöä.</p> <p>Navigoi ohjaustaulusta kohtaan: Asetukset > Tulostus > Laatu > Kuvankäsittelyn lisäasetukset > Värinsäätö.</p> <p>2 Tulosta asiakirja.</p> <p>Näkykö tulosteissa haamukuvia?</p>	Ota yhteyttä Yhteyden ottaminen asiakastukeen	Ongelma on ratkaistu.

Harmaa tai värillinen tausta

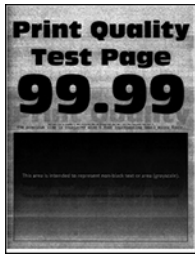

Huom.: Tulosta tulostuslaadun testisivut, ennen kuin yrität ratkaista ongelman. Siirry ohjaustaulussa kohtaan **Asetukset > Vianmääritys > Tulostuslaadun testisivujen tulostus**. Jos tulostimessa ei ole kosketusnäyttöä, voit selata asetuksia **OK**-painikkeella.



TOIMI	KYLLÄ	EI
<p>Vaihe 1</p> <p>1 Lisää väriaineen tummuusastetta käyttöjärjestelmän mukaan joko Tulostusmääritykset- tai Tulostus-valintaikkunassa.</p> <p> Huom.: Voit muuttaa asetusta myös tulostimen ohjauspaneelista. Siirry kohtaan: Asetukset > Tulostus > Laatu > Väriaineen tummuus.</p> <p>2 Tulosta asiakirja.</p> <p>Onko tulosteiden tausta harmaa tai värillinen?</p>	Siirry vaiheeseen 2.	Ongelma on ratkaistu.
<p>Vaihe 2</p> <p>1 Käytä värinsäätöä.</p> <p>Navigoi ohjaustaulusta kohtaan: Asetukset > Tulostus > Laatu > Kuvankäsittelyn lisäasetukset > Värinsäätö.</p> <p>2 Tulosta asiakirja.</p> <p>Onko tulosteiden tausta harmaa tai värillinen?</p>	Siirry vaiheeseen 3.	Ongelma on ratkaistu.
<p>Vaihe 3</p> <p>1 Irrota värikuvayksikkö ja sitten mustakuvayksikkö.</p> <div data-bbox="204 1507 580 1899" style="border: 1px solid black; padding: 5px;"> <p>Varoitus—mahdollinen vaurio: Älä altista väri- ja mustavalkokuvayksikköä suoralle valolle yli 10 minuutiksi. Pitkäaikainen altistuminen valolle voi aiheuttaa</p> </div>	Ota yhteyttä Yhteyden ottaminen asiakastukeen	Ongelma on ratkaistu.

TOIMI	KYLLÄ	EI
<p>tulostuslaatuongelmia.</p> <p>Vaara: Älä kosketa valojohderummun osaa, joka on värillisen ja mustan kuvansiirtopaketin alla. Rumpujen koskettaminen saattaa heikentää tulevien tulostustöiden laatua.</p> <p>2 Aseta mustakuvayksikkö paikalleen ja sitten värikuvayksikkö paikalleen.</p> <p>3 Tulosta asiakirja.</p> <p>Onko tulosteiden tausta harmaa tai värillinen?</p>		

Väärät marginaalit



-  Huom.: Tulosta tulostuslaadun testisivut, ennen kuin yrität ratkaista ongelman. Siirry ohjaustaulussa kohtaan **Asetukset > Vianmääritys > Tulostuslaadun testisivujen tulostus**. Jos tulostimessa ei ole kosketusnäyttöä, voit selata asetuksia **OK**-painikkeella.



TOIMI	KYLLÄ	EI
<p>Vaihe 1</p> <p>1 Säädä lokeron paperinohjaimet oikeaan kohtaan lisätyn paperin koon mukaan.</p> <p>2 Tulosta asiakirja.</p> <p>Ovatko marginaalit oikein?</p>	Ongelma on ratkaistu.	Siirry vaiheeseen 2.
<p>Vaihe 2</p> <p>1 Määritä paperiasetukset käyttöjärjestelmän mukaan joko Tulostusmääritykset- tai Tulostus-valintaikkunassa.</p> <p> Huom.: Varmista, että asetukset vastaavat alustaan lisättyä paperia.</p> <p> Huom.: Voit muuttaa näitä asetuksia myös tulostimen ohjaustaulusta. Navigoi kohtaan: Asetukset > Paperi > Alustojen asetukset > Paperikoko/-tyyppi.</p> <p>2 Tulosta asiakirja.</p> <p>Ovatko marginaalit oikein?</p>	Ongelma on ratkaistu.	Ota yhteyttä Yhteyden ottaminen asiakastukeen

Vaalea tuloste



Huom.: Tulosta tulostuslaadun testisivut, ennen kuin yrität ratkaista ongelman. Siirry ohjaustaulussa kohtaan **Asetukset > Vianmääritys > Tulostuslaadun testisivujen tulostus**. Jos tulostimessa ei ole kosketusnäyttöä, voit selata asetuksia **OK**-painikkeella.

TOIMI	KYLLÄ	EI
<p>Vaihe 1</p> <p>1 Käytä värinsäätöä.</p> <p> Navigoi ohjaustaulusta kohtaan: Asetukset > Tulostus > Laatu > Kuvankäsittelyn lisäasetukset > Värinsäätö.</p> <p>2 Tulosta asiakirja.</p> <p>Onko tuloste vaalea?</p>	Siirry vaiheeseen 2.	Ongelma on ratkaistu.
<p>Vaihe 2</p> <p>1 Vähennä väriaineen tummuusastetta käyttöjärjestelmän mukaan joko Tulostusmääritykset- tai Tulostus-valintaikkunassa.</p> <p> Huom.: Voit muuttaa asetusta myös tulostimen ohjauspaneelista. Siirry kohtaan: Asetukset > Tulostus > Laatu > Väriaineen tummuus.</p> <p>2 Tulosta asiakirja.</p> <p>Onko tuloste vaalea?</p>	Siirry vaiheeseen 3.	Ongelma on ratkaistu.
<p>Vaihe 3</p> <p>1 Poista Värinsäätö käytöstä.</p> <p> Navigoi ohjaustaulusta kohtaan: Asetukset > Tulosta > Laatu > Värinsäätö.</p> <p>2 Tulosta asiakirja.</p> <p>Onko tuloste vaalea?</p>	Siirry vaiheeseen 4.	Ongelma on ratkaistu.
<p>Vaihe 4</p> <p>1 Määritä paperilaji käyttöjärjestelmän mukaan joko Tulostusmääritykset- tai Tulostus-valintaikkunassa.</p>	Siirry vaiheeseen 5.	Ongelma on ratkaistu.

TOIMI	KYLLÄ	EI
<p> Huom.: Varmista, että asetukset vastaavat alustaan lisättyä paperia.</p> <p> Huom.: Voit muuttaa näitä asetuksia myös tulostimen ohjaustaulusta. Navigoi kohtaan: Asetukset > Paperi > Alustojen asetukset > Paperikoko/-tyyppi.</p> <p>2 Tulosta asiakirja. Onko tuloste vaalea?</p>		
<p>Vaihe 5</p> <p>Tarkista, onko paperissa kuvioita tai onko se karkeaa.</p> <p>Oletko yrittänyt tulostaa kuviodulle tai karkealle paperille?</p> <p>Onko tuloste vaalea?</p>	Siirry vaiheeseen 6.	Ongelma on ratkaistu.
<p>Vaihe 6</p> <p>1 Vaihda kuvioitu tai karkea paperi tavalliseen.</p> <p>2 Tulosta asiakirja.</p> <p>Onko tuloste vaalea?</p>	Siirry vaiheeseen 7.	Ongelma on ratkaistu.

TOIMI	KYLLÄ	EI
<p>Vaihe 7</p> <p>1 Lisää paperia uudesta pakkauksesta.</p> <p> Huom.: Paperi imee kosteutta suuren kosteuspitoisuuden takia. Älä poista paperia kääreestään, ennen kuin otat sen käyttöön.</p> <p>2 Tulosta asiakirja.</p> <p>Onko tuloste vaalea?</p>	Siirry vaiheeseen 8.	Ongelma on ratkaistu.
<p>Vaihe 8</p> <p>1 Irrota värikuvaysikkö ja sitten mustakuvaysikkö.</p> <div data-bbox="207 981 580 1444" style="border: 1px solid black; padding: 5px;"> <p>Varoitus— mahdollinen vaurio: Älä altista väri- ja mustavalkokuvaysikköä suoralle valolle yli 10 minuutiksi. Pitkäaikainen altistuminen valolle voi aiheuttaa tulostuslaatuongelmia.</p> </div> <div data-bbox="207 1469 580 1870" style="border: 1px solid black; padding: 5px;"> <p>Vaara: Älä kosketa valojohderummun osaa, joka on värillisen ja mustan kuvansiirtopaketin alla. Rumpujen koskettaminen saattaa heikentää tulevien tulostustöiden laatua.</p> </div>	Ota yhteyttä Yhteyden ottaminen asiakastukeen	Ongelma on ratkaistu.

TOIMI	KYLLÄ	EI
2 Aseta mustakuvayksikkö paikalleen ja sitten värikuvayksikkö paikalleen. 3 Tulosta asiakirja. Onko tuloste vaalea?		

Puuttuvat värit



Huom.: Tulosta tulostuslaadun testisivut, ennen kuin yrität ratkaista ongelman. Siirry ohjaustaulussa kohtaan **Asetukset > Vianmääritys > Tulostuslaadun testisivujen tulostus**. Jos tulostimessa ei ole kosketusnäyttöä, voit selata asetuksia **OK**-painikkeella.



TOIMI	KYLLÄ	EI
<p>1 Irrota värikuvayksikkö ja sitten mustakuvayksikkö.</p> <div data-bbox="204 450 580 913" style="border: 1px solid black; padding: 5px;"> <p>Varoitus— mahdollinen vaurio: Älä altista väri- ja mustavalkokuvayksikköä suoralle valolle yli 10 minuutiksi. Pitkäaikainen altistuminen valolle voi aiheuttaa tulostuslaatuongelmia.</p> </div> <div data-bbox="204 938 580 1341" style="border: 1px solid black; padding: 5px;"> <p>Vaara: Älä kosketa valojohderummun osaa, joka on värillisen ja mustan kuvansiirtopaketin alla. Rumpujen koskettaminen saattaa heikentää tulevien tulostustöiden laatua.</p> </div> <p>2 Poista puuttuvan värin väriainekasetti.</p> <p>3 Irrota puuttuvan värin kehitysyksikkö ja aseta se uudelleen paikalleen.</p> <p>4 Aseta puuttuvan värin väriainekasetti.</p> <p>5 Aseta värillinen kuvansiirtopaketti paikalleen.</p> <p>6 Tulosta asiakirja.</p> <p>Puuttuuko tulosteesta värejä?</p>	<p>Ota yhteyttä Yhteyden ottaminen asiakastukeen</p>	<p>Ongelma on ratkaistu.</p>

Täplikäs tuloste ja pisteitä



Huom.: Tulosta tulostuslaadun testisivut, ennen kuin yrität ratkaista ongelman. Siirry ohjaustaulussa kohtaan **Asetukset > Vianmääritys > Tulostuslaadun testisivujen tulostus**. Jos tulostimessa ei ole kosketusnäyttöä, voit selata asetuksia **OK**-painikkeella.



TOIMI	KYLLÄ	EI
<p>Vaihe 1</p> <p>Tarkista, että tulostimeen ei ole vuotanut väriainetta.</p> <p>Onko tulostin puhdas vuotaneesta väriaineesta?</p>	Siirry vaiheeseen 2.	Ota yhteyttä Yhteyden ottaminen asiakastukeen
<p>Vaihe 2</p> <p>1 Navigoi ohjaustaulusta kohtaan: Asetukset > Paperi > Alustojen asetukset > Paperikoko/-tyyppi.</p> <p>2 Tarkista, vastaavatko paperikoko- ja -lajiasetukset lisättyä paperia.</p> <p> Huom.: Varmista, että paperissa ei ole kuvioita tai että se ei ole karkeaa.</p> <p>Täsmäävätkö asetukset?</p>	Siirry vaiheeseen 4.	Siirry vaiheeseen 3.
<p>Vaihe 3</p> <p>1 Määritä paperilaji käyttöjärjestelmän mukaan joko Tulostusmääritykset- tai Tulostus-valintaikkunassa.</p> <p> Huom.: Varmista, että asetukset vastaavat alustaan lisättyä paperia.</p>	Siirry vaiheeseen 4.	Ongelma on ratkaistu.

TOIMI	KYLLÄ	EI
<p> Huom.: Voit muuttaa näitä asetuksia myös tulostimen ohjaustaulusta. Navigoi kohtaan: Asetukset > Paperi > Alustojen asetukset > Paperikoko/-tyyppi.</p> <p>2 Tulosta asiakirja.</p> <p>Onko tuloste läikikäs?</p>		
<p>Vaihe 4</p> <p>1 Lisää paperia uudesta pakkauksesta.</p> <p> Huom.: Paperi imee kosteutta suuren kosteuspitoisuuden takia. Älä poista paperia kääreestään, ennen kuin otat sen käyttöön.</p> <p>2 Tulosta asiakirja.</p> <p>Onko tuloste läikikäs?</p>	Siirry vaiheeseen 5.	Ongelma on ratkaistu.

TOIMI	KYLLÄ	EI
<p>Vaihe 5</p> <p>1 Irrota värikuvayksikkö ja sitten mustakuvayksikkö.</p> <div data-bbox="204 483 582 949" style="border: 1px solid black; padding: 5px;"> <p>Varoitus—mahdollinen vaurio: Älä altista väri- ja mustavalkokuvayksikköä suoralle valolle yli 10 minuutiksi. Pitkäaikainen altistuminen valolle voi aiheuttaa tulostuslaatuongelmia.</p> </div> <div data-bbox="204 972 582 1375" style="border: 1px solid black; padding: 5px;"> <p>Vaara: Älä kosketa valojohderummun osaa, joka on värillisen ja mustan kuvansiirtopaketin alla. Rumpujen koskettaminen saattaa heikentää tulevien tulostustöiden laatua.</p> </div> <p>2 Aseta mustakuvayksikkö paikalleen ja sitten värikuvayksikkö paikalleen.</p> <p>3 Tulosta asiakirja.</p> <p>Onko tuloste läikikäs?</p>	<p>Ota yhteyttä Yhteyden ottaminen asiakastukeen</p>	<p>Ongelma on ratkaistu.</p>

Paperin käpristyminen





TOIMI	KYLLÄ	EI
<p>Vaihe 1</p> <p>1 Säädä lokeron ohjaimet oikeaan kohtaan paperin koon mukaan.</p> <p>2 Tulosta asiakirja.</p> <p>Käpristyykö paperi?</p>	Siirry vaiheeseen 2.	Ongelma on ratkaistu.
<p>Vaihe 2</p> <p>1 Määritä paperilaji käyttöjärjestelmän mukaan joko Tulostusmääritykset- tai Tulostus-valintaikkunassa.</p> <p> Huom.: Varmista, että asetukset vastaavat alustaan lisättyä paperia.</p> <p> Huom.: Voit muuttaa näitä asetuksia myös tulostimen ohjaustaulusta. Navigoi kohtaan: Asetukset > Paperi > Alustojen asetukset > Paperikoko/-tyyppi.</p> <p>2 Tulosta asiakirja.</p> <p>Käpristyykö paperi?</p>	Siirry vaiheeseen 3.	Ongelma on ratkaistu.

TOIMI	KYLLÄ	EI
<p>Vaihe 3</p> <p>Tulosta paperin toiselle puolelle.</p> <ol style="list-style-type: none"> Poista paperi, käännä se toisin päin ja aseta se uudelleen. Tulosta asiakirja. <p>Käpristyykö paperi?</p>	Siirry vaiheeseen 4.	Ongelma on ratkaistu.
<p>Vaihe 4</p> <ol style="list-style-type: none"> Lisää paperia uudesta pakkauksesta. <p> Huom.: Paperi imee kosteutta suuren kosteuspitoisuuden takia. Älä poista paperia kääreestään, ennen kuin otat sen käyttöön.</p> <ol style="list-style-type: none"> Tulosta asiakirja. <p>Käpristyykö paperi?</p>	Ota yhteyttä Yhteyden ottaminen asiakastukeen	Ongelma on ratkaistu.

Tuloste vääristynyt tai vino



-  Huom.: Tulosta tulostuslaadun testisivut, ennen kuin yrität ratkaista ongelman. Siirry ohjaustaulussa kohtaan **Asetukset > Vianmääritys > Tulostuslaadun testisivujen tulostus**. Jos tulostimessa ei ole kosketusnäyttöä, voit selata asetuksia **OK**-painikkeella.

TOIMI	KYLLÄ	EI
<p>Vaihe 1</p> <ol style="list-style-type: none"> 1 Vedä alusta ulos. 2 Poista paperi ja lisää paperia uudesta paketista. <p> Huom.: Paperi imee kosteutta suuren kosteuspitoisuuden takia. Älä poista paperia kääreestään, ennen kuin otat sen käyttöön.</p> <ol style="list-style-type: none"> 3 Säädä lokeron paperinohjaimet oikeaan kohtaan lisätyn paperin koon mukaan. 4 Aseta alusta tulostimeen. 5 Tulosta asiakirja. <p>Onko tuloste vääristynyt tai vino?</p>	Siirry vaiheeseen 2.	Ongelma on ratkaistu.
<p>Vaihe 2</p> <ol style="list-style-type: none"> 1 Varmista, että tulostat tuetulle paperille. 2 Tulosta asiakirja. <p>Onko tuloste vääristynyt tai vino?</p>	Ota yhteyttä Yhteyden ottaminen asiakastukeen	Ongelma on ratkaistu.

Kokonaan värilliset tai mustat kuvat





Huom.: Tulosta tulostuslaadun testisivut, ennen kuin yrität ratkaista ongelman. Siirry ohjaustaulussa kohtaan **Asetukset > Vianmääritys > Tulostuslaadun testisivujen tulostus**. Jos tulostimessa ei ole kosketusnäyttöä, voit selata asetuksia **OK**-painikkeella.

TOIMI	KYLLÄ	EI
<p>1 Irrota värikuvayksikkö ja sitten mustakuvayksikkö.</p> <div data-bbox="205 450 580 913" style="border: 1px solid black; padding: 5px;"> <p>Varoitus— mahdollinen vaurio: Älä altista väri- ja mustavalkokuvayksikköä suoralle valolle yli 10 minuutiksi. Pitkäaikainen altistuminen valolle voi aiheuttaa tulostuslaatuongelmia.</p> </div> <div data-bbox="205 943 580 1346" style="border: 1px solid black; padding: 5px;"> <p>Vaara: Älä kosketa valojohderummun osaa, joka on värillisen ja mustan kuvansiirtopaketin alla. Rumpujen koskettaminen saattaa heikentää tulevien tulostustöiden laatua.</p> </div> <p>2 Aseta mustakuvayksikkö paikalleen ja sitten värikuvayksikkö paikalleen.</p> <p>3 Tulosta asiakirja.</p>	<p>Ota yhteyttä Yhteyden ottaminen asiakastukeen</p>	<p>Ongelma on ratkaistu.</p>

Tekstiä tai kuvia leikkautuu

Huom.: Tulosta tulostuslaadun testisivut, ennen kuin yrität ratkaista ongelman. Siirry ohjaustaulussa kohtaan **Asetukset > Vianmääritys > Tulostuslaadun testisivujen tulostus**. Jos tulostimessa ei ole kosketusnäyttöä, voit selata asetuksia **OK**-painikkeella.



TOIMI	KYLLÄ	EI
<p>Vaihe 1</p> <p>1 Säädä lokeron paperinohjaimet oikeaan kohtaan lisätyn paperin koon mukaan.</p> <p>2 Tulosta asiakirja.</p> <p>Onko teksti tai kuva leikattu?</p>	Siirry vaiheeseen 2.	Ongelma on ratkaistu.
<p>Vaihe 2</p> <p>1 Määritä paperilaji käyttöjärjestelmän mukaan joko Tulostusmääritykset- tai Tulostus-valintaikkunassa.</p> <p> Huom.: Varmista, että asetukset vastaavat alustaan lisättyä paperia.</p> <p> Huom.: Voit muuttaa näitä asetuksia myös tulostimen ohjaustaulusta. Navigoi kohtaan: Asetukset > Paperi > Alustojen asetukset > Paperikoko/-tyyppi.</p> <p>2 Tulosta asiakirja.</p>	Siirry vaiheeseen 3.	Ongelma on ratkaistu.
<p>Vaihe 3</p> <p>1 Irrota värikuvayksikkö ja sitten mustakuvayksikkö.</p> <div style="border: 1px solid black; padding: 5px; margin-top: 10px;"> <p>Varoitus— mahdollinen vaurio: Älä altista väri- ja mustavalkokuvayksikköä suoralle valolle yli 10 minuutiksi. Pitkäaikainen altistuminen valolle voi aiheuttaa tulostuslaatuongelmia.</p> </div>	Ota yhteyttä Yhteyden ottaminen asiakastukeen	Ongelma on ratkaistu.

TOIMI	KYLLÄ	EI
<p>Vaara: Älä kosketa valojohderummun osaa, joka on värillisen ja mustan kuvansiirtopaketin alla. Rumpujen koskettaminen saattaa heikentää tulevien tulostustöiden laatua.</p> <p>2 Aseta mustakuvayksikkö paikalleen ja sitten värikuvayksikkö paikalleen.</p> <p>3 Tulosta asiakirja.</p> <p>Onko teksti tai kuva leikattu?</p>		

Väriaine hankautuu helposti pois



-  Huom.: Tulosta tulostuslaadun testisivut, ennen kuin yrität ratkaista ongelman. Siirry ohjaustaulussa kohtaan **Asetukset > Vianmääritys > Tulostuslaadun testisivujen tulostus**. Jos tulostimessa ei ole kosketusnäyttöä, voit selata asetuksia **OK**-painikkeella.

TOIMI	KYLLÄ	EI
<p>1 Määritä paperilaji käyttöjärjestelmän mukaan joko Tulostusmääritykset- tai Tulostus-valintaikkunassa.</p> <p> Huom.: Varmista, että asetukset vastaavat alustaan lisättyä paperia.</p> <p> Huom.: Voit muuttaa näitä asetuksia myös tulostimen ohjaustaulusta. Navigoi kohtaan: Asetukset > Paperi > Alustojen asetukset > Paperikoko/-tyyppi.</p> <p>2 Tulosta asiakirja. Hankautuuko väriaine pois?</p>	Ongelma on ratkaistu.	Ota yhteyttä Yhteyden ottaminen asiakastukeen

Epätasainen tummuus





-  Huom.: Tulosta tulostuslaadun testisivut, ennen kuin yrität ratkaista ongelman. Siirry ohjaustaulussa kohtaan **Asetukset > Vianmääritys > Tulostuslaadun testisivujen tulostus**. Jos tulostimessa ei ole kosketusnäyttöä, voit selata asetuksia **OK**-painikkeella.

TOIMI	KYLLÄ	EI
<p>1 Irrota värikuvayksikkö ja sitten mustakuvayksikkö.</p> <div data-bbox="204 450 582 913" style="border: 1px solid black; padding: 5px;"> <p>Varoitus— mahdollinen vaurio: Älä altista väri- ja mustavalkokuvayksikköä suoralle valolle yli 10 minuutiksi. Pitkäaikainen altistuminen valolle voi aiheuttaa tulostuslaatuongelmia.</p> </div> <div data-bbox="204 943 582 1346" style="border: 1px solid black; padding: 5px;"> <p>Vaara: Älä kosketa valojohderummun osaa, joka on värillisen ja mustan kuvansiirtopaketin alla. Rumpujen koskettaminen saattaa heikentää tulevien tulostustöiden laatua.</p> </div> <p>2 Aseta mustakuvayksikkö paikalleen ja sitten värikuvayksikkö paikalleen.</p> <p>3 Tulosta asiakirja.</p> <p>Onko tulosteen väriainevahvuus epätasaista?</p>	<p>Ota yhteyttä Yhteyden ottaminen asiakastukeen</p>	<p>Ongelma on ratkaistu.</p>

Vaakasuuntaiset tummat viivat



- Tulosta tulostuslaadun testisivut, ennen kuin yrität ratkaista ongelman. Siirry ohjaustaulussa kohtaan **Asetukset > Vianmääritys > Tulostuslaadun testisivujen tulostus**. Jos tulostimessa ei ole kosketusnäyttöä, voit selata asetuksia **OK**-painikkeella.
- Jos tulosteissa näkyy jatkuvasti vaakasuuntaisia tummia viivoja, katso aihetta Toistuvat virhekuviot.



TOIMI	KYLLÄ	EI
<p>Vaihe 1</p> <p>1 Määritä paperilaji käyttäjärjestelmän mukaan joko Tulostusmääritykset- tai Tulostus-valintaikkunassa.</p> <p> Huom.: Varmista, että asetukset vastaavat alustaan lisättyä paperia.</p> <p> Huom.: Voit muuttaa näitä asetuksia myös tulostimen ohjaustaulusta. Navigoi kohtaan: Asetukset > Paperi > Alustojen asetukset > Paperikoko/-tyyppi.</p> <p>2 Tulosta asiakirja.</p> <p>Näkykö tulosteissa vaakasuuntaisia tummia viivoja?</p>	Siirry vaiheeseen 2.	Ongelma on ratkaistu.
<p>Vaihe 2</p> <p>1 Lisää paperia uudesta pakkauksesta.</p> <p> Huom.: Paperi imee kosteutta suuren kosteuspitoisuuden takia. Älä poista paperia kääreestään, ennen kuin otat sen käyttöön.</p> <p>2 Tulosta asiakirja.</p> <p>Näkykö tulosteissa vaakasuuntaisia tummia viivoja?</p>	Siirry vaiheeseen 3.	Ongelma on ratkaistu.
<p>Vaihe 3</p> <p>1 Irrota värikuvayksikkö ja sitten mustakuvayksikkö.</p> <div data-bbox="204 1823 580 1937" style="border: 1px solid black; padding: 5px; margin-top: 10px;"> <p>Varoitus— mahdollinen vaurio: Älä altista</p> </div>	Ota yhteyttä Yhteyden ottaminen asiakastukeen	Ongelma on ratkaistu.

TOIMI	KYLLÄ	EI
<p>väri- ja mustavalkokuvayksikköä suoralle valolle yli 10 minuutiksi. Pitkäaikainen altistuminen valolle voi aiheuttaa tulostuslaatuongelmia.</p> <p>Vaara: Älä kosketa valojohderummun osaa, joka on värillisen ja mustan kuvansiirtopaketin alla. Rumpujen koskettaminen saattaa heikentää tulevien tulostustöiden laatua.</p> <p>2 Aseta mustakuvayksikkö paikalleen ja sitten värikuvayksikkö paikalleen.</p> <p>3 Tulosta asiakirja.</p> <p>Näkykö tulosteissa vaakasuuntaisia tummia viivoja?</p>		

Pystysuuntaiset tummat viivat



Huom.: Tulosta tulostuslaadun testisivut, ennen kuin yrität ratkaista ongelman. Siirry ohjaustaulussa kohtaan **Asetukset > Vianmääritys > Tulostuslaadun testisivujen tulostus**. Jos tulostimessa ei ole kosketusnäyttöä, voit selata asetuksia **OK**-painikkeella.



TOIMI	KYLLÄ	EI
<p>Vaihe 1</p> <p>1 Määritä paperilaji käyttäjärjestelmän mukaan joko Tulostusmääritykset- tai Tulostus-valintaikkunassa.</p> <p> Huom.: Varmista, että asetukset vastaavat alustaan lisättyä paperia.</p> <p> Huom.: Voit muuttaa näitä asetuksia myös tulostimen ohjaustaulusta. Navigoi kohtaan: Asetukset > Paperi > Alustojen asetukset > Paperikoko/-tyyppi.</p> <p>2 Tulosta asiakirja.</p> <p>Näkykö tulosteissa pystysuuntaisia tummia viivoja?</p>	Siirry vaiheeseen 2.	Ongelma on ratkaistu.
<p>Vaihe 2</p> <p>1 Lisää paperia uudesta pakkauksesta.</p> <p> Huom.: Paperi imee kosteutta suuren kosteuspitoisuuden takia. Älä poista paperia kääreestään, ennen kuin otat sen käyttöön.</p> <p>2 Tulosta asiakirja.</p> <p>Näkykö tulosteissa pystysuuntaisia tummia viivoja?</p>	Siirry vaiheeseen 3.	Ongelma on ratkaistu.
<p>Vaihe 3</p> <p>1 Irrota värikuvayksikkö ja sitten mustakuvayksikkö.</p> <div data-bbox="204 1821 580 1937" style="border: 1px solid black; padding: 5px; margin-top: 10px;"> <p>Varoitus— mahdollinen vaurio: Älä altista</p> </div>	Ota yhteyttä Yhteyden ottaminen asiakastukeen	Ongelma on ratkaistu.

TOIMI	KYLLÄ	EI
<p>väri- ja mustavalkokuvayksikköä suoralle valolle yli 10 minuutiksi. Pitkäaikainen altistuminen valolle voi aiheuttaa tulostuslaatuongelmia.</p> <p>Vaara: Älä kosketa valojohderummun osaa, joka on värillisen ja mustan kuvansiirtopaketin alla. Rumpujen koskettaminen saattaa heikentää tulevien tulostustöiden laatua.</p> <p>2 Aseta mustakuvayksikkö paikalleen ja sitten värikuvayksikkö paikalleen.</p> <p>3 Tulosta asiakirja.</p> <p>Näkykö tulosteissa pystysuuntaisia tummia viivoja?</p>		

Vaakasuuntaiset valkoiset viivat



- Tulosta tulostuslaadun testisivut, ennen kuin yrität ratkaista ongelman. Siirry ohjaustaulussa kohtaan **Asetukset > Vianmääritys > Tulostuslaadun testisivujen tulostus**. Jos tulostimessa ei ole kosketusnäyttöä, voit selata asetuksia **OK**-painikkeella.
- Jos tulosteissa näkyy jatkuvasti vaakasuuntaisia valkoisia viivoja, katso aiheetta Toistuvat virhekuviot.



TOIMI	KYLLÄ	EI
<p>Vaihe 1</p> <p>1 Määritä paperilaji käyttäjärjestelmän mukaan joko Tulostusmääritykset- tai Tulostus-valintaikkunassa.</p> <p> Huom.: Varmista, että asetukset vastaavat alustaan lisättyä paperia.</p> <p> Huom.: Voit muuttaa näitä asetuksia myös tulostimen ohjaustaulusta. Navigoi kohtaan: Asetukset > Paperi > Alustojen asetukset > Paperikoko/-tyyppi.</p> <p>2 Tulosta asiakirja.</p> <p>Näkykö tulosteissa vaakasuuntaisia valkoisia viivoja?</p>	Siirry vaiheeseen 2.	Ongelma on ratkaistu.
<p>Vaihe 2</p> <p>1 Lisää määritettyyn paperilähteeseen suositeltua paperia.</p> <p>2 Tulosta asiakirja.</p> <p>Näkykö tulosteissa vaakasuuntaisia valkoisia viivoja?</p>	Siirry vaiheeseen 3.	Ongelma on ratkaistu.
<p>Vaihe 3</p> <p>1 Irrota värikuvayksikkö ja sitten mustakuvayksikkö.</p> <div style="border: 1px solid black; padding: 5px; margin-top: 10px;"> <p>Varoitus—mahdollinen vaurio: Älä altista väri- ja mustavalkokuvayksikköä suoralle valolle yli 10 minuutiksi. Pitkäaikainen altistuminen valolle</p> </div>	Ota yhteyttä Yhteyden ottaminen asiakastukeen	Ongelma on ratkaistu.

TOIMI	KYLLÄ	EI
<p>voi aiheuttaa tulostuslaatuongelmia.</p> <p>Vaara: Älä kosketa valojohderummun osaa, joka on värillisen ja mustan kuvansiirtopaketin alla. Rumpujen koskettaminen saattaa heikentää tulevien tulostustöiden laatua.</p> <p>2 Aseta mustakuvayksikkö paikalleen ja sitten värikuvayksikkö paikalleen.</p> <p>3 Tulosta asiakirja.</p> <p>Näkykö tulosteissa vaakasuuntaisia valkoisia viivoja?</p>		

Pystysuuntaiset valkoiset viivat



Huom.: Tulosta tulostuslaadun testisivut, ennen kuin yrität ratkaista ongelman. Siirry ohjaustaulussa kohtaan **Asetukset > Vianmääritys > Tulostuslaadun testisivujen tulostus**. Jos tulostimessa ei ole kosketusnäyttöä, voit selata asetuksia **OK**-painikkeella.

TOIMI	KYLLÄ	EI
<p>Vaihe 1</p> <p>1 Määritä paperilaji käyttäjärjestelmän mukaan joko Tulostusmääritykset- tai Tulostus-valintaikkunassa.</p> <p> Huom.: Varmista, että asetukset vastaavat alustaan lisättyä paperia.</p> <p> Huom.: Voit muuttaa näitä asetuksia myös tulostimen ohjaustaulusta. Navigoi kohtaan: Asetukset > Paperi > Alustojen asetukset > Paperikoko/-tyyppi.</p> <p>2 Tulosta asiakirja.</p> <p>Näkykö tulosteissa pystysuuntaisia valkoisia viivoja?</p>	Siirry vaiheeseen 2.	Ongelma on ratkaistu.
<p>Vaihe 2</p> <p>Varmista, että käytät suositeltua paperityyppiä.</p> <p>1 Lisää määritettyyn paperilähteeseen suositeltua paperia.</p> <p>2 Tulosta asiakirja.</p> <p>Näkykö tulosteissa pystysuuntaisia valkoisia viivoja?</p>	Siirry vaiheeseen 3.	Ongelma on ratkaistu.
<p>Vaihe 3</p> <p>1 Irrota värikuvayksikkö ja sitten mustakuvayksikkö.</p> <div data-bbox="204 1677 582 1937" style="border: 1px solid black; padding: 5px; margin-top: 10px;"> <p>Varoitus— mahdollinen vaurio: Älä altista väri- ja mustavalkokuvayksikköä suoralle valolle yli 10</p> </div>	Ota yhteyttä Yhteyden ottaminen asiakastukeen	Ongelma on ratkaistu.

TOIMI	KYLLÄ	EI
<p>minuutiksi. Pitkäaikainen altistuminen valolle voi aiheuttaa tulostuslaatuongelmia.</p> <p>Vaara: Älä kosketa valojohderummun osaa, joka on värillisen ja mustan kuvansiirtopaketin alla. Rumpujen koskettaminen saattaa heikentää tulevien tulostustöiden laatua.</p> <p>2 Aseta mustakuvayksikkö paikalleen ja sitten värikuvayksikkö paikalleen.</p> <p>3 Tulosta asiakirja.</p> <p>Näkykö tulosteissa pystysuuntaisia valkoisia viivoja?</p>		

Toistuvat virheet



Huom.: Tulosta tulostuslaadun testisivut, ennen kuin yrität ratkaista ongelman. Siirry ohjaustaulussa kohtaan **Asetukset > Vianmääritys > Tulostuslaadun testisivujen tulostus**. Jos tulostimessa ei ole kosketusnäyttöä, voit selata asetuksia **OK**-painikkeella.

TOIMI	KYLLÄ	EI
<p>Vaihe 1</p> <p>Määritä, kuinka monessa värissä on vikoja.</p> <p>Onko näin vain yhdessä värissä?</p>	Siirry vaiheeseen 2.	Siirry vaiheeseen 3.
<p>Vaihe 2</p> <p>1 Mittaa virheellisellä värisivulla toistuvien virheiden väli ylläpidon vikamäärittimen avulla.</p> <p>2 Vaihda tarvike, joka vastaa mittausta asiaankuuluvalla värisivulla.</p> <p>Värikuvayksikkö tai mustakuvayksikkö</p> <ul style="list-style-type: none"> • 94,5 mm (3,72 in.) • 29,9 mm (1,18 in.) • 23,2 mm (0,91 in.) <p>Kehitysyksikkö</p> <ul style="list-style-type: none"> • 43,6 mm (1,72 in.) • 45,0 mm (1,77 in.) <p>3 Tulosta tulostuslaadun testisivut.</p> <p>Näkyvätkö viat edelleen?</p>	Kirjaa etäisyys muistiin ja ota sitten yhteyttä tahoon Yhteyden ottaminen asiakastukeen tai palveluedustajaasi.	Ongelma on ratkaistu.
<p>Vaihe 3</p> <p>1 Mittaa virheellisellä värisivulla toistuvien virheiden väli ylläpidon vikamäärittimen avulla.</p> <p>2 Vaihda tarvike, joka vastaa mittausta asiaankuuluvalla värisivulla.</p> <p>Siirtomoduli</p> <ul style="list-style-type: none"> • 37,7 mm (1,48 in.) • 78,5 mm (3,09 in.) • 54,6 mm (2,15 in.) <p>Kiinnityslaite</p> <ul style="list-style-type: none"> • 95 mm (3,74 in.) 	Kirjaa etäisyys muistiin ja ota sitten yhteyttä tahoon Yhteyden ottaminen asiakastukeen tai palveluedustajaasi.	Ongelma on ratkaistu.

TOIMI	KYLLÄ	EI
<ul style="list-style-type: none"> • 110 mm (4,33 in.) 3 Tulosta tulostuslaadun testisivut. Näkyvätkö viat edelleen?		





TULOSTUSTYÖT EIVÄT TULOSTU

TOIMI	KYLLÄ	EI
Vaihe 1 a. Avaa tulostusvalintaikkuna siinä asiakirjassa, jonka yrität tulostaa, ja varmista, että oikea tulostin on valittu. b. Tulosta asiakirja. Tulostuiko asiakirja?	Ongelma on ratkaistu.	Siirry vaiheeseen 2.
Vaihe 2 a. Tarkista, että tulostimeen on kytketty virta. b. Ratkaise näyttöön avautuvat virheilmoitukset. c. Tulosta asiakirja. Tulostuiko asiakirja?	Ongelma on ratkaistu.	Siirry vaiheeseen 3.
Vaihe 3 a. Varmista, että portit toimivat ja että kaapelit on liitetty pitävästi tietokoneeseen ja tulostimeen. Lisätietoja on tulostimen asennusohjeissa. b. Tulosta asiakirja. Tulostuiko asiakirja?	Ongelma on ratkaistu.	Siirry vaiheeseen 4.

TOIMI	KYLLÄ	EI
<p>Vaihe 4</p> <p>a. Sammuta tulostin, odota noin 10 sekuntia ja käynnistä tulostin uudelleen.</p> <p>b. Tulosta asiakirja.</p> <p>Tulostuiko asiakirja?</p>	Ongelma on ratkaistu.	Siirry vaiheeseen 5.
<p>Vaihe 5</p> <p>a. Poista tulostinohjain ja asenna se sitten uudelleen.</p> <p>b. Tulosta asiakirja.</p> <p>Tulostuiko asiakirja?</p>	Ongelma on ratkaistu.	Katso Yhteyden ottaminen asiakastukeen .

HIDAS TULOSTUS

TOIMI	KYLLÄ	EI
<p>Vaihe 1</p> <p>Varmista, että tulostinkaapeli on liitetty kunnolla tulostimeen ja tietokoneeseen, tulostuspalvelimeen, lisälaitteeseen tai muuhun verkkolaitteeseen.</p> <p>Tulostaako tulostin hitaasti?</p>	Siirry vaiheeseen 2.	Ongelma on ratkaistu.
<p>Vaihe 2</p> <p>a. Varmista, että tulostin ei ole hiljaisessa tilassa.</p> <ul style="list-style-type: none"> • Navigoi ohjaustaulusta kohtaan: Asetukset > Laite > Ylläpito > Määritys-valikko > Laitteen toiminnot > Hiljainen tila. <p>Jos tulostimessa ei ole kosketusnäyttöä, voit selata asetuksia OK-painikkeella.</p> <p>b. Tulosta asiakirja.</p> <p>Tulostaako tulostin hitaasti?</p>	Siirry vaiheeseen 3.	Ongelma on ratkaistu.
<p>Vaihe 3</p>	Siirry vaiheeseen 4.	Ongelma on ratkaistu.

TOIMI	KYLLÄ	EI
<p>a. Määritä tulostustarkkuus käyttöjärjestelmän mukaan joko Tulostusmääriytykset- tai Tulostus-valintaikkunassa.</p> <p>b. Määritä tarkkuudeksi 4800 CQ.</p> <p>c. Tulosta asiakirja.</p> <p>Tulostaako tulostin hitaasti?</p>		
<p>Vaihe 4</p> <p>a. Määritä paperilaji käyttöjärjestelmän mukaan joko Tulostusmääriytykset- tai Tulostus-valintaikkunassa.</p> <p> Huom.: Varmista, että asetukset vastaavat alustaan lisättyä paperia.</p> <p> Huom.: Voit muuttaa näitä asetuksia myös tulostimen ohjaustaulusta. Navigoi kohtaan: Asetukset > Paperi > Alustojen asetukset > Paperikoko/-tyyppi.</p> <p> Huom.: Painava paperi tulostuu hitaammin.</p> <p> Huom.: Letter-, A4- ja Legal-kokoa pienempi paperi voi tulostua hitaammin.</p> <ul style="list-style-type: none"> • Varmista, että asetukset vastaavat lisättyä paperia. • Voit muuttaa asetusta myös tulostimen ohjauspaneelista. Navigoi kohtaan:Asetukset > Paperi > Alustojen asetukset > Paperikoko/-tyyppi. Jos tulostimessa ei ole kosketusnäyttöä, voit 	Siirry vaiheeseen 5.	Ongelma on ratkaistu.

TOIMI	KYLLÄ	EI
<p>selata asetuksia OK-painikkeella.</p> <ul style="list-style-type: none"> • Painava paperi tulostuu hitaammin. • Letter-, A4- ja Legal-kokoa pienempi paperi voi tulostua hitaammin. <p>b. Tulosta asiakirja.</p> <p>Tulostaako tulostin hitaasti?</p>		
<p>Vaihe 5</p> <p>a. Varmista, että tulostimen tulostusmateriaalin laatu- ja painoasetukset vastaavat lisättävää paperia.</p> <p>Navigoi ohjaustaulusta kohtaan: Asetukset > Paperi > Materiaalimääritykset > Materiaalityypit</p> <p>Jos tulostimessa ei ole kosketusnäyttöä, voit selata asetuksia OK-painikkeella.</p> <p> Huom.: Karkea ja painava paperi voi tulostua hitaammin.</p> <p>b. Tulosta asiakirja.</p> <p>Tulostaako tulostin hitaasti?</p>	Siirry vaiheeseen 6.	Ongelma on ratkaistu.

TOIMI	KYLLÄ	EI
Vaihe 6 Poista pidossa olevat työt. Tulostaako tulostin hitaasti?	Siirry vaiheeseen 7.	Ongelma on ratkaistu.
Vaihe 7 a. Varmista, että tulostin ei kuumene liikaa. <ul style="list-style-type: none"> • Anna tulostimen jäähtyä pitkän tulostustyön jälkeen. • Huomioi tulostimen käyttöympäristön suositeltu lämpötila. Lisätietoja on kohdassa Tulostimen sijaintipaikan valitseminen. b. Tulosta asiakirja. Tulostaako tulostin hitaasti?	Lisätietoja on kohdassa Yhteyden ottaminen asiakastukeen.	Ongelma on ratkaistu.

**TYÖ TULOSTUU VÄÄRÄLTÄ ALUSTALTA TAI VÄÄRÄLLE PAPERILLE TAI
ERIKOISMATERIAALILLE.**

TOIMI	KYLLÄ	EI
<p>Vaihe 1</p> <p>a. Tarkista, että tulostus tapahtuu oikealle paperityypille.</p> <p>b. Tulosta asiakirja.</p> <p>Onko asiakirja tulostettu oikealle paperityypille?</p>	Siirry vaiheeseen 2.	Lisää laitteeseen oikeankokoista ja -tyyppistä paperia.
<p>Vaihe 2</p> <p>a. Määritä paperikoko ja -laji käyttöjärjestelmän mukaan joko Tulostusasetukset- tai Tulostus-valintaikkunassa.</p> <p> Huom.: Voit muuttaa näitä asetuksia myös tulostimen ohjaustaulusta. Navigoi kohtaan: Asetukset > Paperi > Alustojen asetukset > Paperikoko/-tyyppi.</p> <p>Jos tulostimessa ei ole kosketusnäyttöä, voit selata asetuksia OK-painikkeella.</p> <p>b. Varmista, että asetukset vastaavat lisättyä paperia.</p> <p>c. Tulosta asiakirja.</p> <p>Onko asiakirja tulostettu oikealle paperityypille?</p>	Ongelma on ratkaistu.	Siirry vaiheeseen 3.
<p>Vaihe 3</p> <p>1 Tarkista, onko alustat linkitetty.</p> <p>Lisätietoja on kohdassa Alustojen yhdistäminen</p> <p>2 Tulosta asiakirja.</p> <p>Onko asiakirja tulostettu oikeasta alustasta?</p>	Ongelma on ratkaistu.	Katso Yhteyden ottaminen asiakastukeen

Tulostin ei vastaa

TOIMI	KYLLÄ	EI
<p>Vaihe 1</p> <p>Tarkista, että virtajohto on liitetty pistorasiaan.</p> <div style="border: 1px solid black; padding: 5px; margin: 10px 0;">  <p>VAROITUS—VAMMAUTUMISVAARA: Tulipalon tai sähköiskun vaaran välttämiseksi liitä virtajohto suoraan asianmukaiseen maadoitettuun sähköpistokkeeseen, joka on lähellä ja helposti saatavilla.</p> </div> <p>Vastaako tulostin?</p>	Ongelma on ratkaistu.	Siirry vaiheeseen 2.
<p>Vaihe 2</p> <p>Tarkista, onko pistorasian virta katkaistu kytkimellä tai katkaisimella.</p> <p>Onko pistorasian virta katkaistu kytkimellä tai katkaisimella?</p>	Kytke virta kytkimellä tai palauta katkaisin.	Siirry vaiheeseen 3.
<p>Vaihe 3</p> <p>Tarkista, että tulostimeen on kytketty virta.</p> <p>Onko tulostimeen kytketty virta?</p>	Siirry vaiheeseen 4.	Kytke tulostimeen virta.
<p>Vaihe 4</p> <p>Tarkista, onko tulostin lepo- tai horrostilassa.</p> <p>Onko tulostin lepo- tai horrostilassa?</p>	Herätä tulostin painamalla virtapainiketta.	Siirry vaiheeseen 5.
<p>Vaihe 5</p> <p>Varmista, että kaapelit, joilla tulostin ja tietokone on liitetty toisiinsa, on liitetty oikeisiin portteihin.</p> <p>Onko kaapelit liitetty oikeisiin portteihin?</p>	Siirry vaiheeseen 6.	Liitä kaapelit oikeisiin portteihin.
<p>Vaihe 6</p>	Ongelma on ratkaistu.	Siirry vaiheeseen 7.

TOIMI	KYLLÄ	EI
<p>Katkaise tulostimesta virta, asenna lisävarusteet ja kytke tulostimeen virta.</p> <p>Lisätietoja on lisälaitteen käyttöohjeessa.</p> <p>Vastaako tulostin?</p>		
<p>Vaihe 7</p> <p>Asenna oikea tulostinohjain.</p> <p>Vastaako tulostin?</p>	Ongelma on ratkaistu.	Siirry vaiheeseen 8.
<p>Vaihe 8</p> <p>Sammuta tulostin, odota noin 10 sekuntia ja käynnistä tulostin uudelleen.</p> <p>Vastaako tulostin?</p>	Ongelma on ratkaistu.	Katso Yhteyden ottaminen asiakastukeen .

Verkkoyhteysongelmat

EMBEDDED WEB SERVER EI AVAUDU

TOIMI	KYLLÄ	EI
<p>Vaihe 1</p> <p>1 Tarkista, että tulostimeen on kytketty virta.</p> <p>2 Avaa tulostimen Embedded Web Server (EWS).</p> <p>Pystytkö avaamaan EWS:n?</p>	Ongelma on ratkaistu.	Siirry vaiheeseen 2.
<p>Vaihe 2</p> <p>1 Tarkista, että tulostimen IP-osoite on oikea.</p> <ul style="list-style-type: none"> • IP-osoite näkyy aloitusnäytössä. • IP-osoite on neljä pisteillä erotettua numerosarjaa, kuten 123.123.123.123. <p>2 Avaa EWS.</p> <p>Pystytkö avaamaan EWS:n?</p>	Ongelma on ratkaistu.	Siirry vaiheeseen 3.
<p>Vaihe 3</p> <p>1 Tarkista, että käytät tuettua selainta:</p> <ul style="list-style-type: none"> • Internet Explorer -versio 11 tai uudempi • Microsoft Edge • Safari-versio 6 tai uudempi • Google Chrome™ -versio 32 tai uudempi • Mozilla Firefox -versio 24 tai uudempi <p>2 Avaa EWS.</p> <p>Pystytkö avaamaan EWS:n?</p>	Ongelma on ratkaistu.	Siirry vaiheeseen 4.
<p>Vaihe 4</p> <p>1 Tarkista, että verkkoyhteys toimii.</p> <p> Huom.: Jos yhteys ei toimi, ota yhteys järjestelmänvalvojaasi.</p>	Ongelma on ratkaistu.	Siirry vaiheeseen 5.

TOIMI	KYLLÄ	EI
2 Avaa EWS. Pystytkö avaamaan EWS:n?		
Vaihe 5 1 Tarkista, että kaapelit on liitetty tukevasti tulostimeen ja tulostuspalvelimeen. Lisätietoja on tulostinpalvelimen mukana toimitetussa dokumentaatiossa. 2 Avaa EWS. Pystytkö avaamaan EWS:n?	Ongelma on ratkaistu.	Siirry vaiheeseen 6.
Vaihe 6 1 Tarkista, onko välityspalvelimet poistettu käytöstä.  Huom.: Jos palvelimet ovat poissa käytöstä, ota yhteys järjestelmänvalvojaasi. 2 Avaa EWS. Pystytkö avaamaan EWS:n?	Ongelma on ratkaistu.	Katso Yhteyden ottaminen asiakastukeen .

TULOSTINTA EI VOIDA YHDISTÄÄ WI-FI-VERKKOON

 Huom.: Tämä ominaisuus on käytettävissä vain tietyissä tulostinmalleissa.

TOIMI	KYLLÄ	EI
<p>Vaihe 1</p> <p>Varmista, että Aktiivinen sovitin -asetuksena on Automaattinen.</p> <p>Navigoi ohjaustaulusta kohtaan: Asetukset > Verkko/portit > Verkon yleiskatsaus > Aktiivinen sovitin > Automaattinen</p> <p>Jos tulostimessa ei ole kosketusnäyttöä, voit selata asetuksia OK-painikkeella.</p> <p>Pystyykö tulostin yhdistämään Wi-Fi-verkkoon?</p>	Ongelma on ratkaistu.	Siirry vaiheeseen 2.
<p>Vaihe 2</p> <p>Tarkista, onko oikea Wi-Fi-verkko valittu.</p> <p> Huom.: Jotkin reitittimet voivat jakaa oletus-SSID:n.</p> <p>Oletko yhdistämässä oikeaan Wi-Fi-verkkoon?</p>	Siirry vaiheeseen 4.	Siirry vaiheeseen 3.
<p>Vaihe 3</p> <p>Yhdistä oikeaan Wi-Fi-verkkoon. Lisätietoja on kohdassa Tulostimen yhdistäminen verkkoon.</p> <p>Pystyykö tulostin yhdistämään Wi-Fi-verkkoon?</p>	Ongelma on ratkaistu.	Siirry vaiheeseen 4.
<p>Vaihe 4</p> <p>Tarkista langaton suojaustila.</p> <p>Navigoi ohjaustaulusta kohtaan: Asetukset > Verkko/portit > Langaton > Langaton suojaustila.</p> <p>Jos tulostimessa ei ole kosketusnäyttöä, voit selata asetuksia OK-painikkeella.</p> <p>Onko valittu oikea langaton suojaustila?</p>	Siirry vaiheeseen 6.	Siirry vaiheeseen 5.

TOIMI	KYLLÄ	EI
<p>Vaihe 5</p> <p>Valitse oikea langaton suojaustila.</p> <p>Pystyykö tulostin yhdistämään Wi-Fi-verkkoon?</p>	Ongelma on ratkaistu.	Siirry vaiheeseen 6.
<p>Vaihe 6</p> <p>Varmista, että annoit oikean verkon salasanan.</p> <p> Huom.: Huomioi salasanan välilyönnit, numerot ja isot kirjaimet.</p> <p>Pystyykö tulostin yhdistämään Wi-Fi-verkkoon?</p>	Ongelma on ratkaistu.	Ota yhteyttä: Yhteyden ottaminen asiakastukeen.

Tarvikeongelmat

VAIHDA KASETTI, TULOSTIMEN ALUE EI TÄSMÄÄ

Tulostimen alueen ja kasetin alueen välillä on täsmäysvirhe. Voit korjata ongelman ostamalla tulostimen aluetta vastaavan väriainekasetin tai kaikille alueille sopivan yleisväriainekasetin.

Voit selvittää tulostimen ja tulostinkasetin alueasetukset tulostamalla tulostuslaadun testisivut. Navigoi ohjaustaulusta kohtaan: **Asetukset > Vianetsintä > Tulostuslaadun testisivujen tulostus.**

- Virheviestin 42 ensimmäinen numero ilmaisee tulostimen alueen.
- Virheviestin 42 toinen numero ilmaisee väriainekasetin alueen.

Tulostimen ja värikasetin alueet

ALUE	NUMEROKOODI
Maailmanlaajuinen tai aluetta ei ole määritetty	0
Pohjois-Amerikka (Yhdysvallat, Kanada)	1
Euroopan talousalue, Länsi-Eurooppa, Pohjoismaat, Sveitsi	2
Tyynenmeren Aasia	3
Latinalainen Amerikka	4
Muu Eurooppa, Lähi-itä ja Afrikka	5
Australia, Uusi-Seelanti	6
Virheellinen alue	9



Huom.: Voit selvittää tulostimen ja väriainekasetin alueasetukset tulostamalla tulostuslaadun testisivut. Navigoi ohjaustaulusta kohtaan: **Asetukset > Vianetsintä > Tulostuslaadun testisivut**

MUITA KUIN XEROX-TARVIKKEITA

Tulostin on havainnut muun Xeroxin valmistaman tarvikkeen tulostimessa.

Xerox-tulostimesi toimii parhaiten aidoilla Xerox-tarvikkeilla. Kolmannen osapuolen tarvikkeiden käyttö voi vaikuttaa tulostimen ja sen kuvantuottoyksikön suorituskykyyn, toimintavarmuuteen tai käyttöikään.

Käyttöikää mittaavat osat on suunniteltu toimimaan Xeroxin tarvikkeiden kanssa ja saattavat toimia odottamattomalla tavalla, jos kolmannen osapuolen tarvikkeita käytetään. Kuvantuottoyksikön osien käyttö suunnitellun käyttöiän kuluttua umpeen voi vahingoittaa Xerox-tulostinta tai sen osia.

Varoitus—mahdollinen vaurio: Kolmannen osapuolen tarvikkeiden tai osien käyttö voi vaikuttaa takuun kattavuuteen. Takuu ei välttämättä kata kolmannen osapuolen tarvikkeiden tai osien käytöstä aiheutuneita vahinkoja.

Hyväksy kaikki mainitut riskitekijät ja jatka kolmannen osapuolen tarvikkeiden tai osien käyttöä tulostimessa koskettamalla ja pitämällä virheviestiä näytössä kahdella sormella 15 sekunnin ajan. Kun vahvistusdialogi tulee näkyviin, kosketa kohtaa **Jatka**.

Jos et hyväksy mainittuja riskitekijöitä, poista kolmannen osapuolen tarvike tai osa tulostimesta ja asenna sen tilalle aito Xerox-tarvike tai -osa. Lisätietoja on kohdassa [Aitojen Xerox-tarvikkeiden käyttäminen](#).

Jos tulostin ei tulosta virheviestin poistamisen jälkeen, nollaa tarvikkeiden käyttölaskuri.

1. Navigoi ohjaustaulusta kohtaan **Asetukset > Laite > Ylläpito > Määrittämisvalikko > Tarvikkeiden käyttö ja laskurit**.
2. Valitse nollattava osa tai tarvike ja kosketa sitten kohtaa **Start (aloita)**.
3. Lue varoitusviesti ja kosketa sitten kohtaa **Jatka**.
4. Poista viesti koskettamalla näyttöä kahdella sormella 15 sekunnin ajan.



Huom.: Jos et pysty nollaamaan tarvikkeiden käyttölaskureita, palauta tarvike ostopaikkaan.

Tukosten poistaminen

TUKOSTEN VÄLTÄMINEN

Lisää paperi oikein

- Varmista, että paperi on alustassa suorassa.

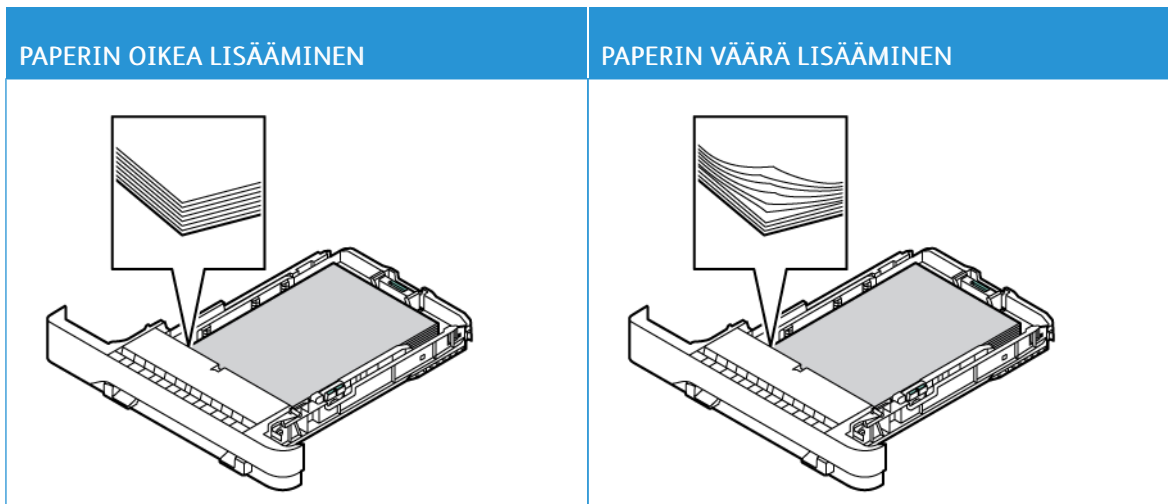

- Älä lisää alustaan paperia tai poista alustaa tulostamisen aikana.
- Älä lisää laitteeseen liikaa paperia. Varmista, että pinon korkeus on paperin enimmäistäyttöosoittimen alapuolella.
- Älä liu'uta paperia alustaan. Lisää paperi kuvan mukaisesti.

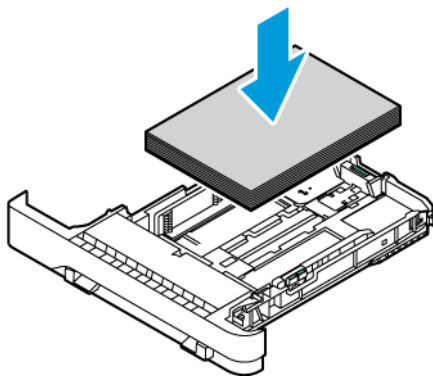

- Varmista, että paperiohjaimet ovat oikeassa asennossa, eivätkä paina paperia tai kirjekuoria liian tiukasti.
- Työnnä alusta kunnolla paikalleen tulostimen sisään paperin lisäämisen jälkeen.

Käytä suositeltua paperia

- Käytä ainoastaan suositeltua paperia tai erikoistulostusmateriaalia.
- Älä lisää ryppyistä, taitettua, kosteaä tai käpristynyttä paperia.
- Taivuta ja ilmasta paperipino ja suorista sen reunat, ennen kuin lisäät sen tulostimeen.



- Älä käytä käsin leikattua tai rajattua materiaalia.
- Älä käytä samassa lokerossa eri kokoisia, painoisia tai tyyppisiä papereita.
- Varmista, että paperikoko ja -laji on asetettu oikein tietokoneen tai tulostimen ohjauspaneelissa.
- Säilytä paperi valmistajan suositusten mukaisesti.

TUKOKSEN SIJAINNIN TUNNISTAMINEN

- Kun tukosavustaja -asetus on **Käytössä**, tulostin voi yrittää tyhjentää tyhjät tai osittain tulostetut sivut, kun juuttunut paperi on poistettu. Tarkista tyhjät sivut tulosteista.
- Kun käyttöpaneeliin tulee ilmoitus Tukos selvitys -asetus on **Käytössä** tai **Automaattinen**, tulostin tulostaa jumiutuneet sivut uudelleen.

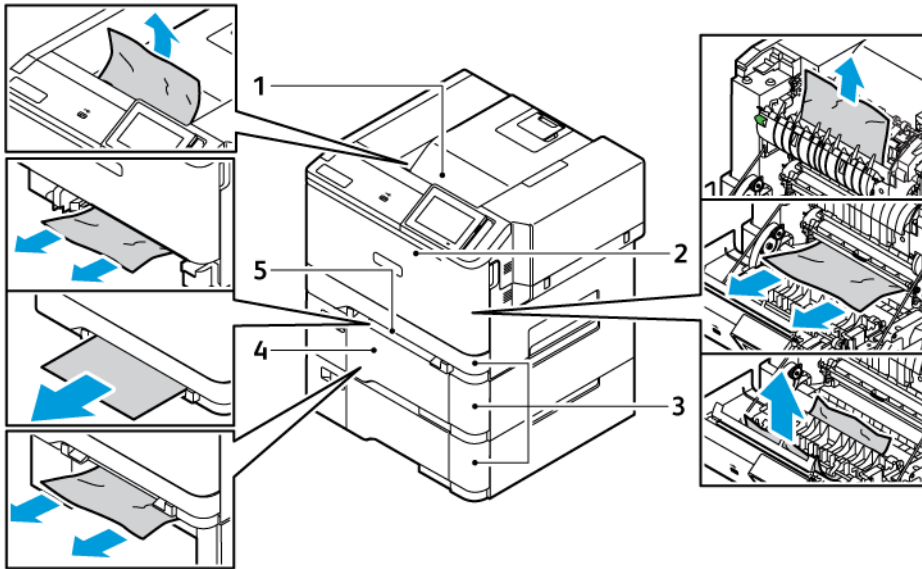

- | | |
|---|--------------------------|
| 1. Vakioluovutusalusta | 4. Monikäyttösyöttöaukko |
| 2. Luukku A | 5. Käsinsyöttöalusta |
| 3. 250 arkin vakioalusta ja valinnaiset 550 arkin alustat | |

PAPERITUKOS VAKIOALUSTASSA

1. Poista alusta ja käsinsyöttöalusta.

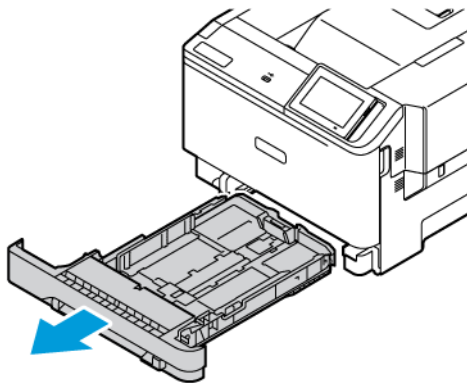

2. Poista juuttunut paperi.

 Huom.: Varmista, että poistat kaikki paperinpalat.

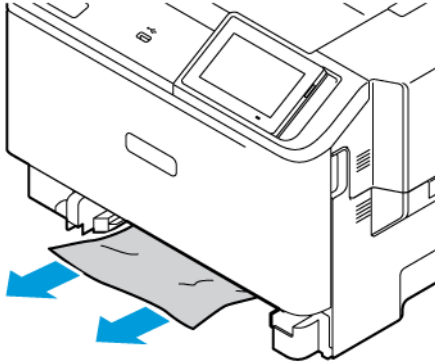

3. Aseta käsinsyöttöalusta ja alusta.

PAPERITUKKEUMA VAKIOLUOVUTUSALUSTASSA

Poista juuttunut paperi.

 Huom.: Varmista, että poistat kaikki paperinpalat.

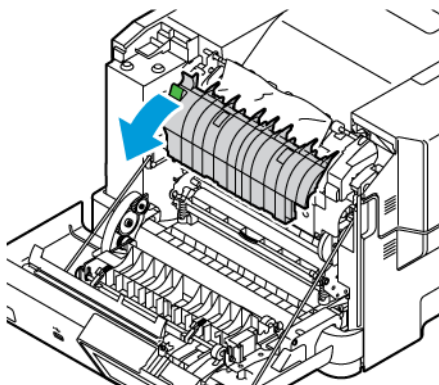

PAPERITUKOS KÄSINSYÖTTÖAUKOSSA

1. Poista alusta ja käsinsyöttöalusta.

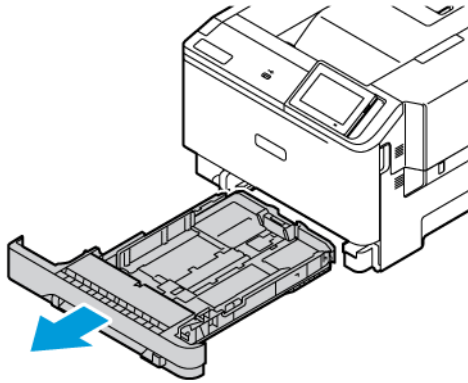

2. Poista juuttunut paperi.

 Huom.: Varmista, että poistat kaikki paperinpalat.

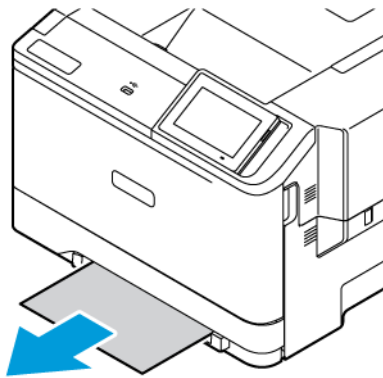

3. Aseta käsinsyöttöalusta ja alusta.

PAPERITUKOS LUUKUSSA A

1. Avaa luukku A.



VAROITUS—KUUMA PINTA: Tulostimen sisäosat voivat olla kuumat. Välttyäksesi palovammoilta kosketa osia vasta, kun ne ovat jäähtyneet.

Varoitus—mahdollinen vaurio: Estä sähköstaattisen purkauksen aiheuttama vahinko koskettamalla tulostimen metallikehystä ennen kuin avaat tai kosketat tulostimen sisäosia.

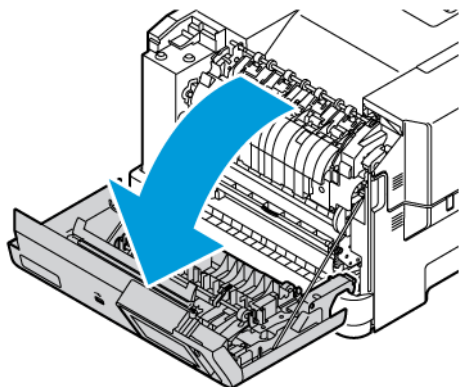

2. Poista juuttunut paperi seuraavilta alueilta:

 Huom.: Varmista, että poistat kaikki paperinpalat.

- Kiinnityslaitteen alue

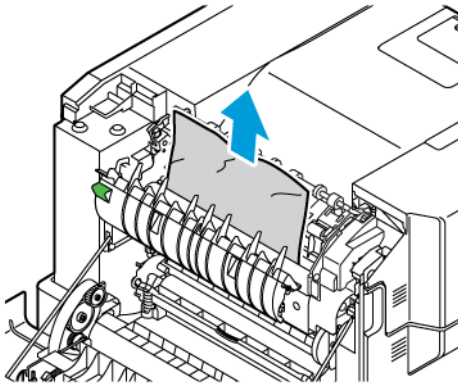

- Alue kiinnityslaitteen alueen alla

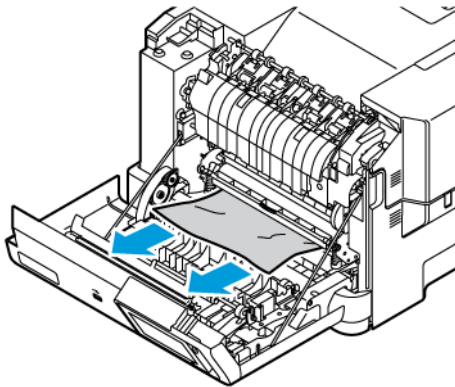

- Dupleksilaite

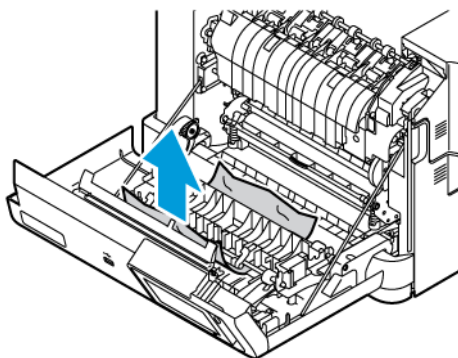

3. Sulje luukku A.

Paperinsyöttöongelmat

KIRJEKUORI SULKEUTUU TULOSTUKSEN AIKANA

TOIMI	KYLLÄ	EI
<p>Vaihe 1</p> <p>a. Käytä kirjekuorta, jota on säilytetty kuivassa ympäristössä.</p> <p> Huom.: Läpät voivat sulkeutua tulostettaessa kosteille kirjekuorille.</p> <p>b. Lähetä tulostustyö.</p> <p>Sulkeutuuko kirjekuori tulostuksen aikana?</p>	Siirry vaiheeseen 2.	Ongelma on ratkaistu.
<p>Vaihe 2</p> <p>a. Varmista, että paperityyppiasetus on Kirjekuori.</p> <p>Navigoi ohjaustaulusta kohtaan: Asetukset > Paperi > Alustojen asetukset > Paperikoko/-tyyppi.</p> <p>Jos tulostimessa ei ole kosketusnäyttöä, voit selata asetuksia OK-painikkeella.</p> <p>b. Lähetä tulostustyö.</p> <p>Sulkeutuuko kirjekuori tulostuksen aikana?</p>	Lisätietoja on kohdassa Yhteyden ottaminen asiakastukeen.	Ongelma on ratkaistu.

LAJITTELUTULOSTUS EI TOIMI

TOIMI	KYLLÄ	EI
<p>Vaihe 1</p> <p>a. Navigoi ohjaustaulusta kohtaan: Asetukset > Tulostus > Asettelu > Lajittelu.</p> <p>Jos tulostimessa ei ole kosketusnäyttöä, voit selata asetuksia OK-painikkeella.</p> <p>b. Valitse Käytössä [1,2,1,2,1,2].</p> <p>c. Tulosta asiakirja.</p> <p>Onko asiakirja lajiteltu oikein?</p>	Ongelma on ratkaistu.	Siirry vaiheeseen 2.
<p>Vaihe 2</p> <p>a. Avaa tulostusvalintaikkuna siinä asiakirjassa, jonka yrität tulostaa, ja valitse Lajittelu.</p> <p>b. Tulosta asiakirja.</p> <p>Onko asiakirja lajiteltu oikein?</p>	Ongelma on ratkaistu.	Siirry vaiheeseen 3.
<p>Vaihe 3</p> <p>a. Vähennä tulostettavien sivujen määrää.</p> <p>b. Tulosta asiakirja.</p> <p>Onko sivut lajiteltu oikein?</p>	Ongelma on ratkaistu.	Katso Yhteyden ottaminen asiakastukeen .

PAPERI JUUTTUU USEIN

TOIMI	KYLLÄ	EI
<p>Vaihe 1</p> <p>a. Irrota alusta.</p> <p>b. Tarkista, että paperi on lisätty oikein.</p> <ul style="list-style-type: none"> • Varmista, että paperiohjeimet ovat oikeassa asennossa. • Varmista, että pinon korkeus on paperin enimmäistäyttösoittimen alapuolella. • Varmista, että käytät tulostamisessa suositeltua paperikokoa ja -lajia. <p>c. Aseta alusta tulostimeen.</p> <p>d. Tulosta asiakirja.</p> <p>Ilmeneekö paperitukoksia usein?</p>	Siirry vaiheeseen 2.	Ongelma on ratkaistu.
<p>Vaihe 2</p> <p>a. Navigoi ohjaustaulusta kohtaan: Asetukset > Paperi > Alustojen asetukset > Paperikoko/-tyyppi.</p> <p>Jos tulostimessa ei ole kosketusnäyttöä, voit selata asetuksia OK-painikkeella.</p> <p>b. Aseta oikea paperikoko ja -laji.</p> <p>c. Tulosta asiakirja.</p> <p>Ilmeneekö paperitukoksia usein?</p>	Siirry vaiheeseen 3.	Ongelma on ratkaistu.
<p>Vaihe 3</p> <p>a. Lisää paperia uudesta pakkauksesta.</p> <p> Huom.: Paperi imee kosteutta suuren kosteuspitoisuuden takia. Älä poista paperia kääreestään, ennen kuin otat sen käyttöön.</p>	Lisätietoja on kohdassa Yhteyden ottaminen asiakastukeen.	Ongelma on ratkaistu.

TOIMI	KYLLÄ	EI
b. Tulosta asiakirja. Ilmeneekö paperitukoksia usein?		

JUUTTUNEET SIVUT EIVÄT TULOSTU UUELLEEN

TOIMI	KYLLÄ	EI
<p>1 Navigoi ohjaustaulusta kohtaan: Asetukset > Laite > Ilmoitukset > Sisällön tukoselvitys.</p> <p>Jos tulostimessa ei ole kosketusnäyttöä, voit selata asetuksia OK-painikkeella.</p> <p>2 Valitse Tukoselvitys-valikossa Käytössä tai Automaattinen.</p> <p>3 Tulosta asiakirja.</p> <p>Tulostuivatko juuttuneet sivut uudelleen?</p>	Ongelma on ratkaistu.	Ota yhteyttä: Yhteyden ottaminen asiakastukeen.

Väriinlaatuongelmat

TULOSTEEN VÄRIEN MUOKKAAMINEN

Jos tulostimessa ei ole kosketusnäyttöä, voit selata asetuksia **OK**-painikkeella.

1. Navigoi ohjaustaulusta kohtaan:
Asetukset > Tulostus > Laatu > Kuvankäsittelyn lisäasetukset > Värinkorjaus
2. Valitse värinkorjausvalikosta **Manuaalinen > Värinkorjauksen sisältö**.
3. Valitse sopiva värimuuntoasetus.

KOHTEN TYYPPI	VÄRINMUUNTOTAULUKOT
RGB Image RGB Text RGB Graphics	<ul style="list-style-type: none"> • Kirkas: tuottaa tavallista kirkaammat ja kylläisemmät värit, voidaan käyttää kaikkien tulevien värimuotojen yhteydessä. • sRGB-näyttö: tuottaa värit, jotka muistuttavat tietokoneen näytön värejä. Mustan värin käyttö on optimoitu valokuvien tulostusta varten. • Näyttö – Tod. musta: tuottaa värit, jotka muistuttavat tietokoneen näytön värejä. Tämä asetus luo kaikki neutraalit harmaasävyt ainoastaan mustalla musteella. • Tarkka sRGB: tuottaa erityisen värikylläiset värit sRGB-näyttö-värinkorjauksen yhteydessä. Mustan väriaineen käyttö on optimoitu yritysgrafiikan tulostamista varten. • Ei käytössä
CMYK Image CMYK Text CMYK Graphics	<ul style="list-style-type: none"> • US CMYK: tulostin käyttää värimuuntotaulukkoa, joka jäljittelee SWOP (Specifications for Web Offset Publishing) -väritulostusta. • Euro CMYK: tulostin käyttää värimuuntotaulukkoa, joka jäljittelee EuroScale-väritulostusta. • Tarkka CMYK: tulostaa värit täyteläisinä käytettäessä US CMYK -värimuuntotaulukkoa. • Ei käytössä

VÄRITULOSTUKSEN USEIN KYSYTTYJÄ KYSYMYKSIÄ

Mikä on RGB-väri?

RGB-väri on värien kuvausmenetelmä, joka osoittaa, kuinka paljon punaista, vihreää ja sinistä käytetään tietyn värin tuottamiseen. Punaista, vihreää ja sinistä valoa voidaan sekoittaa erisuuruksina määrinä, jolloin saadaan aikaan suuri määrä luonnossa esiintyviä värejä. Tietokoneiden näytöt, skannerit ja digitaaliset kamerat käyttävät tätä menetelmää värien näyttämiseen.

Mikä on CMYK-väri?

CMYK-väri on värien kuvausmenetelmä, joka osoittaa, kuinka paljon syaania, magentaa, keltaista ja mustaa käytetään tietyn värin tuottamiseen. Syaania, magentaa, keltaista ja mustaa mustetta tai väriainetta voidaan tulostaa erisuuruksina määrinä, jolloin saadaan aikaan suuri määrä luonnossa esiintyviä värejä. Painokoneet, mustesuihkutulostimet ja laserväritulostimet tuottavat värit tällä tavalla.

Miten väri määritetään tulostettavassa asiakirjassa?

Sovelluksissa asiakirjan värit määritetään ja muokataan käyttämällä RGB- tai CMYK-väriyhdistelmiä. Lisätietoja on sovelluksen ohjeessa.

Miten tulostin tietää, mitä väriä sen on tulostettava?

Tulostettaessa asiakirjaa jokaisen objektin tyyppiä ja väriä koskeva tieto lähetetään tulostimeen ja se kulkee värinmuuntotaulukoiden kautta. Väri muunnetaan sopiviksi määriksi syaania, magentaa, keltaista ja mustaa väriainetta, joita tarvitaan halutun värin tuottamiseen. Objektityypitiedot määrittävät värinmuuntotaulukoiden käytön. Voidaan esimerkiksi käyttää yhtä värinmuuntotaulukkoa tekstiin ja jotain toista värinmuuntotaulukkoa valokuviiin.

Mitä on manuaalinen värinkorjaus?

Kun manuaalinen värinkorjaus on käytössä, tulostin käsittelee kohteita käyttäjän valitsemien värinmuuntotaulukoiden avulla. Manuaaliset värinkorjausasetukset määräytyvät tulostuskohteen tyyppin mukaan (teksti, grafiikka tai kuvat). Ne määräytyvät myös sen mukaan, miten kohteen väri on määritetty sovelluksessa (RGB- tai CMYK-yhdistelmät). Jos haluat ottaa manuaalisesti käyttöön eri värinmuuntotaulukon, katso [Tulosteen värien muokkaaminen](#).

Jos sovellus ei määritä värejä RGB- tai CMYK-yhdistelmillä, manuaalisesta värinkorjauksesta ei ole hyötyä. Siitä ei ole hyötyä myöskään, jos värien säätöä hallitaan sovelluksen tai tietokoneen käyttöjärjestelmän avulla. Useimmissa tapauksissa Värinkorjausasetuksen määrittäminen automaattiseksi luo asiakirjaan halutunlaiset värit.

Miten saan jonkin tietyn värin (esimerkiksi yrityksen logon värin) vastaamaan tulostimen tulostamaa väriä?

Tulostimen Laatu-valikossa on valittavissa yhdeksän värinäytesarjaa. Sarjat ovat käytettävissä myös upotetun Web-palvelimen Värinäytteet-sivulla. Valitsemalla esimerkiksi sarja voidaan tulostaa useita sivuja, jotka koostuvat sadoista värillisistä ruuduista. Jokaisessa ruudussa on CMYK- tai RGB-yhdistelmä valitun taulukon mukaan. Kussakin ruudussa tarkasteltavana oleva väri on saatu aikaan siten, että ruudun kohdalla oleva CMYK- tai RGB-yhdistelmä on viety valitun värinmuuntotaulukon läpi.

Tutkimalla värinäytesarjoja voidaan määrittää, minkä ruudun väri on lähimpänä haluttua väriä. Ruudun kohdalla olevaa väriyhdistelmää voidaan sitten käyttää objektin värin muuntamiseen sovellusohjelmassa. Lisätietoja on sovelluksen ohjeessa. Manuaalinen värinkorjaus -asetus voi olla tarpeen, jotta valittua värinmuuntotaulukkoa voidaan käyttää objektille.

Tietyn värin etsintäongelman ratkaisemisessa käytettävät värinäytesarjat määräytyvät

- käytettävän Värinkorjaus-asetuksen (Automaattinen, Ei käytössä tai Manuaalinen) mukaan
- tulostustyön tyyppin (teksti, grafiikka tai kuvat) mukaan sekä
- sen mukaan, mitä väriyhdistelmäasetusta sovellusohjelma käyttää (RGB- tai CMYK-yhdistelmät).

Jos sovellus ei määritä värejä RGB- tai CMYK-yhdistelmillä, värinäytesivuihin ei ole hyötyä. Lisäksi jotkin sovellukset säätävät sovelluksessa määritetyt RGB- tai CMYK-yhdistelmät värienhallinnan kautta. Näissä tapauksissa tulostusväri ei aina vastaa tarkasti värinäytesivujen väriä.

TULOSTE NÄYTTÄÄ SÄVYTETYLTÄ

TOIMI	KYLLÄ	EI
<p>Vaihe 1</p> <p>Käytä värinsäätöä.</p> <p>a. Navigoi ohjaustaulusta kohtaan: Asetukset > Tulostus > Laatu > Kuvankäsittelyn lisäasetukset > Värinsäätö.</p> <p>Jos tulostimessa ei ole kosketusnäyttöä, voit selata asetuksia OK-painikkeella.</p> <p>b. Tulosta asiakirja.</p> <p>Näyttääkö tuloste sävytetyltä?</p>	Siirry vaiheeseen 2.	Ongelma on ratkaistu.
<p>Vaihe 2</p> <p>Käytä väritasapainoa.</p> <p>a. Navigoi ohjaustaulusta kohtaan: Asetukset > Tulostus > Laatu > Kuvankäsittelyn lisäasetukset > Väritasapaino.</p> <p>Jos tulostimessa ei ole kosketusnäyttöä, voit selata asetuksia OK-painikkeella.</p> <p>b. Säädä asetuksia.</p> <p>c. Tulosta asiakirja.</p> <p>Näyttääkö tuloste sävytetyltä?</p>	Lisätietoja on kohdassa Yhteyden ottaminen asiakastukeen.	Ongelma on ratkaistu.

Yhteyden ottaminen asiakastukeen

Eri maiden asiakaspalveluiden puhelinnumerot ovat osoitteessa <https://www.xerox.com/office/worldcontacts>.
Tarkista seuraavat tiedot, ennen kuin otat yhteyttä asiakaspalveluun:

- Tulostimen ongelma
- Virheviesti
- Tulostimen malli ja sarjanumero

Jos tarvitset asiakastukea, katso ohjeita online-tuesta, selaa käyttöohjeistoa tai lataa tulostimen ohjelmisto, mene kohtaan <https://support.xerox.com> ja näppäile tuotteesi hakukenttään.

Tietoa viranomaismääräyksistä

Tämä liite sisältää seuraavaa:

Perusmääräykset	256
Turvallisuushyväksynät.....	263
Material Safety Data Sheets (Materiaalien turvallisuus)	264

Perusmääräykset

Xerox on testannut tämän tulostimen sähkömagneettisen säteilyn ja immunitietin osalta. Nämä standardit on suunniteltu lieventämään tämän tulostimen aiheuttamia tai vastaanottamia häiriöitä tyypillisessä toimistoympäristössä.

Tähän laitteeseen tehdyt muutokset, joita Xerox® Corporation ei ole nimenomaisesti hyväksynyt, voivat mitätöidä käyttäjän oikeuden käyttää laitetta.

YHDYSVALLAT (FCC-SÄÄNNÖKSET)

Tämä laite on testattu ja sen on todettu olevan FCC:n sääntöjen osan 15 mukaisten luokan A digitaalisille laitteille asetettujen rajoitusten mukainen. Näiden rajojen tarkoituksena on varmistaa kohtuullinen suoja haitallisten häiriöiden vaikutuksilta kaupallisessa ympäristössä. Tämä laite synnyttää, käyttää ja voi säteillä radiotaajuusenergiaa. Jos laitetta ei asenneta ja käytetä käyttöohjeiden mukaisesti, se voi häiritä radioviestintää. Tämän laitteen käyttö asuinympäristössä aiheuttaa todennäköisesti haitallisia häiriöitä. Käyttäjän on korjattava häiriö omalla kustannuksellaan.

Tähän laitteeseen tehdyt muutokset, joita Xerox ei ole hyväksynyt, voivat mitätöidä käyttäjän oikeuden käyttää laitetta.

Tämän laitteen kanssa täytyy käyttää suojattuja kaapeleita, jotta FCC-säännösten vaatimustenmukaisuus täyttyy. Käyttö hyväksymättömien laitteiden tai suojaamattomien kaapeleiden kanssa aiheuttaa todennäköisesti radio- ja TV-vastaanottohäiriöitä.

Vaara: Käytä suojattuja tiedonsiirtokaapeleita varmistaaksesi, että täytät FCC-säädösten osan 15 vaatimukset.

Xerox® C410 -väritulostimet

Xerox® C410 -väritulostimet vastaavat FCC-sääntöjen osaa 15. Laitteen käyttöä koskevat seuraavat kaksi ehtoa:

- Laitteita ei käytetä aiheuttamaan haitallista häiriötä.
- Laitteiden täytyy sietää myös sellaisia vastaanotettuja häiriöitä, jotka voivat aiheuttaa virheitä sen toiminnassa.

Vastuullinen osapuoli: Xerox Corporation

Osoite: 800 Phillips Road, Webster, NY 14580

Internet-yhteystiedot: www.xerox.com/en-us/about/ehs.

TIETOA 2,4-GHZ:N JA 5-GHZ:N LANGATTOMIA VERKKOSOVITTIMIA KOSKEVISTA VIRANOMAISMÄÄRÄYKSISTÄ

Tämä tuote sisältää 2,4 GHz:n ja 5 GHz:n langattoman LAN-radiolähettimen, joka vastaa FCC-osan 15:n, Industry Canada RSS-210:n ja Euroopan neuvoston direktiivin 2014/53/EY vaatimuksia. Laitteen RF-lähtöteho ei ylitä 20 dBm:ää kummassakaan taajuuskaistassa.

Tämän laitteen käyttö edellyttää seuraavaa:

1. Laite ei saa aiheuttaa haitallista häiriötä, ja
2. Tämän laitteen täytyy sietää myös sellaisia vastaanotettuja häiriöitä, jotka voivat aiheuttaa virheitä sen toiminnassa.

Tähän laitteeseen tehdyt muutokset, joita Xerox Corporation ei ole nimenomaisesti hyväksynyt, voivat mitätöidä käyttäjän oikeuden käyttää laitetta.

LASERILMOITUS

Tämä tulostin on sertifioitu Yhdysvalloissa DHHS 21 CFR, Chapter I, Subchapter J -standardin mukaiseksi luokan I (1) -lasertuotteeksi ja muualla IEC 60825-1 -standardin mukaiseksi luokan I lasertuotteeksi. 2014.

Luokan I lasertuotteita ei pidetä haitallisina. Laserjärjestelmä ja tulostin ovat rakenteeltaan sellaisia, että käyttäjä ei joudu alttiiksi luokkaa 1 suuremmalle säteilylle normaalin käytön, ylläpidon tai huollon aikana. Tulostimessa on tulostuspääosa, jota käyttäjä ei voi huoltaa. Sen sisällä on laser, jonka tekniset tiedot ovat seuraavat:

Luokka: IIIb (3b) AlGaAs

Nimellinen lähtöteho (milliwattia): 12

Aallonpituus (nanometriä): 770–800

KANADA

Tämä luokan A digitaalinen laite vastaa Kanadan ICES-003- ja ICES-001-määräyksiä.

Cet appareil numérique de la classe A est conforme à la norme NMB-003 et NMB-001 du Canada.

Tämä tuote sisältää 2,4 GHz:n ja 5 GHz:n langattoman LAN-radiolähettimen, joka vastaa Industry Canada RSS-210:n vaatimuksia.

Ce produit contient un module émetteur radio LAN sans fil de 2,4 GHz et 5 GHz conforme aux exigences spécifiées dans la réglementation Industrie du Canada RSS-210.

Tämä laite on Industry Canadan lupavapaiden RSS-standardien mukainen. Laitteen käyttöä koskevat seuraavat kaksi ehtoa:

1. laite ei saa aiheuttaa häiriötä, ja
2. tämän laitteen tulee hyväksyä häiriöt, mukaan lukien häiriöt, jotka voivat aiheuttaa laitteen ei-toivottua toimintaa.

Le présent appareil est conforme aux CNR d'Industrie Canada applicables aux appareils radio exempts de licence. L'exploitation est autorisée aux deux conditions suivantes:

1. l'appareil ne doit pas produire de brouillage, et
2. l'utilisateur de l'appareil doit accepter tout brouillage radioélectrique subi, même si le brouillage est susceptible d'en compromettre le fonctionnement.

Lupavapaille lähiverkkolaitteille (LE-LAN) on käyttörajoituksia: laitteen käyttö taajuudella 5150–5250 Mhz on sallittua vain sisätiloissa, jotta mahdolliset haitalliset häiriöt yhteiskanavaisille mobiilisatelliittijärjestelmille ovat vähäisempiä.

Il y a des restrictions opérationnelles pour dispositifs de réseaux locaux exempts de licence (RL-EL): les dispositifs fonctionnant dans la bande 5 150-5 250 MHz sont réservés uniquement pour une utilisation à l'intérieur afin de réduire les risques de brouillage préjudiciable aux systèmes de satellites mobiles utilisant les mêmes canaux.

Tämä lähetin ei saa sijaita tai toimia yhdessä minkään muun antennin tai lähettimen kanssa. Tämä laite tulee asentaa ja sitä tulee käyttää 20 cm:n minimietäisyydellä säteilijän ja kehosi välillä.

Cet émetteur ne doit pas être Co-placé ou ne fonctionnant en même temps qu'aucune autre antenne ou émetteur. Cet équipement devrait être installé et actionné avec une distance minimum de 20 centimètres entre le radiateur et votre corps.

EUROOPAN UNIONIN JA EUROOPAN TALOUSALUEEN VAATIMUSTENMUKAISUUS



Tämän tuotteen CE-merkintä ilmoittaa, että laite on soveltuvien EU-direktiivien mukainen.

Täydellinen EU-vaatimustenmukaisuusvakuutus löytyy osoitteesta www.xerox.com/en-us/about/ehs.

Tämä tuote sisältää 2,4-GHz:n ja 5 GHz:n langattoman LAN-radiolähettimen.

Laitteen RF-lähtöteho ei ylitä 20 dBm:ää kummassakaan taajuuskaistassa.

Xerox ilmoittaa täten, että radiolaitemalli Xerox® C410 -väritulostin on direktiivin 2014/53/EU vaatimusten mukainen.

Tämä tulostin ei ole vaarallinen kuluttajalle eikä ympäristölle, jos sitä käytetään käyttöohjeiden mukaisesti.

Vaara:

- Tähän laitteeseen tehdyt muutokset, joita ei ole hyväksynyt, voivat mitätöidä käyttäjän oikeuden käyttää laitetta.
- Teollisten, tieteellisten ja lääketieteellisten laitteiden käyttö saattaa häiritä tämän -laitteen toimintaa. Jos ulkoinen säteily teollisesta, tieteellisestä tai lääketieteellisestä laitteesta häiritsee tämän laitteen toimintaa, ota yhteyttä paikalliseen -edustajaan.
- Tämä on luokan A tuote. Kotiympäristössä käytettynä se saattaa aiheuttaa radiotaajuushäiriöitä, jolloin käyttäjän on ehkä ryhdyttävä asianmukaisiin toimenpiteisiin.
- Jotta varmistettaisiin Euroopan unionin vaatimusten mukaisuus, tuotteessa on käytettävä suojattuja kaapeleita.

Euroopan unionin kuvannuslaitteita (Lot 4) koskeva sopimus

Xerox® on hyväksynyt tuotteiden energiatehokkuuden ja ympäristöön liittyvän suorituskyvyn suunnittelukriteerit, jotka kuuluvat Euroopan unionin (EU) energiaan liittyvien tuotteiden direktiiviin, erityisesti Lot 4 -kuvannuslaitteisiin.

Tuotteet ovat koti- ja toimistolaitteita, jotka vastaavat seuraavia kriteereitä:

- Tavalliset mustavalkolaitteet, joiden enimmäisnopeus on alle 66 A4-kuvaa minuutissa.
- Tavalliset värilaitteet, joiden enimmäisnopeus on alle 51 A4-kuvaa minuutissa.

KATSO LISÄTIETOJA:	MENE KOHTAAN:
<ul style="list-style-type: none"> • Virrankulutus ja aktivointiajat • Virransäästön oletusasetukset 	<i>Käyttäjädokumentaatio tai Järjestelmänvalvojan käsikirja</i> www.xerox.com/office/C410docs
<ul style="list-style-type: none"> • ENERGY STAR® -merkittyjen tuotteiden ostamisesta koituvat edut: 	www.energystar.gov
<ul style="list-style-type: none"> • Kaksipuolistulostuksen ympäristöhyödyt • Kevyempien paperipainojen (60 g/m²) ja kierrätettävyyden edut • Kasettien hävitys ja käsittely • Xerox osallistuu kestäviin aloitteisiin 	www.xerox.com/en-us/about/ehs

ENERGY STAR



ENERGY STAR -ohjelma on vapaaehtoinen ohjelma, jolla pyritään edistämään energiatehokkaiden laitteiden kehittämistä ja myyntiä, ja näin vähentämään laitteiden ympäristövaikutuksia. Lisätietoja ENERGY STAR -ohjelmasta ja ENERGY STAR -ohjelman mukaisista tuotteista on seuraavalla verkkosivustolla: www.energystar.gov.

ENERGY STAR ja ENERGY STAR -merkki ovat Yhdysvalloissa rekisteröityjä tavaramerkkejä.

ENERGY STAR Imaging Equipment Program on yhteistyöohjelma, johon osallistuvat Yhdysvaltojen, EU:n ja Japanin viranomaiset sekä toimistolaitteiden valmistajat. Ohjelman tarkoituksena on edistää energiatehokkaiden kopiokoneiden, tulostinten, faksien, monitoimitulostimien, tietokoneiden ja näyttöjen käyttöä. Tuotteiden energiankulutuksen pienentämisellä pyritään torjumaan ympäristölle haitallisia saastepäästöjä ja pitkän aikavälin ilmastomuutoksia, joita aiheutuu sähköntuotannosta.

Lisätietoja energiasta ja siihen liittyvistä aiheista löytyy osoitteesta www.xerox.com/environment tai www.xerox.com/environment_europe.

Virrankulutus ja aktivointiaika

Laitteen kuluttaman energian määrä riippuu laitteen käyttötavasta. Tämä laite on suunniteltu ja konfiguroitu säästämään energiaa.

Virrankulutuksen vähentämiseksi laite on määritetty käyttämään virransäästötiloja. Viimeisen tulosteen jälkeen laite siirtyy valmiustilaan. Valmiustilassa tulostus voi alkaa uudelleen välittömästi. Jos laitetta ei käytetä tietyn pituiseen aikaan, se siirtyy lepotilaan. Virrankulutuksen vähentämiseksi vain välttämättömät toiminnot pysyvät aktiivisina lepotilassa. Lepotilassa olevalta laitteelta kuluu hieman kauemmin ensimmäisen sivun tulostamiseen kuin valmiustilassa olevalta laitteelta. Viive johtuu siitä, että tulostimen on ensin "herätävä" virransäästötilasta. Tämä on tyypillistä useimmille tulostuslaitteille.

Voit määrittää virransäästötiloja virrankulutuksen vähentämiseksi. Vaihtoehdot ovat:

- **Työn aktivoima:** Työ aktivoi laitteen lämpenemisen virransäästötilasta. Aseta aika, jonka kuluttua laite siirtyy lepotilaan, antamalla minuuttien määrä.
- **Lepotila ja herätys tiettyyn aikaan:** Laite siirtyy virransäästötilaan ja pois siitä asettamasi aikataulun mukaisesti.
- **Automaattinen virrankatkaisu:** Jos haluat, että laitteen virta katkeaa, kun tulostin on ollut tietyn ajan lepotilassa, valitse Autom. virrankatkaisu. Aseta aika, jonka kuluttua laite sammuu lepotilasta, antamalla tuntien määrä.

Tietoja virransäästötilan asetusten muuttamisesta on *käyttöoppassa* osoitteessa www.xerox.com/office/C410docs. Kysy lisäohjeita järjestelmänvalvojalta tai katso *järjestelmänvalvojan käsikirja*.

Jos haluat ottaa käyttöön automaattisen sammutuksen, ota yhteyttä järjestelmänvalvojaan. Lisätietoja on oppaassa *System Administrator Guide (järjestelmänvalvojan käsikirja)* osoitteessa www.xerox.com/office/C410docs.

Lisätietoja Xeroxin osallistumisesta kestäväen kehityksen aloitteisiin on osoitteessa www.xerox.com/environment tai www.xerox.com/environment_europe



Huom.: Virransäästön aktivoinnin oletusaikojen muuttaminen voi johtaa suurempaan energiankulutukseen. Harkitse tarkkaan ennen kuin poistat virransäästötilat käytöstä tai asetat niille pitkän siirtymisaajan, sillä tämä lisäisi virrankulutusta.

Virransäästön oletusasetukset

Tämä laite on ENERGY STAR® -hyväksytty ja vastaa ENERGY STAR -ohjelman kuvantamislaitteita koskevia vaatimuksia. Siirtymisaika valmiustilasta lepotilaan voidaan tulostinmallista riippuen määrittää 0–60 tai 0–120 minuutiksi. Oletusarvo on 0 minuuttia. Siirtymisaika valmiustilasta lepotilaan voi olla kokonaisuudessaan enintään 120 minuuttia tulostinmallista ja järjestelmän konfiguroinnista riippuen.

Jos haluat muuttaa virransäästöasetuksia tai ottaa automaattisen valmiustilatoiminnon käyttöön, ota yhteyttä järjestelmänvalvojaan tai katso *järjestelmänvalvojan käsikirja* osoitteessa www.xerox.com/office/C410docs.

EPEAT

Tämä laite on rekisteröity EPEAT-hakemistoon ympäristömerkin ominaisuuksien täyttämistä. Tähän sisältyy tehtaalla oletuksena käyttöön otettu lepotila. Lepotilassa tulostin käyttää alle 1 watin virtaa.

Lisätietoja Xeroxin osallistumisesta kestäväen kehityksen ohjelmiin on osoitteessa <https://www.xerox.com/en-us/about/ehs> tai www.xerox.co.uk/about-xerox/environment/engb.html.

Kaksipuolistulostuksen ympäristöhyödyt

Useimpien Xerox-tuotteiden ominaisuuksiin kuuluu kaksipuolinen tulostus. Tämä mahdollistaa automaattisen tulostamisen paperin molemmille puolille, mikä vähentää paperin kulutusta ja säästää näin arvokkaita luonnonvaroja. Lot 4 -kuvannuslaitesopimus vaatii, että laitteet, joiden nopeus on vähintään 40 värisivua tai 45 mustavalkosivua minuutissa, asetetaan asennuksen yhteydessä automaattisesti tulostamaan paperin molemmille puolille. Myös jotkin hitaammat -laitteet saatetaan asettaa asennuksen yhteydessä oletusarvoisesti tulostamaan kaksipuolisesti. Kaksipuolisen tulostuksen jatkuva käyttö vähentää tulostustöiden ympäristövaikutuksia. Jos yksipuolista tulostusta kuitenkin tarvitaan, se on valittavissa tulostusajurista.

Paperityypit

Tällä laitteella voidaan tulostaa sekä ensiökuitu- että kierrätyskuitupaperille, joka on valmistettu ympäristönhoito-ohjelman mukaisesti ja vastaa EN12281 -standardia tai muuta vastaavaa laatustandardia. Joissakin sovelluksissa voidaan käyttää ohuita paperilaatuja (60 g/m²), jotka sisältävät vähemmän raaka-ainetta ja säästävät täten resursseja. Suosittelemme tarkastamaan, soveltuuko tämä tulostustarpeisiin.

EURAASIAN TALOUSYHTEISÖN HYVÄKSYNTÄ



Tässä tuotteessa oleva Euraasian talousunionin merkki ilmaisee sertifiointin tulliliiton jäsenvaltioiden markkinoilla käyttöä varten.

SAKSA

Saksa - Der Blaue Engel



Tälle laitekoonpanolle on myönnetty saksalainen Blue Angel (Der Blaue Engel) -ympäristömerkki.

Verkkotulostin automaattisella kaksipuolisella tulostuksella ja USB- tai verkkoyhteyksillä.

Tämän merkin saavat laitteet, jotka vastaavat Der Blaue Engel -ympäristökriteerejä suunnittelun, valmistuksen ja käytön osalta. Lisätietoja on osoitteessa www.blauer-engel.de.

Blendschutz

Das Gerät ist nicht für die Benutzung im unmittelbaren Gesichtsfeld am Bildschirmarbeitsplatz vorgesehen. Um störende Reflexionen am Bildschirmarbeitsplatz zu vermeiden, darf dieses Produkt nicht im unmittelbaren Gesichtsfeld platziert werden.

Lärmemission

Maschinenlärminformations-Verordnung 3. GPSGV: Der höchste Schalldruckpegel beträgt 70 dB(A) oder weniger gemäß EN ISO 7779.

Importeur

Xerox GmbH
Hellersbergstraße 2-4
41460 Neuss

Deutschland

TURKKI (ROHS-SÄÄNNÖS)

Artiklan 7 (d) mukaisesti ilmoitamme täten, että "se on EEE-säännöksen mukainen".

"EEE yönetmeliğine uygundur."

UKRAINAA KOSKEVA ROHS-VAATIMUSTENMUKAISUUS

Обладнання відповідає вимогам Технічного регламенту щодо обмеження використання деяких небезпечних речовин в електричному та електронному обладнанні, затвердженого постановою Кабінету Міністрів України від 3 грудня 2008 № 1057

Laite vastaa Ukrainan ministerikabinetin päätöslauselmalla 03.12.2008 hyväksytyjä teknisiä määräyksiä, jotka koskevat tiettyjen vaarallisten aineiden käyttöä sähkö- ja elektroniikkalaitteissa.

Turvallisuushyväksynät

Tämä laite vastaa NRTL:n sertifioimia IEC- ja EN-tuoteturvallisuusstandardeja.

Material Safety Data Sheets (Materiaalien turvallisuus)

Materiaalien turvallisuustietoja saa seuraavilta verkkosivuilta:

- Verkkosoite: [Xeroxin turvallisuusasiakirjat ja vaatimustenmukaisuustiedot](#)
- Vain Yhdysvallat ja Kanada: 1-800-ASK-XEROX (1-800-275-9376)
- Lähetä muita markkinoita koskevat sähköpostipyynnöt osoitteeseen: EHS-Europe@xerox.com

Kierrätys ja hävittäminen

Tämä liite sisältää seuraavaa:

Kaikki maat	266
Pohjois-Amerikka	267
Euroopan unioni	268
Muut maat	269

Kaikki maat

Jos olet vastuussa -laitteen hävityksestä, ota huomioon, että laite voi sisältää lyijyä, elohopeaa, perklooraattia ja muita materiaaleja, joiden hävitys on ympäristöystävällisesti säädeltyä. Näiden materiaalien käyttö on täysin laitteen myyntiajankohtana voimassa olleiden maailmanlaajuisten säännösten mukaista.

Voit pyytää paikallisilta viranomaisilta tietoja laitteen kierrättämisestä ja hävittämisestä.

Perklooraatti-materiaali: Tämä laite voi sisältää perklooraattia sisältäviä laitteita, kuten akkuja. Erityiskäsittelyä ehkä vaaditaan. Lisätietoja on osoitteessa www.dtsc.ca.gov/hazardouswaste/perchlorate.

AKUN VAIHTAMINEN

Akkujen vaihtaminen tulee jättää vain valmistajan hyväksymän huoltopalvelun tehtäväksi.

Pohjois-Amerikka

Xeroxilla on tuotteiden keräys ja kierrätys-/uudelleenkäyttöohjelma. Selvitä, kuuluuko tämä Xerox-tuote kyseisen palvelun piiriin, ottamalla yhteyttä Xeroxin myyntiedustajaan.

Lisätietoja Xeroxin ympäristöohjelmista on osoitteessa www.xerox.com/environment.

Voit pyytää paikallisilta viranomaisilta tietoja laitteen kierrättämisestä ja hävittämisestä.

Euroopan unioni



Nämä symbolit ilmaisevat, ettei tätä tuotetta saa hävittää kotitalousjätteen mukana sähkö- ja elektroniikkaromudirektiivin (WEEE) (2012/19/EU), akkudirektiivin (2006/66/EY) ja näiden direktiivien toimeenpanevien kansallisten lakien mukaisesti.

Jos kemiallinen symboli on tulostettu yllä näkyvän symbolin alle, akkudirektiivin mukaan se merkitsee, että akussa tai varaajassa on raskasmetallia (Hg = Mercury, Cd = Cadmium, Pb = Lead) akkudirektiivissä määritetyn kynnyksen ylittävä pitoisuus.

Joitakin laitteita voidaan käyttää sekä kotitalouksissa että ammattimaisessa liiketoimintaympäristössä. Euroopan unionissa yksityiset kotitaloudet voivat palauttaa käytetyt sähköiset ja elektroniset laitteet maksutta niille osoitettuihin keräyspisteisiin. Lisätietoja vanhojen tuotteiden ja akkujen keräämisestä ja kierrätyksestä saa kunnan viranomaisilta, jätehuoltoyrityksiltä ja tuotteiden jälleenmyyntipisteistä. Joissakin jäsenvaltioissa paikallinen jälleenmyyjä voi olla velvollinen ottamaan vanhan laitteen maksutta vastaan uuden laitteen oston yhteydessä. Pyydä lisätietoja jälleenmyyjältäsi.

Euroopan unionin säännösten mukaan yrityskäyttäjien on noudatettava sähköisten ja elektronisten laitteiden hävityksessä sovittua ohjeistusta. Jos haluat hävittää sähkö- ja elektronisia laitteita, ota yhteyttä jälleenmyyjäsi tai toimittajaasi, paikalliseen jälleenmyyjän tai Xeroxin edustajaan käyttöiän lopun keräystietoja varten ennen hävittämistä.

Tämäntyyppisen jätteen väärällä käsittelyllä voi olla seurauksia ympäristölle ja ihmisterveydelle, koska niissä voi olla EEE:hen yleisesti liitettyjä potentiaalisesti vaarallisia aineita. Tuotteen oikea hävittäminen edistää luonnonvarojen tehokasta käyttöä.

EUROOPAN UNIONIN ULKOPUOLISET MAAT

Nämä merkit ovat voimassa vain Euroopan unionin alueella. Lisätietoja hävittämisestä saa paikallisilta viranomaisilta tai paikalliselta jälleenmyyjältä.

Muut maat

Pyydä lisätietoja paikallisilta jätehuoltoviranomaisilta.

