

VERSIO 1.0  
KESÄKUU 2023  
702P08978

# Xerox<sup>®</sup> B410 -tulostin

Käyttöopas

© 2023 Xerox Corporation. Kaikki oikeudet pidätetään. Xerox® on Xerox Corporationin tavaramerkki Yhdysvalloissa ja/tai muissa maissa.

Adobe®, Adobe PDF logo, Flash® ja PostScript® ovat Adobe Systems, Inc:n tavaramerkkejä tai rekisteröityjä tavaramerkkejä.

Apple®, Bonjour®, iPad®, iPhone®, iPod®, iPod touch®, AirPrint® ja AirPrint Logo®, Mac®, macOS®, and Macintosh® ovat Apple Inc:n tavaramerkkejä tai rekisteröityjä tavaramerkkejä Yhdysvalloissa ja muissa maissa.

Gmail™-sähköpostipalvelu ja Android™-mobiiliteknologia-alusta ovat Google, Inc:n tavaramerkkejä.

PCL® on Hewlett-Packard Corporationin rekisteröity tavaramerkki Yhdysvalloissa ja/tai muissa maissa.

IBM® ja AIX® ovat International Business Machines Corporationin rekisteröityjä tavaramerkkejä Yhdysvalloissa ja/tai muissa maissa.

Microsoft®, Windows® ja Windows Server® ovat Microsoft Corporationin rekisteröityjä tavaramerkkejä Yhdysvalloissa ja muissa maissa.

Mopria on Mopria Alliancen tavaramerkki.

UNIX® on tavaramerkki Yhdysvalloissa ja muissa maissa ja lisensoitu yksinoikeudella X/ Open Company Limited -yhtiön kautta.

Linux® on Linus Torvaldsin rekisteröity tavaramerkki.

Wi-Fi CERTIFIED Wi-Fi Direct® on Wi-Fi Alliancen tavaramerkki.

BR38805

# Sisällysluettelo

Turvallisuusasiaa .....	9
Ilmoitukset ja turvallisuus.....	10
Merkintätavat .....	11
Tuotelausunnot .....	11
Sähköturvallisuus .....	15
Yleisiä ohjeita.....	15
Virtajohto.....	15
Hätäsammutus pois .....	16
Akun turvallisuus.....	16
Käyttöturvallisuus .....	17
Käyttöön liittyviä ohjeita .....	17
Koneen sijainti.....	17
Tarvikkeet .....	18
Tarvikkeita koskevat tiedot .....	18
Kunnossapitoon liittyvä turvallisuus.....	19
Tietoja ympäristöstä, terveydestä ja turvallisuudesta.....	20
Tuotesymbolit.....	21
Tietoja tulostimesta.....	25
Tulostintietojen etsiminen .....	26
Tulostimen sarjanumeron etsiminen.....	28
Tulostimen konfiguraatio.....	29
Sisäisten pakkausmateriaalien poistaminen .....	30
Ohjaustaulun käyttö.....	32
Merkkivalon tilan merkitys .....	33
Paperin valinta .....	34
Paperiohjeet.....	34
Paperin ominaisuudet .....	34
Ei-hyväksyttävät paperit .....	35
Paperin varastointi .....	35
Esipainettujen lomakkeiden ja kirjelomakkeiden valinta.....	36
Tuetut paperikoot.....	36
Tuetut paperityypit.....	39
Tuetut paperien painot .....	40
Käyttöönotto, asennus ja kokoonpano .....	41
Tulostimen sijaintipaikan valitseminen.....	42
Kaapelien liittäminen .....	44
Xerox® Easy Assist -sovellus.....	45
Xerox® Easy Assist -sovelluksen asennus .....	46
Yhdistäminen Xerox Easy Assist -sovellukseen asennettuja tulostimia varten .....	47
Monen tulostimen lisääminen Xerox Easy Assist -sovellukseen .....	48
Aloitussäätösovellusten asentaminen ja käyttäminen .....	49

Aloitusnäytön käyttö .....	49
Aloitusnäytön mukauttaminen .....	50
Näytön mukauttaminen .....	51
Laitekiintiöiden määrittäminen.....	52
Kirjanmerkkien hallinta.....	52
Yhteystietojen hallinta .....	53
Helppokäyttötoimintojen määrittäminen ja käyttö.....	54
Ääniohjauksen aktivoiminen .....	54
Ääniohjauksen passivoiminta.....	54
Siirtyminen näytössä eleillä.....	54
Näytön näppäimistön käyttö.....	55
Suurennustilan ottaminen käyttöön.....	56
Kuulokkeiden oletusäänenvoimakkuuden säätäminen.....	56
Sisäisen kaiuttimen oletusäänenvoimakkuuden säätäminen.....	56
Paperin ja erikoismateriaalin lisääminen.....	57
Paperikoon ja -tyypin asettaminen .....	57
Universal-paperiasetusten määrittäminen .....	57
Alustan täyttäminen.....	57
Monisyöttölaitteen täyttö.....	61
Alustojen yhdistäminen.....	64
Ohjelmiston, ohjaimien ja laiteohjelmiston asentaminen ja päivittäminen .....	65
Tulostinohjelmiston asentaminen.....	65
Tulostimien lisääminen tietokoneeseen .....	65
Laiteohjelmiston päivitys.....	66
Määrittämistiedoston vieminen tai tuominen .....	67
Tulostinohjaimien käytettävissä olevien lisävarusteiden lisääminen .....	67
Laitteistovaihtoehtojen asennus.....	68
Lisäalustojen asentaminen .....	69
Verkkoyhteydet .....	70
Tulostimen yhdistäminen verkkoon.....	70
Tulostimen liittäminen langattomaan verkkoon Wi-Fi Protected Setup (WPS) -toiminnon avulla .....	70
Wi-Fi Directin määrittäminen .....	71
Mobiililaitteen liittäminen tulostimeen.....	71
Tietokoneen yhdistäminen tulostimeen.....	72
Wi-Fi-verkon poistaminen käytöstä.....	72
Tulostimen yhteyden tarkistaminen.....	73
Tulostimen suojaaminen.....	75
Turvalukon etsiminen.....	76
Tulostimen muistin tyhjentäminen.....	77
Tulostimen tallennusasetusten pyyhintä.....	78
Oletusasetusten palautus.....	79
Tulostus.....	81
Tulostaminen tietokoneella.....	82
Tulostaminen mobiililaitteesta.....	83
Tulostaminen mobiililaitteesta Mopria™-tulostuspalvelun avulla.....	83
Tulostaminen mobiililaitteesta AirPrintin avulla® .....	83
Tulostaminen mobiililaitteesta Wi-Fi Directin avulla® .....	83

Tulostaminen flash-asemasta.....	84
Tuetut flash-asetat ja tiedostotyypit .....	85
Flash-asetat.....	85
Tiedostotyypit .....	85
Luottamuksellisten töiden määrittäminen (suojattu tulostus).....	86
Luottamuksellisten ja muiden pidossa olevien töiden tulostaminen.....	87
Windows-käyttäjät .....	87
Macintosh-käyttäjät .....	87
Fonttimalliluettelon tulostaminen .....	88
Erotinsivujen lisääminen kopioiden väliin.....	89
Tulostustyön peruuttaminen .....	90
Väriaineen tummuuden säätäminen .....	91
Tulostinvalikkojen käyttö.....	93
Valikkokartta.....	94
Laite.....	95
Määritykset.....	95
Säästötila .....	96
Etäkäyttöpaneeli.....	97
Ilmoitukset .....	97
Virranhallinta .....	99
Anonyymi tiedonkeräys.....	101
Helppokäyttö .....	101
Palauta oletusasetukset.....	102
Tulostimen kunnossapito .....	102
Aloitussyönteön mukautus.....	106
Tietoja tästä tulostimesta.....	106
Tulostus .....	107
Asettelu.....	107
Määrittäminen.....	108
Laatu.....	110
Työkirjanpito .....	111
PDF .....	112
PostScript .....	112
PCL.....	113
Kuva.....	115
Paperi.....	116
Alustojen asetukset .....	116
Materiaalimäärittäminen.....	117
USB-asema.....	118
Flash-asetatulostus .....	118
Verkko/portit.....	120
Verkon esittely.....	120
Langaton.....	121
Wi-Fi Direct.....	124
AirPrint.....	124
Mobiilipalvelujen hallinta.....	125
Ethernetiä.....	126
TCP/IP .....	127
SNMP .....	129

IPSec .....	131
802.1x .....	132
LPD-kokoonpano .....	133
HTTP-/FTP-asetukset .....	134
ThinPrint .....	134
USB .....	135
Rajoita ulkoisen verkon käyttöä .....	136
Universal Print .....	136
Suojaus .....	139
Kirjautumismenetelmät .....	139
Varmenteiden hallinta .....	143
Ajasta USB-laitteet .....	144
Suojaustarkistusloki .....	144
Kirjautumisrajoitukset .....	147
Luottamukselliset tulostusasetukset .....	148
Levyn salaus .....	149
Pyyhi väliaikaiset datatiedostot .....	149
Ratkaisut, LDAP-asetukset .....	149
Muut .....	150
Raportit .....	151
Valikkoasetussivu .....	151
Laite .....	151
Tulostus .....	151
Verkko .....	152
Tarvikesopimus .....	153
Sopimuksen aktivointi .....	153
Suunnitelman muunto .....	153
Tilauspalvelu .....	153
Vianetsintä .....	154
Valikkoasetussivun tulostus .....	155
Tulostimen kunnossapito .....	157
Tulostimen osien ja tarvikkeiden tilan tarkistaminen .....	158
Tarvikeilmoitusten määrittäminen .....	159
Sähköpostihälytysten määrittäminen .....	160
Raporttien katselu .....	161
Tarvikkeiden tilaaminen .....	162
Aitojen Xerox-tarvikkeiden käyttäminen .....	162
Tulostimen osien ja tarvikkeiden vaihtaminen .....	163
Värikasetin vaihtaminen .....	163
Kuvayksikön vaihtaminen .....	164
Alustan vaihtaminen .....	166
Tarvikkeiden käyttölaskureiden nollaus .....	167
Tulostimen osien puhdistaminen .....	168
Tulostimen puhdistaminen .....	168
Kosketusnäytön puhdistus .....	168
Syöttöruullien puhdistus .....	169
Energian ja paperin säästäminen .....	171
Virransäästötilan asetusten määrittäminen .....	171
Näytön kirkkauden säätäminen .....	171

Tulostustarvikkeiden säästäminen .....	171
Tulostimen siirtäminen toiseen paikkaan .....	172
Vianetsintä .....	173
Tulostuslaatuongelmat .....	174
Tulostusongelmat .....	175
Tulostuslaatu on huono .....	175
Tulostustyöt eivät tulostu.....	209
Luottamukselliset ja pidossa olevat asiakirjat eivät tulostu .....	211
Työ tulostuu väärältä alustalta tai väärälle paperille tai erikoismateriaalille.....	213
Hidas tulostus.....	214
Tulostin ei vastaa.....	217
Flash-asemaa ei voi lukea.....	219
USB-portin käyttöönotto .....	221
Tukosten poistaminen.....	222
Tukosten välttäminen .....	222
Tukoksen sijainnin tunnistaminen.....	223
Paperitukos luukussa A.....	224
Paperitukos ovessa B.....	227
Paperitukos monisyöttölaitteessa .....	228
Paperitukos alustoissa .....	229
Paperitukos arkinkääntäjässä.....	230
Verkkoyhteysongelmat.....	231
Embedded Web Server ei avaudu.....	231
Tulostinta ei voida yhdistää Wi-Fi-verkkoon .....	232
Laitteistovaihtoehto-ongelmat .....	235
Sisäistä lisälaitetta ei löydy .....	235
Sisäisten ratkaisujen portti ei toimi oikein .....	237
Rinnakkais- tai sarjaliittymäkortti ei toimi oikein.....	238
Flash-muisti on viallinen .....	238
Flash-muistin vapaa tila ei riitä resursseja varten.....	238
Tarvikeongelmat.....	239
Vaihda kasetti, tulostimen alue ei täsmää.....	239
muita kuin Xerox-tarvikkeita .....	240
Paperinsyöttöongelmat.....	241
Kirjekuori sulkeutuu tulostuksen aikana.....	241
Lajittelutulostus ei toimi .....	242
Alustojen yhdistäminen ei toimi.....	243
Paperi juuttuu usein.....	244
Juuttuneet sivut eivät tulostu uudelleen .....	245
Yhteyden ottaminen asiakastukeen.....	246
Tietoa viranomaismääräyksistä.....	247
Perusmääräykset .....	248
Yhdysvallat (FCC-säännökset).....	248
Tietoa 2,4-GHz:n ja 5-GHz:n langattomia verkkosovittimia koskevista viranomaismääräyksistä.....	248
Laserilmoitus.....	249
Kanada .....	249

Euroopan unionin ja Euroopan talousalueen vaatimustenmukaisuus .....	250
ENERGY STAR .....	251
Euraasian talousyhteisön hyväksyntä .....	253
Saksa.....	253
Turkki (RoHS-säännös).....	254
Ukrainaa koskeva RoHS-vaatimustenmukaisuus .....	254
Turvallisuushyväksynät .....	255
Material Safety Data Sheets (Materiaalien turvallisuus) .....	256
Kierrätys ja hävittäminen .....	257
Kaikki maat .....	258
Akun vaihtaminen .....	258
Pohjois-Amerikka .....	259
Euroopan unioni .....	260
Euroopan unionin ulkopuoliset maat.....	260
Muut maat.....	261



# Turvallisuusasiaa

Tämä luku sisältää:

Ilmoitukset ja turvallisuus.....	10
Merkintätavat.....	11
Sähtöturvallisuus.....	15
Käyttöturvallisuus.....	17
Kunnossapitoon liittyvä turvallisuus.....	19
Tietoja ympäristöstä, terveydestä ja turvallisuudesta.....	20
Tuotesymbolit.....	21

Kone ja sen tarvikkeet on suunniteltu ja testattu tiukkojen turvallisuusmääräysten mukaisesti. Seuraavien ohjeiden noudattaminen varmistaa Xerox®-koneen turvallisen käytön.

## Ilmoitukset ja turvallisuus

Lue seuraavat ohjeet huolellisesti ennen tulostimen käyttöä. Lukemalla nämä ohjeet varmistat tulostimen turvallisen käytön nyt ja jatkossa.

Xerox®-tulostin ja sen tarvikkeet on suunniteltu ja testattu niin, että ne täyttävät tiukat turvallisuusvaatimukset. Vaatimuksia ovat muun muassa turvallisuusviranomaisen arviointi ja sertifiointi sekä sähkömagneettisesta säteilystä annettujen määräysten ja voimassa olevien ympäristöstandardien noudattaminen.

Tuotteen turvallisuus, ympäristövaikutukset ja suorituskyky on arvioitu vain Xeroxin® omia materiaaleja käyttäen.



Huom.: Luvattomat muutokset, kuten esimerkiksi uusien toimintojen lisääminen tai ulkoisten laitteiden liittäminen, voivat vaikuttaa tuotteen sertifiointiin. Lisätietoja saat Xerox-edustajalta.

## Merkintätavat



Huom.: Huomautuksella osoitetaan sellaista tietoa, josta voi olla apua.

**Vaara:** Varoituksella osoitetaan jotain sellaista, joka voi vahingoittaa laitetta tai ohjelmistoa.



**Varoitus:** Huomio osoittaa mahdollisen vaaratilanteen, joka saattaa johtaa loukkaantumiseen.

Eri tyyppisiä lausuntoja ovat esimerkiksi seuraavat:



**VAROITUS—VAMMAUTUMISVAARA:** Ilmoittaa loukkaantumisvaaran.



**VAROITUS—SÄHKÖISKUN VAARA:** Ilmoittaa sähköiskun vaaran.



**VAROITUS—KUUMA PINTA:** Ilmoittaa palovamman vaaran kosketuksessa.



**VAROITUS—KAATUMISVAARA:** Ilmoittaa puristumisvaaran



**VAROITUS—NIPISTYSVAARA:** Ilmoittaa liikkuvien osien väliin tarttumisen vaaran.



**VAROITUS—LIIKKUVIA OSIA:** Ilmoittaa pyörivien osien aiheuttamaa vahingon vaaran.

## TUOTELAUSUNNOT



**VAROITUS—VAMMAUTUMISVAARA:** Tulipalon tai sähköiskun vaaran välttämiseksi liitä virtajohto suoraan asianmukaiseen maadoitettuun sähköpistokkeeseen, joka on lähellä ja helposti saatavilla.



**VAROITUS—VAMMAUTUMISVAARA:** Vältä tulipalon tai sähköiskun vaara: käytä vain tämän tuotteen mukana toimitettua tai valmistajan hyväksymää virtajohtoa.



**VAROITUS—VAMMAUTUMISVAARA:** Älä kytke laitteen virtajohtoa jatkojohtoihin, virranjakajiin, muihin jakolaitteisiin tai UPS-varavirtalaitteisiin. Lasertulostimen virrankulutus voi ylittää näiden lisävarusteiden kapasiteetin, mikä voi aiheuttaa tulipalovaaran, omaisuusvahinkoja tai heikon tulostustehon.



**VAROITUS—VAMMAUTUMISVAARA:** Älä käytä tätä tuotetta ylijännitesuojan kanssa. Ylijännitesuojalaitteen käyttäminen saattaa johtaa tulipalovaaraan, omaisuusvahinkoihin tai heikkoon tulostustehoon.



**VAROITUS—VAMMAUTUMISVAARA:** Kun liität tämän tuotteen yleiseen valintaiseen puhelinverkkoon, voit vähentää tulipalon vaaraa käyttämällä vähintään 26 AWG:n tietoliikennejohtoa (RJ-11). Australia: johdon on oltava ACMA:n (Australian Communications and Media Authority) hyväksymä.



**VAROITUS—SÄHKÖISKUN VAARA:** Sähköiskuvaaran välttämiseksi älä sijoita tätä tuotetta veden äärelle tai märkään paikkaan, äläkä myöskään käytä sitä sellaisissa paikoissa.



**VAROITUS—SÄHKÖISKUN VAARA:** Sähköiskuvaaran välttämiseksi älä asenna laitetta tai tee sähkö- tai kaapeliliitännöitä (esimerkiksi virtajohto, faksi tai puhelin) ukkosmyrskyn aikana.



**VAROITUS—VAMMAUTUMISVAARA:** Älä leikkaa, kierrä, solmi tai rusenna virtajohtoa äläkä aseta sen päälle painavia esineitä. Älä altista virtajohtoa hiertymiselle tai paineelle. Älä jätä virtajohtoa puristukseen esimerkiksi huonekalujen ja seinän väliin. Jos jokin näistä tapahtuu, siitä voi seurata tulipalon tai sähköiskun vaara. Tutki virtajohto säännöllisesti tällaisten ongelmien varalta. Irrota virtajohto pistorasiasta ennen tutkimusta.



**VAROITUS—SÄHKÖISKUN VAARA:** Sähköiskuvaaran välttämiseksi varmista, että kaikki ulkoisten liitännöiden liittimet (kuten Ethernet- ja puhelinliittimet) on kytketty niille varattuihin liitännäportteihin.



**VAROITUS—SÄHKÖISKUN VAARA:** Jos käsittelet ohjainlevyä tai asennat lisävarusteita tai muistilaitteita tulostimen käyttöönoton jälkeen, sähköiskuvaaran välttämiseksi katkaise tulostimesta virta ja irrota virtajohto pistorasiasta ennen toimenpiteiden tekemistä. Jos tulostimeen on kytketty muita laitteita, katkaise niidenkin virta ja irrota kaikki tulostimeen kytketyt kaapelit.



**VAROITUS—SÄHKÖISKUN VAARA:** Voit välttää sähköiskun vaaran tulostimen ulkopintaa puhdistettaessa irrottamalla virtajohdon pistorasiasta ja irrottamalla kaikki tulostimeen johtavat kaapelit.



**VAROITUS—SÄHKÖISKUN VAARA:** Sähköiskuvaaran välttämiseksi älä käytä faksitoimintoa ukkosmyrskyn aikana.



**VAROITUS—VAMMAUTUMISVAARA:** Jos tulostin painaa yli 20 kg (44 lb), sen turvallinen siirtäminen edellyttää kahta tai useampaa henkilöä.



**VAROITUS—VAMMAUTUMISVAARA:** Ennen kuin siirrät tulostinta, tutustu seuraaviin ohjeisiin, jotta kukaan ei loukkaantuisi eikä tulostin vahingoittuisi:

- Varmista, että tulostimen kaikki luukut ja alustat ovat kiinni.
- Sammuta tulostin ja irrota virtajohto pistorasiasta.
- Irrota kaikki kaapelit tulostimesta.
- Jos tulostimeen on liitetty erillisiä lattialle sijoitettavia valinnaisia lokeroita tai tulostuslisävarusteita, irrota ne, ennen kuin siirrät tulostinta.
- Jos tulostimessa on tulostintuki, rullaa se varovasti uuteen paikkaan. Ylitä kynnykset ja lattian epätasaisuudet varovasti.
- Jos tulostimessa ei ole tulostintukea mutta siinä on lisäalustoja tai tulostuslisävarusteita, irrota tulostuslisävarusteet nosta tulostin pois alustoilta. Älä yritä nostaa tulostinta ja lisävarusteita samanaikaisesti.
- Nosta tulostinta aina sen sivuilla olevista kädensijoista.
- Tulostimen siirtämiseen käytettävien kärryjen on oltava senkokoiset, että ne tukevat tulostimen koko jalustaa.
- Laitteiden siirtämiseen käytettävien kärryjen on oltava niin suuret, että laitteet mahtuvat niihin kokonaan.
- Pidä tulostin pystyasennossa.
- Vältä erittäin äkkinäisiä liikkeitä.
- Varmista, että sormesi eivät ole tulostimen alla, kun lasket tulostimen alas.
- Varmista, että tulostimen ympärillä on riittävästi tilaa.



**VAROITUS—KAATUMISVAARA:** Yhden tai useamman vaihtoehdon asentaminen tulostimeen tai monitoimilaitteeseen saattaa vaatia tulostintuen, huonekalun tai muun ominaisuuden epävakauden ja loukkaantumisvaaran estämiseksi. Kysy lisätietoja tuetuista konfiguraatioista tulostimen ostopaikasta.



**VAROITUS—KAATUMISVAARA:** Voit vähentää laitteen epävakauden riskiä lisäämällä jokaisen lokeron erikseen. Pidä kaikki muut lokerot suljettuina, kunnes niitä tarvitaan.



**VAROITUS—KUUMA PINTA:** Tulostimen sisäosat voivat olla kuumat. Vältä palovammoilta kosketa osia vasta, kun ne ovat jäähtyneet.



**VAROITUS—NIPISTYSVAARA:** Vältä sormiin kohdistuva puristusvaara noudattamalla erityistä varovaisuutta tällä tarralla merkityillä alueilla. Sormiin voi kohdistua vaara liikkuvien osien, esimerkiksi rattaiden, luukkujen, lokeroiden ja kansien, lähellä.



**VAROITUS—VAMMAUTUMISVAARA:** Tuotteessa käytetään laseria. Muiden kuin käyttöoppaassa mainittujen ohjausten tai säätöjen käyttäminen tai toimenpiteiden suorittaminen voi altistaa vaaralliselle säteilylle.



**VAROITUS—VAMMAUTUMISVAARA:** Tuotteessa olevaa litiumakkua ei ole tarkoitettu vaihdettavaksi. Litiumakun poistaminen väärin aiheuttaa räjähdysvaaran. Älä lataa, pura tai polta litiumparistoa. Hävitä käytetyt litiumakut valmistajan ohjeiden ja paikallisten säädösten mukaisesti.

Tuote täyttää kansainväliset turvamääräykset, kun siinä käytetään tietyn valmistajan osia. Joidenkin osien turvapiirteet eivät aina ole ilmeisiä. Valmistaja ei vastaa vaihto-osien käytöstä

Kun tarvitset huolto- tai korjauspalveluja, ota yhteyttä huoltoedustajaan.

### Otsoni- ja ilmanvaihtotiedot

Katso kohdat *Tietoja otsonista* ja *Tietoja ilmanvaihdosta* osiossa [Työympäristön terveys ja turvallisuus – Xerox](#).

**SÄILYTÄ NÄMÄ OHJEET.**

## Sähköturvallisuus

### YLEISIÄ OHJEITA



#### **Varoitus:**

- Älä työnnä esineitä koneen tuuletusaukkoihin. Jännitteisen kohdan koskeminen tai osan oikosulkeminen voi aiheuttaa tulipalon tai sähköiskun.
- Älä irrota ruuvein kiinnitettyjä kansia tai suojalevyjä, ellei ohjeissa pyydetä tekemään niin (esimerkiksi asennettaessa lisälaitteita). Katkaise tulostimen virta tehdessäsi näitä asennuksia. Irrota virtajohto ennen kuin irrotat kansia tai suojalevyjä. Asennuksia lukuun ottamatta näitä levyjä ei tarvitse irrottaa, sillä niiden takana ei ole käyttäjän huollettavissa olevia osia.

Seuraavat tilanteet ovat vaarallisia turvallisuudelle:

- Virtajohto on vahingoittunut tai kulunut.
- Koneen sisään on pudonnut nestettä.
- Kone on kastunut.
- Koneesta tulee savua tai koneen pinnat ovat epätavallisen kuumia.
- Koneesta lähtee epätavallista ääntä tai hajua.
- Virtapiirin katkaisin, sulake tai muu turvalaite on lauennut.

Näissä tilanteissa toimi seuraavasti:

1. Katkaise heti tulostimen virta.
2. Irrota virtajohto pistorasiasta.
3. Kutsu paikalle valtuutettu huoltoedustaja.

### VIRTAJOHTO

Käytä koneen mukana toimitettua virtajohtoa.



**Varoitus:** Tulipalon tai sähköiskun vaaran välttämiseksi älä käytä jatkojohtoa, jakorasiaa tai virtapistoketta.

- Liitä virtajohto suoraan maadoitettuun pistorasiaan. Varmista, että virtajohdon molemmat päät ovat varmasti kiinni. Jos et tiedä, onko pistorasia maadoitettu, pyydä sähkötekniikkaa tarkistamaan se.
- Älä koskaan kytke konetta maadoittamattomaan pistorasiaan maadoitetun sovittimen avulla.
- Varmista, että kone on liitetty sähköverkkoon, jonka jännite ja virta ovat oikeat. Tarkista koneen sähkövaatimukset tarvittaessa sähköasentajan kanssa.
- Älä sijoita konetta niin, että sen virtajohdon päälle voidaan astua.
- Älä sijoita johdon päälle esineitä.

- Älä irrota tai kytke virtajohtoa, kun koneessa on virta kytkettynä.
- Vaihda aina rispaantunut tai kulunut virtajohto.
- Irrota virtajohto aina tarttumalla pistotulppaan. Näin välttyt mahdollisilta sähköiskuilta etkä aiheuta vahinkoa johdolle.

Virtajohto on liitetty koneen takaosaan. Virtajohto on irrotettava pistorasiasta silloin, kun koneesta halutaan katkaista kaikki virta.

### HÄTÄSAMMUTUS POIS

Jos jokin seuraavista tilanteista ilmenee, katkaise koneen virta välittömästi ja irrota virtajohto pistorasiasta. Ota yhteys valtuutettuun Xerox-huoltoteknikkoon ongelman korjaamiseksi mikäli:

- Koneesta tulee epätavallista hajua tai outoja ääniä.
- Virtajohto on vahingoittunut tai kulunut.
- Kytkentäkaapin tai sähkökeskuksen rele, sulake tai muu turvalaite on lauennut.
- Koneen sisään on pudonnut nestettä.
- Kone on kastunut.
- Jokin koneen osa on vahingoittunut.

### AKUN TURVALLISUUS

Yhdessä tai useammassa tämän tulostimen piirilevyssä on litiumakku. Älä yritä korjata tai vaihtaa litiumakkua. Jos akussa on ongelma, ota yhteyttä valtuutettuun huoltoedustajaan.



**Varoitus:** Jos piirilevyn akku asennetaan väärin, seurauksena on räjähdysvaara.

Tämän tulostimen litiumakku sisältää perklooraattimateriaalia. Tietoja perklooraattimateriaalin käsittelyyn liittyvistä erityistoimenpiteistä löytyy osoitteesta <https://dtsc.ca.gov/perchlorate/>.



## Käyttöturvallisuus

Kone ja sen tarvikkeet on suunniteltu ja testattu vastaamaan tiukkoja turvallisuusmääräyksiä. Tähän kuuluvat muun muassa turvallisuusviranomaisen hyväksyntä ja yleisten ympäristösuositusten mukaisuus.

Noudattamalla seuraavia turvallisuusohjeita varmistat koneen jatkuvan turvallisen käytön.

### KÄYTTÖÖN LIITTYVIÄ OHJEITA

- Älä irrota alustoja, kun tulostus on käynnissä.
- Älä avaa tulostimen ovia tulostimen käydessä.
- Älä siirrä tulostinta sen käydessä.
- Pidä kädet, hiukset, solmiot yms. etäällä tulostimen syöttö- ja luovutusrullista.
- Työkaluin irrotettavat levyt suojaavat tulostimen vaarallisia alueita. Älä irrota näitä suojalevyjä.
- Älä ohita mitään sähköisiä tai mekaanisia varmistuslaitteita.
- Älä yritä poistaa paperia, joka on juuttunut syvälle tulostimeen. Katkaise välittömästi tulostimen virta ja ota yhteyttä paikalliseen Xerox-edustajaan.



#### **Varoitus:**

- Kiinnitysalueen metallipinnat ovat kuumia. Ole aina varovainen poistaessasi paperitukkeumia tältä alueelta ja vältä koskemasta metallipintoihin.
- Kallistumisvaaran välttämiseksi älä työnnä tai siirrä tulostinta paperialustojen ollessa ulosvedettyinä.

### KONEEN SIJAINTI

- Sijoita tulostin tasaiselle, vakaalle pinnalle, joka on tarpeeksi tukeva kannattamaan sen painon. Jos haluat tarkistaa tulostimen painon, katso käyttöoppaan kohta *Fyysiset ominaisuudet*.
- Älä peitä koneen tuuletusaukkoja. Nämä aukot huolehtivat ilmanvaihdosta ja estävät konetta ylikuumenemasta.
- Sijoita kone paikkaan, jossa on riittävästi tilaa käyttöä ja huoltoa varten.
- Asennettaessa toimistotulostin käytävään tai muuhun ahtaaseen paikkaan, joitakin lisävaatimuksia on ehkä otettava huomioon. Varmista, että kaikkia turvallisuussäädöksiä sekä rakennus- ja palonormeja noudatetaan.
- Sijoita kone pölyttömään tilaan.
- Älä säilytä tai käytä konetta erittäin kuumassa, kylmässä tai kosteassa ympäristössä.
- Älä sijoita konetta lähelle lämmönlähdettä.
- Älä sijoita konetta suoraan auringonvaloon ja varo altistamasta valoherkkiä osia liialle valolle.
- Älä sijoita konetta paikkaan, jossa se altistuu ilmastointilaitteen puhaltamalle kylmälle ilmalle.

- Älä sijoita konetta paikkaan, jossa se voi altistua värinälle.
- Tulostin toimii parhaiten, kun se sijaitsee käyttöoppaan kohdassa *Ympäristötiedot* määritetyillä korkeuksilla.

#### TARVIKKEET

- Käytä koneessa sitä varten tarkoitettuja tarvikkeita. Sopimattomien materiaalien käyttö voi heikentää koneen suorituskykyä ja aiheuttaa turvallisuusvaaran.
- Noudata aina koneeseen, sen lisälaitteisiin ja tarvikkeisiin kiinnitettyjä tai niiden mukana toimitettuja varoituksia ja ohjeita.
- Säilytä kaikki kulutustarvikkeet niiden pakkauksessa tai säiliössä olevien ohjeiden mukaan.
- Pidä tarvikkeet poissa lasten ulottuvilta.
- Älä koskaan heitä väriainetta, väri- tai rumpukasetteja tai väriainesäiliöitä avotuleen.



**Varoitus:** Vältä väriaineen joutumista iholle tai silmiin käsitellessäsi esimerkiksi värikasetteja. Silmäkosketus voi aiheuttaa silmien ärsytystä tai tulehtumista. Älä yritä purkaa kasettia, se voi lisätä iho- tai silmäkosketuksen vaaraa.

**Vaara:** Muiden kuin Xerox-tarvikkeiden käyttöä ei suositella. Xerox-takuu, huoltosopimus ja Total Satisfaction Guarantee (tyytyväisyystakuu) eivät korvaa vahinkoja, toimintahäiriöitä tai suorituskyvyn heikkenemistä, jotka on aiheuttanut muiden kuin Xerox-tarvikkeiden käyttö tai sellaisten Xerox-tarvikkeiden käyttö, joita ei ole tarkoitettu tälle koneelle. Total Satisfaction Guarantee (tyytyväisyystakuu) on käytössä USA:ssa ja Kanadassa. Sen saatavuus voi vaihdella näiden alueiden ulkopuolella. Lisätietoja saa Xerox-edustajalta.

#### TARVIKKEITA KOSKEVAT TIEDOT



**Varoitus:** Vältä väriaineen joutumista iholle tai silmiin käsitellessäsi esimerkiksi värikasetteja. Silmäkosketus voi aiheuttaa silmien ärsytystä tai tulehtumista. Älä yritä purkaa kasettia. Tämä voi lisätä iholle tai silmiin joutumisen riskiä.

- Säilytä kaikki kulutustarvikkeet niiden pakkauksessa tai säiliössä olevien ohjeiden mukaan.
- Pidä tarvikkeet poissa lasten ulottuvilta.
- Älä koskaan heitä väriainetta, värikasetteja tai väriainesäiliöitä avotuleen.

Tietoa Xerox®-tarvikkeiden kierrätysohjelmista on osoitteessa [www.xerox.com/recycling](http://www.xerox.com/recycling).

## Kunnossapitoon liittyvä turvallisuus

Älä yritä tehdä mitään kunnossapitotoimia, joita ei ole selostettu koneen mukana toimitetuissa käyttöohjeissa.

- Puhdista pelkällä kuivalla nukattomalla liinalla.
- Käytä puhdistusaineita vain ohjeiden mukaisesti.



**Varoitus:** Älä käytä puhdistukseen aerosolisuihkeita. Aerosolipuhdistusaineet voivat aiheuttaa räjähdyksen tai tulipalon sähkömekaanisissa laitteissa.

- Älä irrota ruuvein kiinnitettyjä kansia tai suojalevyjä. Asiakaspalvelutuotteet eivät sijaitse näiden kansien takana.
- Jos väriainetta roiskuu, pyyhi se pois harjalla tai märällä liinalla. Pyyhi hitaasti, jotta pölyä muodostuu puhdistuksen aikana mahdollisimman vähän. Vältä imurin käyttöä. Jos imuria on pakko käyttää, sen tulee olla suunniteltu paloherkille pölyille ja siinä täytyy olla räjähdyksluokiteltu moottori ja johtamaton letku.



**Varoitus:** Kiinnitysalueen metallipinnat ovat kuumia. Ole varovainen poistaessasi paperitukkeumia tältä alueelta ja vältä koskemasta metallipintoihin.

- Älä hävitä polttamalla mitään tarvikkeita tai osia. Lisätietoja Xerox®-tarvikkeiden kierrätysohjelmista: [www.xerox.com/gwa](http://www.xerox.com/gwa).









## Tietoja ympäristöstä, terveydestä ja turvallisuudesta











Lisätietoja tähän Xerox-tuotteeseen ja sen tarvikkeisiin liittyvistä ympäristö-, terveys- ja turvallisuusasioista:

- Vain Yhdysvallat ja Kanada: 1-800-ASK-XEROX (1-800-275-9376)
- Verkkosoite: [Ympäristöterveys ja kestävä kehitys –Xerox](#)
- Sähköpostipyyntö (maailmanlaajuinen): [EHS-Europe@xerox.com](mailto:EHS-Europe@xerox.com)













Tuoteturvallisuustietoja saa Yhdysvalloissa ja Kanadassa osoitteesta: [www.xerox.com/environment](http://www.xerox.com/environment).

## Tuotesymbolit

MERKKI	KUVAUS
	Varoitus: Osoittaa vaaratilanteen, joka voi johtaa kuolemaan tai vakavaan vammaan.
	Kuuma pinta: Tämä varoittaa kuumasta pinnasta. Noudata varovaisuutta välttääksesi henkilövauriot.
	Varoitus: Liikkuvia osia. Noudata varovaisuutta välttääksesi henkilövauriot.
[Ei symbolia]	Varoitus: Osoittaa pakollisen toimenpiteen, jolla estetään mahdollinen omaisuusvaurio.
	Älä kosketa tulostimen osaa tai aluetta.
	Älä kosketa tätä tulostimen osaa.
	Älä kosketa tulostimen osaa tai aluetta.
	Älä altista rumpukasettia suoralle auringonvalolle.
	Älä polta esinettä.
	Älä hävitä värikasetteja polttamalla.

MERKKI	KUVAUS
	Älä hävitä rumpukasetteja polttamalla.
	Älä hävitä hukkavärisäiliötä polttamalla.
	Nipistysvaara: Noudata tällä alueella varovaisuutta vältääksesi henkilövauriot.
	Nipistysvaara: Noudata tällä alueella varovaisuutta vältääksesi henkilövauriot.
	Älä poista paperia väkivoimalla.
	Kuuma pinta: Odota ilmoitettu aika ennen käsittelyä.
	Kyllä
	Ei
	Valmius
	Älä käytä nidottuja tai muulla tavalla yhteen liitettyjä arkkeja.
	Älä käytä taitettuja, käpristyneitä tai ryppyisiä arkkeja.

MERKKI	KUVAUS
	Älä lisää tai käytä mustesuihkupaperia.
	Älä lisää käytettyä tai aiemmin tulostettua paperia.
	Älä käytä postikortteja.
	Älä käytä kirjekuoria.
	Älä kopioi rahaa.
	Lisää paperia.
	Paperitukkeuma
	Lukittu
	Lukko auki
	Paperiliitin
	Jäähdytys
	Kulunut aika

MERKKI	KUVAUS
	Paperin syöttö
	1-puolinen originaali
	Rei'itetty paperi
	Lisää kirjelomake etupuoli ylöspäin.
	Lisää kirjelomake etupuoli alaspäin.
	Lisää tarrat etupuoli alaspäin.
	USB: Universal Serial Bus
	LAN: Local Area Network (lähiverkko)
	Puhelinlinja
	Paino
	Kaikki palvelut -näppäin
	Tämä tuote voidaan toimittaa uusiokäyttöön.



# Tietoja tulostimesta

Tämä luku sisältää:

Tulostintietojen etsiminen .....	26
Tulostimen sarjanumeron etsiminen .....	28
Tulostimen konfiguraatio .....	29
Sisäisten pakkausmateriaalien poistaminen.....	30
Ohjaustaulun käyttö .....	32
Merkkivalon tilan merkitys.....	33
Paperin valinta.....	34

## Tulostintietojen etsiminen

MITÄ TIETOJA ETSIT?	ETSI VASTAUS TÄÄLTÄ
Asennuksen aloitusohjeet	Lisätietoja on tulostimen mukana toimitetuissa asennusoppaissa.
<ul style="list-style-type: none"> <li>• Tulostimen ohjelmisto</li> <li>• Tulostinajuri</li> <li>• Tulostimen laitteisto-ohjelmisto</li> <li>• Apuohjelma</li> </ul>	Mene kohtaan <a href="http://www.xerox.com">www.xerox.com</a> , etsi tulostimen malli ja sitten haluamasi ajuri, laitteisto-ohjelmisto tai apuohjelma.
<ul style="list-style-type: none"> <li>• Paperin ja erikoismateriaalin valitseminen ja varastoiminen</li> <li>• Paperin lisääminen</li> <li>• Tulostimen asetusten määrittäminen</li> <li>• Asiakirjojen ja valokuvien katseleminen ja tulostaminen</li> <li>• Tulostimen määrittäminen verkossa</li> <li>• Tulostimen huoltaminen ja ylläpitäminen</li> <li>• Vianmääritys ja ongelmien ratkaiseminen</li> </ul>	<p>Tietokeskus: Mene kohtaan <a href="http://www.xerox.com">www.xerox.com</a>.</p> <p>Opasvideot: Mene kohtaan <a href="http://www.xerox.com">www.xerox.com</a>.</p> <p>Kosketusnäytön opas: Mene kohtaan <a href="http://www.xerox.com">www.xerox.com</a>.</p>
Tulostimen helppokäyttötoimintojen määrittäminen	Mene kohtaan <a href="http://www.xerox.com">www.xerox.com</a> .
Tulostinohjelmiston ohjeet	<p>Microsoft Windows- tai Macintosh-käyttöjärjestelmien ohje:</p> <p>Avaa tulostimen ohjelmiston ohjelma tai sovellus ja napsauta kohtaa <b>Ohje</b>.</p> <p>Katso kontekstikohtaiset tiedot napsauttamalla kohtaa <b>Ohje</b>.</p> <p> Huom.:</p> <ul style="list-style-type: none"> <li>• Ohje asennetaan automaattisesti tulostinohjelmiston ohjelmassa.</li> <li>• Tulostinohjelmisto on joko tulostimen ohjelmakansiossa tai työpöydällä sen mukana, mikä käyttöjärjestelmä on käytössä.</li> </ul>

MITÄ TIETOJA ETSIT?	ETSI VASTAUS TÄÄLTÄ
<ul style="list-style-type: none"> <li>• Dokumentaatio</li> <li>• Live chat -tuki</li> <li>• Sähköpostituki</li> <li>• Äänituki</li> </ul>	<p>Mene kohtaan <a href="http://www.xerox.com">www.xerox.com</a>.</p> <p>Valitse ensin maa tai alue ja sitten tuote, niin saat näkyviin asianomaisen tukisivuston.</p> <p>Omaa maatasi tai aluettasi koskevat tuen yhteystiedot ovat tuen sivustossa tai tulostimen mukana toimitetussa takuuasiakirjassa.</p> <p>Pitä seuraavat tiedot käsillä ottaessasi yhteyttä asiakastukeen:</p> <ul style="list-style-type: none"> <li>• Ostopaikka ja -aika</li> <li>• Laitteen tyyppi ja sarjanumero</li> </ul> <p>Lisätietoja on kohdassa <a href="#">Tulostimen sarjanumeron etsiminen</a>.</p>
<ul style="list-style-type: none"> <li>• Turvallisuustiedot</li> <li>• Säädökset</li> <li>• takuutiedot.</li> <li>• Ympäristötiedot</li> </ul>	<p>Takuutiedot vaihtelevat maittain tai alueittain:</p> <ul style="list-style-type: none"> <li>• USA– Katso tulostimen mukana toimitetun rajoitetun takuun tiedot (Statement of Limited Warranty). Takuutiedot voi tarkastaa myös osoitteesta <a href="http://www.xerox.com">www.xerox.com</a>.</li> <li>• Muut maat ja alueet – katso tulostimen mukana toimitettu painettu takuuasiakirja.</li> </ul> <p>Tuotetieto-opas – tietoja on tulostimen mukana toimitetuissa asennusoppaissa tai osoitteessa <a href="http://www.xerox.com">www.xerox.com</a>.</p>

## Tulostimen sarjanumeron etsiminen

Tulostimen sarjanumeron etsiminen

1. Paikanna sarjanumero.

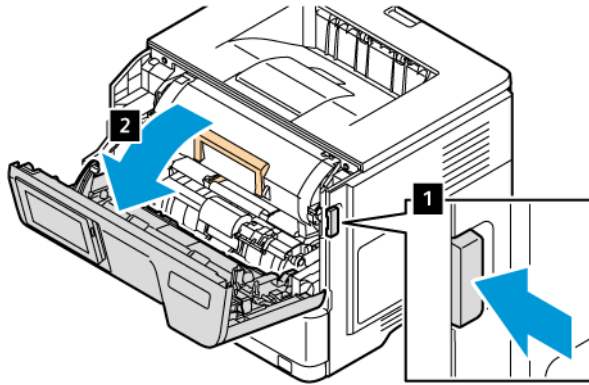

2. Avaa luukku A.

3. Paikanna sarjanumero.

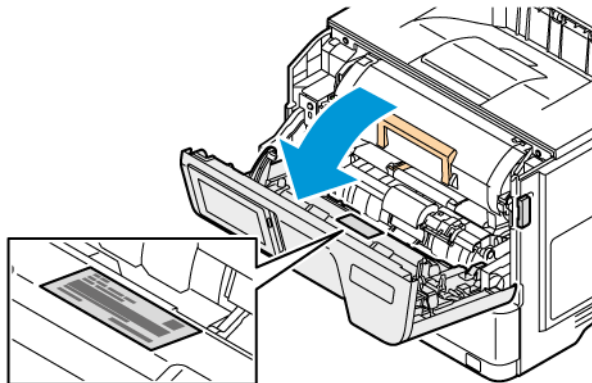

## Tulostimen konfiguraatio



**VAROITUS—KAATUMISVAARA:** Yhden tai useamman vaihtoehdon asentaminen tulostimeen saattaa vaatia tulostintuen, huonekalun tai muun ominaisuuden epävakaan ja loukkaantumisvaaran estämiseksi. Lisätietoja tuetuista konfiguraatioista on kohdassa [Workplace and Digital Printing Solutions \(työpaikan ja digitaaliset tulostusratkaisut\) | Xerox](#).



**VAROITUS—KAATUMISVAARA:** Voit vähentää laitteen epävakaan riskiä lisäämällä jokaisen lokeron erikseen. Pidä kaikki muut lokerot suljettuina, kunnes niitä tarvitaan.

Tulostinmallista riippuen voit määrittää tulostimen lisäämällä enintään kolme valinnaista 550-arkin alustaa.

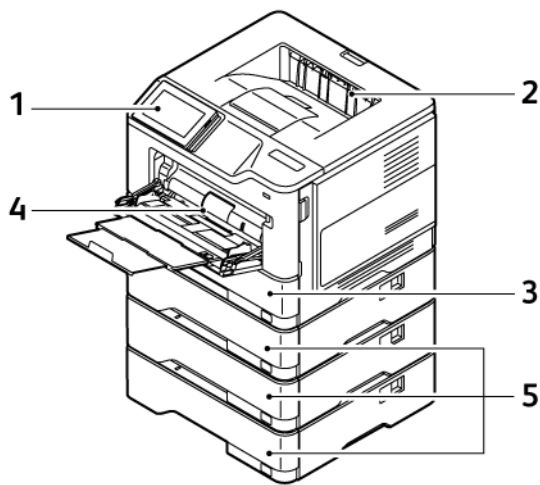

- |                                    |   |
|------------------------------------|---|
| 1. Ohjaustaulu                     | 4. 100 alustan monisyöttölaite tai ohisyöttölaite |
| 2. Vakioluovutusalusta             | 5. Alustat 2–4, valinnaiset 550 arkin alustat     |
| 3. Alusta 1, 550 arkin vakioalusta |   |

## Sisäisten pakkausmateriaalien poistaminen

Tulostin toimitetaan sisäisten pakkausmateriaalien kanssa. Poista pakkausmateriaalit ja asenna kuvayksikkö ja väriainekasetti oikein.

1. Avaa luukku A tulostimen etupuolelta.

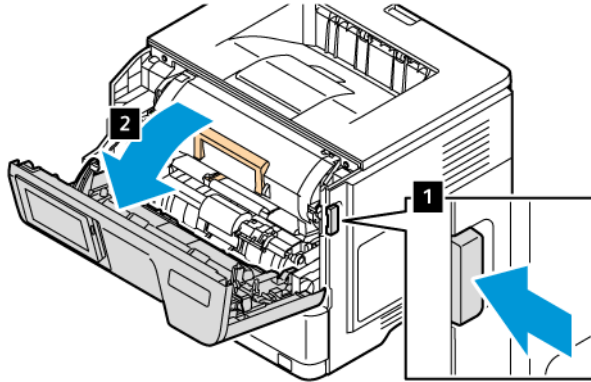

2. Poista uusi väriainekasetti.

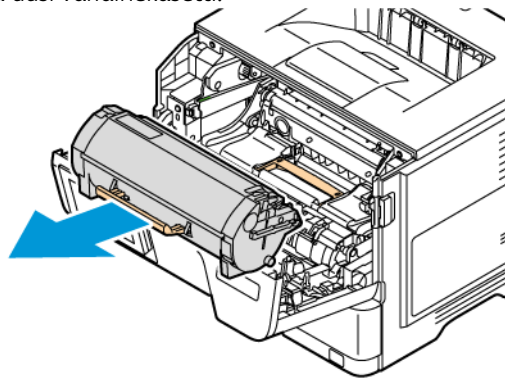

3. Poista uusi kuvayksikkö ja poista punaiset muovisilmukat ja pidikkeet.

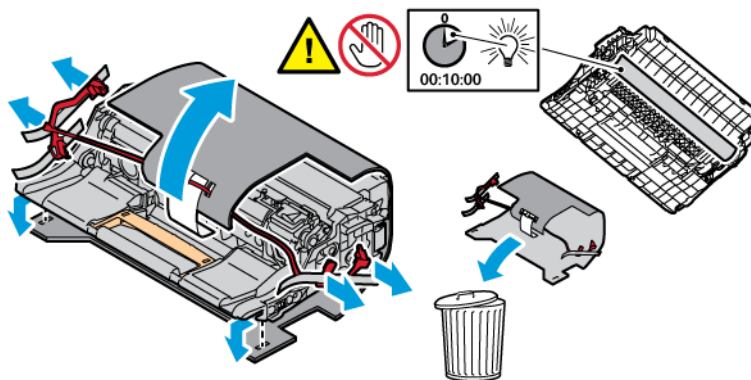

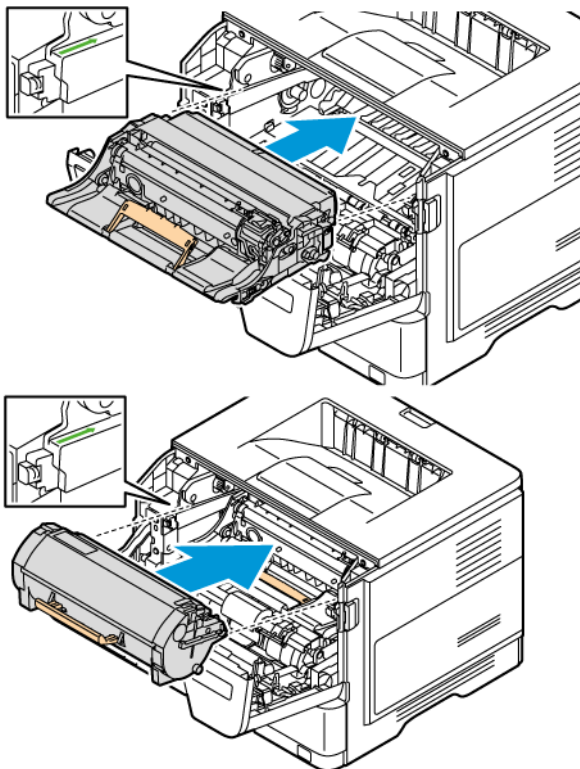

4. Aseta kuvayksikkö ja väriainekasetti tulostimeen.

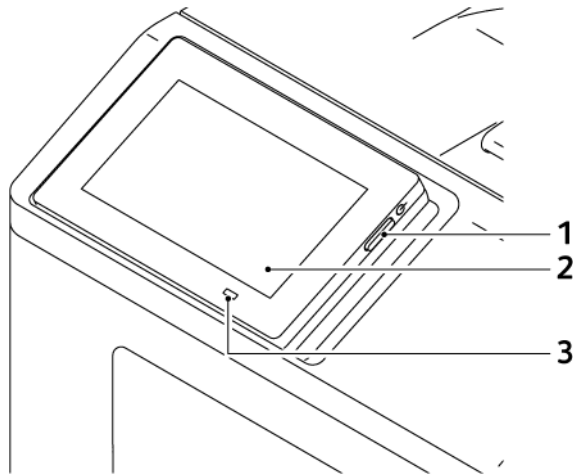

5. Sulje luukku A.

## Ohjaustaulun käyttö



	OHJAUSPANEELIN OSA	TOIMINTO
1	Virtapainike	<p>Kytke ja katkaise tulostimen virta.</p> <p> Huom.: Sammuta tulostin painamalla virtapainiketta viisi sekuntia.</p> <p>Tulostimen siirtäminen lepotilaan.</p> <p>Tulostimen herättäminen lepo- tai valmiustilasta.</p>
2	Näyttö	<p>Tulostimen ilmoitusten ja tarvikkeen tilan tarkastelu.</p> <p>Tulostimen asentaminen ja käyttäminen.</p>
3	Merkkivalo	Tulostimen tilan tarkistaminen.



## Merkkivalon tilan merkitys

MERKKIVALO	TULOSTIMEN TILA
Ei käytössä	Tulostimen virta on poissa päältä.
Tasainen sininen	Tulostin on valmis.
Vilkuva sininen	Tulostin tulostaa tai käsittelee tietoja.
Vilkuva pinainen	Tulostimessa vaaditaan käyttäjän toimia.
Tasainen keltainen	Tulostin on lepotilassa.
Vilkuva keltainen	Tulostin on lepo- tai horrostilassa.

## Paperin valinta

### PAPERIOHJEET

Käyttämällä asianmukaista paperia voit estää tukoksia ja varmistaa häiriöttömän tulostuksen.

- Käytä aina uutta, vahingoittumatonta paperia.
- Paperia lisättäessä on tiedettävä paperin suositeltava tulostuspuoli. Tämä tieto löytyy yleensä paperipakkauksesta.
- Älä käytä käsin leikattua tai rajattua materiaalia.
- Älä käytä samassa lokerossa eri kokoisia, tyyppisiä tai painoisia papereita. Sekoittaminen aiheuttaa tukoksia.
- Älä käytä muuta kuin elektrofotografiseen tulostukseen tarkoitettua päällystettyä paperia.

### PAPERIN OMINAISUUDET

Seuraavat paperin ominaisuudet vaikuttavat tulostuslaatuun ja -varmuuteen. Ota huomioon seuraavat seikat ennen kuin tulostat näille papereille.

#### **Paino**

Alustat voivat syöttää eripainoisia papereita. Alle 60 g/m<sup>2</sup>:n (16 paunan) paperi ei välttämättä ole riittävän tukevaa, ja se voi aiheuttaa tukoksia. Lisätietoja on kohdassa [Tuetut paperien painot](#).

#### **Käpristymä**

Käpristymisellä tarkoitetaan paperin reunojen taipumista. Liiallinen käpristyminen voi aiheuttaa paperinsyöttöhäiriöitä. Käpristymistä esiintyy yleensä, kun paperi kulkee tulostimen läpi, sillä tulostimessa paperi on alttiina korkeille lämpötiloille. Paperin säilyttäminen suojaamattomana kuumissa, kosteissa, kylmissä ja kuivissa tiloissa voi lisätä paperin käpristymistä ennen tulostusta ja aiheuttaa syöttöhäiriöitä.

#### **Tasaisuus**

Paperin tasaisuus vaikuttaa tulostuslaatuun suoraan. Jos paperi on liian karkeaa, väriaine ei kiinnity siihen oikein. Liian sileä paperi voi aiheuttaa syöttöhäiriöitä tai tulostuslaatuongelmia. Suosittelemme käyttämään 50 Sheffield-pisteen paperia.

#### **Kosteuspitoisuus**

Paperin kosteuspitoisuus vaikuttaa sekä tulostuslaatuun että paperinsyöttöön. Säilytä paperia alkuperäisessä pakkauksessaan, kunnes otat sen käyttöön. Paperin altistuminen kosteuspitoisuuden muutoksille voi huonontaa paperin ominaisuuksia.

Säilytä paperia samassa lämpötilassa kuin tulostinta 24–48 tuntia ennen tulostamista. Paperin säilytysympäristön tulee olla sama kuin tulostimen. Pidennä valmistelu-aikaa useita vuorokausia, jos säilytys- tai kuljetusympäristö poikkeaa tulostimen ympäristöstä huomattavasti. Lisäksi paksun paperin valmisteleminen voi

kestää tavallista kauemmin.

### Kuitusuunta (syisyys)

Kuitusuunta viittaa paperin kuitujen suuntaan paperiarkissa. Syyt ovat joko pitkiä, jolloin ne kulkevat paperin pituussuunnassa, tai lyhyitä, jolloin ne kulkevat paperin leveysuunnassa.

Katso suositeltu kuitusuunta (syisyys) kohdasta [Tuetut paperien painot](#).

### Kuitupitoisuus

Useimmat hyvälaatuiset kopiopaperit on tehty 100-prosenttisestä sellukuidusta. Tällainen paperi on tasalaatuista, jolloin paperinsyöttöhäiriöitä on vähän ja tulostuslaatu on hyvä. Jos paperissa on esimerkiksi puuvillakuituja, paperinkäsittelyominaisuudet voivat huonontua.

## EI-HYVÄKSYTTÄVÄT PAPERIT

Seuraavanlaisia paperilajeja ei suositella käytettäväksi tulostimessa:

- kemiallisesti käsiteltyjä papereita, joilla tehdään kopioita ilman hiilipaperia; näitä kutsutaan myös itsejäljentäviksi papereiksi, itsejäljentäviksi kopiopapereiksi (CCP) tai ilman hiiltä kopioiviksi (NCR) papereiksi
- esipainettuja papereita, joiden valmistuksessa on käytetty kemikaaleja, jotka voivat vahingoittaa tulostinta
- esipainettuja papereita, joihin voi vaikuttaa tulostimen kiinnitysyksikön lämpötila
- esipainettuja papereita, jotka edellyttävät yli  $\pm 2,3$  mm:n ( $\pm 0,9$  in.) kohdistustarkkuutta (tarkkaa tulostuskohtaa sivulla), kuten OCR-lomakkeet.

Joissakin tapauksissa kohdistusta voi säätää sovellusohjelmassa, jolloin näiden lomakkeiden tulostus onnistuu.

- pinnoitettuja papereita (Erasable Bond), synteettisiä papereita, lämpöpapereita
- karkeareunaisia tai käpristyneitä papereita tai papereita, joiden pinta on karkea tai paljon kuvioitu
- uusiopaperit, jotka eivät ole EN12281:2002-standardin (Eurooppa) mukaisia
- paperia, jonka paino on alle  $60 \text{ g/m}^2$  (16 lb)
- moniosaisia lomakkeita tai asiakirjoja

## PAPERIN VARASTOINTI

Noudattamalla paperin säilytysohjeita voit estää tukoksia ja epätasaista tulostuslaatua:

- Säilytä paperia samassa lämpötilassa kuin tulostinta 24–48 tuntia ennen tulostamista.
- Pidennä valmisteluaikaa useita vuorokausia, jos säilytys- tai kuljetusympäristö poikkeaa tulostimen ympäristöstä huomattavasti. Lisäksi paksun paperin valmistelemisen voi kestää tavallista kauemmin.
- Saat parhaan tuloksen säilyttämällä paperia tilassa, jonka lämpötila on  $21 \text{ }^\circ\text{C}$  ( $70^\circ\text{F}$ ) ja suhteellinen ilmankosteus 40 %.

- Useimmat tarrojen valmistajat suosittelevat, että tulostusympäristön lämpötila on 18–24 °C ja suhteellinen kosteus 40–60 %.
- Säilytä paperia sen omassa laatikossa, mieluummin kuljetuslavalla tai hyllyllä kuin lattialla.
- Säilytä yksittäisiä pakkauksia tasaisella alustalla.
- Älä aseta mitään paperipakettien päälle.
- Poista paperi laatikosta tai pakkauksesta vasta, kun olet valmis lisäämään sen tulostimeen. Laatikko ja pakkaus auttavat pitämään paperin puhtaana, kuivana ja suorana.

### ESIPAINETTUIJEN LOMAKKEIDEN JA KIRJELOMAKKEIDEN VALINTA

- Käytä pitkäsyistä paperia.
- Käytä vain sellaisia lomakkeita ja kirjelomakkeita, jotka on painettu kivipainossa tai kaiverretulla telalla.
- Vältä paperia, jossa on karkea tai hyvin kuvioitu pinta.
- Käytä vain sellaista mustetta, johon väriaineen sisältämä hartsi ei vaikuta. Hapetettu tai öljypohjainen muste tavallisesti täyttää nämä vaatimukset, lateksimuste yleensä ei.
- Kokeile esipainettujen lomakkeiden tulostamista, ennen kuin ostat niitä suuria määriä. Näin voit määrittää, vaikuttaako esipainettujen lomakkeiden tai kirjelomakkeiden muste tulostuslaatuun.
- Jos olet epävarma, ota yhteys paperin toimittajaan.
- Kun tulostat kirjelomakkeelle, lisää paperi tulostimeen oikeassa suunnassa.

### TUETUT PAPERIKOOT

PAPERIKOKO	550 ARKIN VAKIOALUSTA	MONIKÄYTTÖ-SYÖTTÖAUKKO	VALINNAINEN 550 ARKIN VAKIOALUSTA	KAKSIPOOLISTU-LOSTUS
<b>A4</b> 210 x 297 mm (8,27 x 11,7")	✓	✓	✓	✓
<b>A5-pystysuunta (SEF)</b> 148 x 210 mm (5,83 x 8,27")	✓	✓	✓	X
<b>A5-vaakasuunta (LEF)<sup>1</sup></b> 210 x 148 mm (8,27 x 5,83")	✓	✓	X	X
<b>A6</b> 105 x 148 mm	✓	✓	X	X

PAPERIKOKO	550 ARKIN VAKIOALUSTA	MONIKÄYTTÖ- SYÖTTÖAUKKO	VALINNAINEN 550 ARKIN VAKIOALUSTA	KAKSIPUOLISTU- LUSTUS
(4,13 x 5,83")				
<b>JIS B5</b> 182 x 257 mm (7,17 x 10,1")	✓	✓	✓	X
<b>Oficio (Meksiko)</b> 216 x 340 mm (8,5 x 13,4")	✓	✓	✓	✓
<b>Hagaki</b> 100 x 148 mm (3,94 x 5,83")	X	✓	X	X
<b>Statement</b> 139,7 x 215,9 mm (5,5 x 8,5")	✓	✓	✓	X
<b>Executive</b> 184,2 x 266,7 mm (7,25 x 10,5")	✓	✓	✓	X
<b>Letter</b> 215,9 x 279,4 mm (8,5 x 11")	✓	✓	✓	✓
<b>Legal</b> 215,9 x 355,6 mm (8,5 x 14")	✓	✓	✓	✓
<b>Folio</b> 215,9 x 330,2 mm (8,5 x 13")	✓	✓	✓	✓
<b>Universal<sup>3</sup></b> 105,00 x 148,00- 215,90 x 359,92 mm (4,13 x 5,83- 8,50 x 14,17 in.)	✓	X	✓	X
<b>Universal<sup>3</sup></b> 76,20 x 148,00- 215,90 x 359,92	X	✓	X	X

PAPERIKOKO	550 ARKIN VAKIOALUSTA	MONIKÄYTTÖ- SYÖTTÖAUKKO	VALINNAINEN 550 ARKIN VAKIOALUSTA	KAKSIPUOLISTU- LOSTUS
mm (3,00 x 5,83- 8,50 x 14,17 in.)				
<b>Universal<sup>3</sup></b> 210,00 x 279,40- 215,90 x 359,92 mm (8,27 x 11,00- 8,50 x 14,17 in.)	X	X	X	✓ <sub>2</sub>
<b>73/4 -kirjekuori</b> 98,4 x 190,5 mm (3,875 x 7,5")	X	✓	X	X
<b>9-kirjekuori</b> 98,4 x 225,4 mm (3,875 x 8,9")	X	✓	X	X
<b>10-kirjekuori</b> 104,8 x 241,3 mm (4,12 x 9,5")	X	✓	X	X
<b>Kirjekuori DL</b> 110 x 220 mm (4,33 x 8,66")	X	✓	X	X
<b>Kirjekuori C5</b> 162 x 229 mm (6,38 x 9,01")	X	✓	X	X
<b>B5-kirjekuori</b> 176 x 250 mm (6,93 x 9,84")	X	✓	X	X

PAPERIKOKO	550 ARKIN VAKIOALUSTA	MONIKÄYTTÖ-SYÖTTÖAUKKO	VALINNAINEN 550 ARKIN VAKIOALUSTA	KAKSIPOOLISTU-LOSTUS
<b>Muu kirjekuori</b> 98,4 x 162–176 x 250 mm (3,87 x 6,38–6,93 x 9,84 in)	X	✓	X	X

<sup>1</sup> A5-oletustuki on pitkän reunan syöttäminen.

<sup>2</sup> Kaksipuolisessa tulostuksessa paperin leveyden on oltava vähintään 210 mm (8,27 tuumaa) ja pituuden 279,4 mm (11 tuumaa).

<sup>3</sup> Kun valittuna on Universal, sivu muotoillaan 215,9 x 355,6 mm:n (8,5 x 14 tuuman) kokoiseksi, ellei kokoa ole määritetty sovelluksessa.

#### TUETUT PAPERITYYPIT

PAPERIN TYPPI	550 ARKIN VAKIOALUSTA	MONIKÄYTTÖ-SYÖTTÖAUKKO	VALINNAINEN 550 ARKIN VAKIOALUSTA	KAKSIPOOLISTU-LOSTUS
Tavallinen paperi	✓	✓	✓	✓
Kartonki	X	✓	X	X
Uusio	✓	✓	✓	✓
Paperitarrat*	✓	✓	✓	X
Bond	✓	✓	✓	✓
Kirjelomake	✓	✓	✓	✓
Esipainettu	✓	✓	✓	✓
Värillinen paperi	✓	✓	✓	✓
Kevyt paperi	✓	✓	✓	✓
Painava paperi	✓	✓	✓	✓
Karkea/puuvilla	✓	✓	✓	✓
Kirjekuori	X	✓	X	X

PAPERIN TYYPPI	550 ARKIN VAKIOALUSTA	MONIKÄYTTÖ-SYÖTTÖAUKKO	VALINNAINEN 550 ARKIN VAKIOALUSTA	KAKSIPOULISTU-LOSTUS
Karkea kirjekuori	X	✓	X	X
* Yksipuolisia paperitarra-arkkeja tuetaan satunnaisessa käytössä, kun niitä tulostetaan alle 20 sivua kuukaudessa. Vinyyliä, lääketarroja tai kaksipuolisia tarroja ei saa käyttää.				

#### TUETUT PAPERIEN PAINOT

	550 ARKIN VAKIOALUSTA	MONIKÄYTTÖ-SYÖTTÖAUKKO	VALINNAINEN 550 ARKIN VAKIOALUSTA	KAKSIPOULISTU-LOSTUS
Paperin paino	60–120 g/m <sup>2</sup> (16–32 lb)	60–216 g/m <sup>2</sup> (16–58 lb)	60–120 g/m <sup>2</sup> (16–32 lb)	60–90 g/m <sup>2</sup> (16–24 lb)



# Käyttöönotto, asennus ja kokoonpano

Tämä luku sisältää:

Tulostimen sijaintipaikan valitseminen.....	42
Kaapelien liittäminen .....	44
Xerox® Easy Assist -sovellus .....	45
Aloitusnäytön sovellusten asentaminen ja käyttäminen.....	49
Helppokäyttötoimintojen määrittäminen ja käyttö.....	54
Paperin ja erikoismateriaalin lisääminen .....	57
Ohjelmiston, ohjaimien ja laiteohjelmiston asentaminen ja päivittäminen .....	65
Laitteistovaihtoehtojen asennus.....	68
Lisäalustojen asentaminen.....	69
Verkkoyhteydet .....	70

## Tulostimen sijaintipaikan valitseminen

- Jätä tarpeeksi tilaa alustojen, kansien ja luukkujen avaamista ja lisävarusteiden asentamista varten.
- Asenna tulostin pistorasian lähelle.

**VAROITUS—VAMMAUTUMISVAARA:** Tulipalon tai sähköiskun vaaran välttämiseksi liitä virtajohto suoraan asianmukaiseen maadoitettuun sähköpistokkeeseen, joka on lähellä ja helposti saatavilla.



**VAROITUS—SÄHKÖISKUN VAARA:** Sähköiskuvaaran välttämiseksi älä sijoita tätä tuotetta veden äärelle tai märkään paikkaan, äläkä myöskään käytä sitä sellaisissa paikoissa.

- Tarkista, että huoneen ilmavirta täyttää ASHRAE 62- tai CEN Technical Committee 156 -standardin uusimmat vaatimukset.
- Sijoita tulostin tasaiselle, vakaalle alustalle.
- Tulostimen sijoituspaikan on oltava:
  - puhtaassa, kuivassa ja pölyttömässä paikassa
  - kaukana irtonaisista niiteistä ja paperiliittimistä
  - paikassa, johon ilmastointilaitteista, lämmittimistä tai tuulettimista tuleva ilmavirta ei suuntaudu suoraan
  - kosteusolosuhteiltaan vakaa sekä sellainen, että siihen ei osu suora auringonvalo
- Ota huomioon suositellut lämpötilat ja vältä lämpötilavaihteluja.

Ympäristön lämpötila: 10–32,2° C (50–90° F)

Varastointilämpötila 15,6–32,2° C (60–90° F)

- Jätä tulostimen ympärille vapaata tuuletustilaa vähintään seuraavien suositusten mukaisesti:

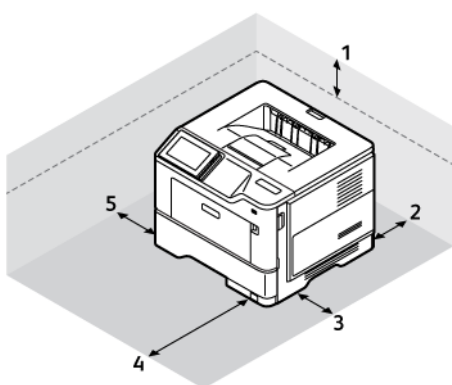

1	Ylä	100 mm (3,9 in.)
2	Taka	100 mm (3,9 in.)
3	Oikea puoli	110 mm (4,3 in.)

4	Etu	305 mm (12 in.)
5	Vasen puoli	65 mm (2,6 in.)

## Kaapelien liittäminen

**VAROITUS—SÄHKÖISKUN VAARA:** Sähköiskuvaaran välttämiseksi älä asenna laitetta tai tee sähkö- tai kaapeliliitäntöjä (esimerkiksi virtajohto, faksi tai puhelin) ukkosmyrskyn aikana.

**VAROITUS—VAMMAUTUMISVAARA:** Tulipalon tai sähköiskun vaaran välttämiseksi liitä virtajohto suoraan asianmukaiseen maadoitettuun sähköpistokkeeseen, joka on lähellä ja helposti saatavilla.

**VAROITUS—VAMMAUTUMISVAARA:** Vältä tulipalon tai sähköiskun vaara: käytä vain tämän tuotteen mukana toimitettua tai valmistajan hyväksymää virtajohtoa.

**Varoitus—mahdollinen vaurio:** Vältä tietojen menetys tai tulostimen toimintahäiriö olemalla koskettamatta tulostamisen aikana USB-kaapeliin, langattomaan verkkosovittimeen tai tulostimen osoitettua aluetta.

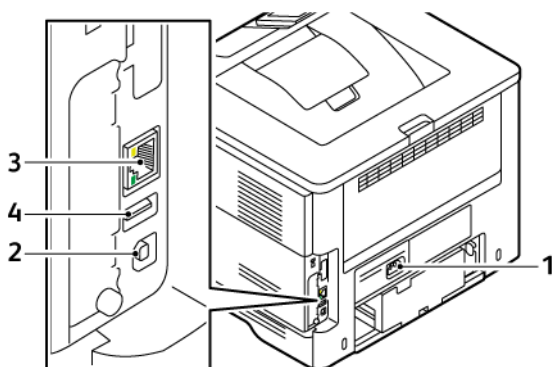

	TULOSTIMEN PORTTI	TOIMINTO
1	Virtajohdon liitin	Liitä tulostin pistorasiaan.
2	Tulostimen USB-portti	Liitä tulostin tietokoneeseen.
3	Ethernet-liitäntä	Tulostimen liittäminen verkkoon.
4	USB-portti	Liitä näppäimistö tai muu yhteensopiva lisävaruste.

## Xerox® Easy Assist -sovellus

Xerox Easy Assist -sovelluksen avulla voit käyttää tulostinta ja määrittää sen älypuhelimellasi. Voit käyttää tulostinta älypuhelimellasi lataamalla ja asentamalla Xerox Easy Assist -sovelluksen mobiililaitteellesi. Kun asennat Xerox Easy Assist -sovelluksen matkapuhelimeen, voit määrittää uuden tulostimen helposti, hallita sen konfiguraatiota, katsella tarvikkehälytyksiä ja tilata tarvikkeita ja saada live-vianmäärittystukea tulostimen käyttöön.

Jotta voit asentaa Xerox Easy Assist -sovelluksen älypuhelimeseen, sinun täytyy skannata QR-koodi tai etsiä sovellus Apple App Storesta tai Google Play Kaupasta. XEA-QR-koodeja on kahta tyyppiä:

- **QR-koodi XEA-sovelluksen hankkimista varten:** Tämä QR-koodi on sovelluksen ensiasennusta varten. Xerox Easy Assist -sovelluksen ensiasennusta varten sinun täytyy skannata tämä QR-koodi älypuhelimien kameran avulla. Löydät tämän QR-koodin pakkauslaatikosta tai tulostimen mukana tulevasta *asennusoppaasta*.
- **QR-koodi mobiililaitteen yhdistämiseen tulostimeen:** Tämä QR-koodi on langattoman verkkoyhteyden määrittämiseen älypuhelimien ja tulostimen välillä. Esimerkiksi Wi-Fi Direct -yhteyden muodostukseen. Kosketusnäytöllisellä käyttöliittymällä varustetuissa tulostimissa tämä QR-koodi löytyy tulostimen ohjaustaulusta laitteen ohjatun asennustoiminnon avulla. QR-koodi antaa kaikki avaintiedot, joilla älypuhelin ja tulostin voidaan yhdistää antamatta teknisiä tietoja manuaalisesti. Skannaa tämä QR-koodi Xerox Easy Assist -sovelluksessa tulostimeen yhdistämistä varten. Lisätietoja on kohdassa **Yhdistäminen Xerox Easy Assist -sovelluksiin asennettuja tulostimia varten**.

Xerox Easy Assist -sovelluksen ensisijaisia ominaisuuksia ovat seuraavat::

### Määritä uusi sovellus

Jos sinulla on QR-koodi tai Ip-osoite,, voit määrittää uuden Xerox-tulostimen Xerox Easy Assist -sovelluksen avulla. Kosketa sovelluksen Omat tulostimet -näytössä +-kuvaketta ja sitten kohtaa **Määritä uusi tulostin**. Seuraa sovelluksessa näytön ohjeita.

Lisätietoja on kohdassa **Monen tulostimen lisääminen Xerox Easy Assist -sovellukseen**.

### Tulostimen tila

Tilassa näkyy tulostimen tietoja, kuten tulostimen valmiustila, väriainetaso ja kunkin alustan tila. Voit tilata Xerox Easy Assist -sovelluksen kautta osia ja tarvikkeita. Jos väriainetaso vaikuttaa alhaiselta, tilaa uusi väriaine valitsemalla **Väriaine**-kuvake ja koskettamalla kohtaa **Reorder (tilaa)**.

### Hälytykset

Xerox Easy Assist -sovellus voi ilmoittaa tulostimen virheistä tai ongelmista. Näet virhettä koskevan ilmoituksen koskettamalla **kellokuvaketta**.

### Tulosta

Voit tulostaa työn Xerox Easy Assist -sovelluksen kautta. Valitse tulostin sovelluksesta ja kosketa sitten kohtaa **Tulostin**. Valitse asiakirja, jonka sinun täytyy tulostaa mobiililaitteelta, vahvitsa tulostusasetukset ja kosketa kohtaa **Tulosta**.

### Laiteasetukset

Voit katsella ja muokata tulostimen asetuksia **Laiteasetukset**-välilehdeltä. Jos et ole määrittänyt salasanaa ensimmäisen määrittämisen yhteydessä, sinun täytyy määrittää salasana, jotta voit katsella tai muokata tulostimen olemassa olevia asetuksia.

## Tuki

Voit pyytää tukea ja etsiä ratkaisuja tulostimeen liittyviin ongelmiin Xerox Easy Assist -sovelluksen kautta. Valitse tulostin sovelluksesta ja kosketa sitten kohtaa **Tuki**. Se yhdistää sinut Xeroxin tukiagentin live-chatbotiin.

## Määritä tietokone

Voit ladata tulostimeen tulostin- ja skanneriajureita Xerox Easy Assist -sovelluksen kautta. Valitse tulostin sovelluksesta ja kosketa sitten kohtaa **Aseta tulostin**. Kirjoita Sähköposti-kenttään rekisteröity sähköpostiosoite ja lisää sähköpostisi koskettamalla +-kuvaketta. Sovellus lähettää sähköpostiosoitteeseesi pikalinkin tulostin- ja skanneriajureiden latausta ja asennusta varten.

## Tulosta testisivu

Voit vahvistaa oikeat asetukset tulostamalla testisivun. Valitse sovelluksesta tulostin ja kosketa kohtaa **Tulosta testisivu**.

## Poista tulostin

Voit poistaa tulostimen Xerox Easy Assist -sovelluksesta. Valitse tulostin sovelluksesta ja kosketa kohtaa **Poista**.

## XEROX® EASY ASSIST -SOVELLUKSEN ASENNUS

Asenna ja käytä Xerox Easy Assist -sovellusta seuraavasti:

1. Voit katsoa hyödyllisen videon tulostimen pakkauksen purkamisesta skannaamalla QR-koodin tulostimen mukana tulleesta pakkauslaatikosta tai asennusoppaasta älypuhelimien kameralla.  
Älypuhelimestasi riippuen sinua kehoitetaan lataamaan sovellus Apple App Storesta tai Google Play Kaupasta. Hyväksy loppukäyttäjän käyttöoikeussopimus (EULA) ja noudata sitten sovelluksessa näkyviä ohjeita.
2. Alkuasetusten ohjattu toiminto näkyy, kun tulostin käynnistetään ensimmäisen kerran. Tee tulostimen ohjaustaulusta seuraavat:
  - a. Valitse **Kieli** ja kosketa sitten kohtaa **Seuraava**.  
Näyttöön tulee Xerox Easy Assist Mobile App -näyttö.
  - b. Kosketa kohtaa **Kyllä**, niin voit käyttää mobiililaitettasi tulostimen määrittämiseen ja hallintaan.  
Hanki sovellus -näyttö tulee näkyviin, jotta voit vahvistaa mobiililaitteesi tyypin. Valitse vaihtoehto:
    - **iOS:** Valitse tämä vaihtoehto Xerox Easy Assist -sovelluksen asennukseen iPhoneen.
    - **Android:** Valitse tämä vaihtoehto Xerox Easy Assist -sovelluksen asennukseen Android-mobiililaitteeseen.
    - **Minulla on sovellus:** Jos olet jo asentanut Xerox Easy Assist -sovelluksen mobiililaitteeseesi, valitse tämä vaihtoehto.
3. Jos olet valinnut iOS- tai Android-vaihtoehdon, näyttöön tulee sovelluksen latausohjeet. Kosketa ohjaustaulussa vaihtoehtoa **Näytä QR-koodi**.  
QR-koodi tulee näyttöön. Asenna sovellus skannaamalla Qr-koodi älypuhelimien kameralla.

4. Lataa ja asenna Xerox Easy Assist -sovellus älypuheliimeen.
  - Android-puhelimet: Mene Google Play Kauppaan ja hae Xerox Easy Assist -sovellus.
  - iOS tai iPhone: Mene Apple App Storeen ja hae Xerox Easy Assist -sovellus.
5. Kun asennat sovelluksen ensi kertaa älypuheliimeen, kosketa loppukäyttäjän käyttöoikeussopimuksen (EULA) kohdassa kohtaa **Hyväksyn**.



Huom.: Xerox Easy Assist -sovelluksessa on ohjeet, jotka auttavat purkamaan tulostimen pakkauslaatikosta. Voit katsoa hyödyllisen videon tulostimen pakkauksen purkamisesta skannaamalla QR-koodin tulostimen mukana tulleesta pakkauslaatikosta tai *asennusoppaasta* älypuhelimien kameralla. Hyväksy loppukäyttäjän käyttöoikeussopimus (EULA) ja noudata sitten sovelluksessa näkyviä ohjeita.

6. Noudata sovelluksessa näkyviä ohjeita. Yhdistä älypuhelin tulostimeen koskettamalla kohtaa **Yhdistä tulostimeen**.
7. Yhdistä sovellukseen koskettamalla tulostimen ohjaustaulun kohtaa **Näytä QR-koodi**. Toinen tai Connect-QR-koodi tulee näyttöön.
8. Skannaa QR-koodi Xerox Easy Assist -sovelluksen kautta. Noudata sovelluksessa näkyviä ohjeita. Kun yhteys konfiguroidaan, älypuhelin ja tulostin jakavat tilapäisesti saman langattoman verkon.
9. Viimeistele Xerox Easy Assist -sovelluksen avulla yleiset asetukset ja rekisteröi tulostin verkossa. Yleisiin asetuksiin kuuluvat muun muassa Järjestelmänvalvojan salasana, Yhdistettävyyys, Mittaukset, Päivämäärä ja aika, ääni ja virransäätöasetukset.



Huom.: Varmista, että älypuhelin on yhdistetty samaan langattomaan tai langalliseen verkkoon kuin tulostin, ja että ne pystyvät viestimään, kun määrittäminen on valmis.

10. Viimeistele sovelluksen alkuasetukset näppäilemällä tulostimen tarvittavat tiedot ja kosketa sitten kohtaa **Complete Setup (viimeistele määrittäminen)**. Tervetuloa-näyttö näytetään.
11. Kun alkuasetukset ovat valmiit, voit tehdä Xerox Assist -sovelluksen avulla seuraavat:
  - Uuden tulostimen määrittäminen
  - Tulostimen tilan ja tilaustarvikkeiden tarkistus
  - Tulostin- ja skanneriajureiden lataus
  - Tulostus
  - Vianmäärittäminen hakeminen
  - Tulostimen poistaminen XEA-sovelluksen Omat tulostimet -luettelosta

Lisätietoja Xerox Easy Assist -sovelluksen ominaisuuksista on kohdassa **Xerox® Easy Assist -sovellus**.

## YHDISTÄMINEN XEROX EASY ASSIST -SOVELLUSIIN ASENNETTUJA TULOSTIMIA VARTEN

Voit asentaa ja käyttää Xerox Easy Assist (XEA)-sovellusta jo asennetulle ja verkkoon yhdistetylle tulostimelle etsimällä QR-koodin ohjaustaulusta.

- **Yhdistäminen Qr-koodin kautta:**

1. Lataa Xerox Easy Assist (XEA) -sovellus Apple App Storesta tai Google Play Kaupasta.
  2. Avaa XEA-sovellus. Kosketa kohtaa **+** tai **Lisää** näytön yläosassa.
  3. Lisää tulostin -näyttö tulee näkyviin. Kosketa Lisää olemassa oleva tulostin -osiossa kohtaa **QR-koodi**.
  4. Kosketa tulostimen ohjaustaulussa tilapalkkia aloitusnäytössä, jolloin pääset Ilmoituskeskukseen.
  5. Kosketa Ilmoituskeskuksessa **Yhdistetty verkkoon** -QR-koodikuvaketta. Tällöin avautuu uusi **Yhdistä Xerox Easy Assist -mobiilisovellukseen** -ikkuna, jossa näkyy Connect-QR-koodi.
  6. Skannaa uusi QR-koodi XEA-sovelluksella. Tämä lisää tulostimesi XEA-sovelluksen Omat tulostimet -luetteloon.
- **Yhdistäminen Ip-osoitteen kautta:**
    1. Lataa Xerox Easy Assist (XEA) -sovellus Apple App Storesta tai Google Play Kaupasta.
    2. Avaa XEA-sovellus. Kosketa kohtaa **+** tai **Lisää** näytön yläosassa.
    3. Lisää tulostin -näyttö tulee näkyviin. Kosketa Lisää olemassa oleva tulostin -osiossa kohtaa **IP-osoite**.
    4. Katso IP-osoite tulostimen ohjaustaulusta aloitusnäytön tilapalkista.
    5. Kirjoita IP-osoite XEA-sovellukseen. Tämä lisää tulostimesi XEA-sovelluksen Omat tulostimet -luetteloon.

## MONEN TULOSTIMEN LISÄÄMINEN XEROX EASY ASSIST -SOVELLUKSEEN

Jos tulostin on jo määritetty verkossa ja alkumäärittys on suoritettu, voit lisätä tulostimia suoraan Omat tulostimet -luetteloon XEA-sovelluksen kautta. Voit katsoa tulostimen tilan, hakea tulostinajureita ja saada Chatbotin tukea. Voit lisätä verkossa olevia tulostimia avaamalla XEA-sovelluksen aloitussivun älypuhelimessa. Kosketa Omat tulostimet -näytöllä **+**-kuvaketta ja katso sitten seuraavat vaihtoehdot:

- **Uuden tulostimen määrittäminen:** Määritä uusi tulostin älypuhelimien XEA-sovelluksesta valitsemalla Lisää tulostin -näytössä **Määritä uusi tulostin**. Noudata tulostimen ohjaustaulussa ja mobiililaitteessa näkyviä ohjeita.
- **Olemassa olevan tulostimen lisääminen:** Lisää jo verkkoon yhdistetty olemassa oleva tulostin valitsemalla jokin näistä vaihtoehdoista:
  - **QR-koodi:** Skannaa tulostimen QR-koodi XEA-sovelluskannerilla koskettamalla kohtaa **QR-koodi**. Tietoja QR-koodin etsimiseen tulostimesta on kohdassa **Yhdistäminen Xerox Easy Assist -sovellukseen asennettuja tulostimia varten**.
  - **IP-osoite:** Yhdistä tulostimeen näppäilemällä IP-osoite manuaalisesti ja koskettamalla kohtaa **IP-osoite**. Kirjoita tulostimen IP-osoite ja kosketa kohtaa **OK**. Lisätietoja on kohdassa **Yhdistäminen Xerox Easy Assist -sovellukseen asennettuja tulostimia varten**.
- **Lähistöllä olevien verkkotulostimien etsiminen:** Kun älypuhelin on yhdistetty samaan langalliseen tai langattomaan verkkoon kuin tulostin, voit etsiä lähistöllä olevia tulostimia valitsemalla kohdan **Printers Around Me (ympäriilläni olevat tulostimet)**. Sovellus etsii lähistöllä olevia tulostimia verkosta.
  - Jos sovellus löytää tulostimesi, voit valita ja lisätä sen suoraan.
  - Jos sovellus ei löydä etsimääsi tulostinta, voit lisätä sen kirjoittamalla sen IP-osoitteen.



Huom.: Jos tulostin ja mobiililaitte eivät pysty viestimään, varmista, että ne ovat samassa verkossa.





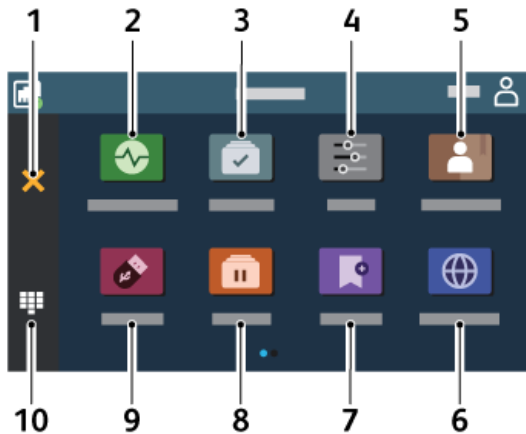

## Aloitussäätösovellusten asentaminen ja käyttäminen

### ALOITUSNÄYTÖN KÄYTTÖ

 Huom.: Aloitusnäyttö voi vaihdella aloitusnäytön ja järjestelmänvalvojan tekemien asetusten sekä aktiivisten upotettujen ratkaisujen mukaan.



	KUVAKE	TOIMINTO
1	Seis- tai Peruuta-painike	Nykyisen tulostustehtävän keskeyttäminen.
2	Tila/tarvikkeet	<ul style="list-style-type: none"> <li>Näyttää varoituksia tai virheilmoituksia, kun tulostin edellyttää toimenpiteitä, jotta työn käsittely voidaan jatkaa.</li> <li>Katso lisätietoja tulostimen varoituksesta tai ilmoituksesta sekä sen poistamisesta.</li> </ul> <p> Huom.: Voit avata tämän asetuksen myös koskettamalla aloitusnäytön yläosaa.</p>
3	Työjono	Näytä kaikki nykyiset tulostustyöt.   Huom.: Voit avata tämän asetuksen myös koskettamalla aloitusnäytön yläosaa.
4	Asetukset	Käytä tulostinvalikkoja.

	KUVAKE	TOIMINTO
5	Osoitteisto	Hallitse yhteystietoluetteloa, jota muut tulostimen sovellukset voivat käyttää.
6	Vaihda kieli	Vaihda näytön kieli.  Huom.: Joskus tämä vaihtoehto on piilotettu näkyvistä. Se ei ole ohjaustaulun oletuskuvake. Voit mukauttaa aloitusnäytön kuvakkeen katselua varten.
7	Kirjanmerkit	Käytetään tulostettaessa usein käytettyjä asiakirjoja, jotka on tallennettu palvelimiin tai verkkoon.  Huom.: Joskus tämä vaihtoehto on piilotettu näkyvistä. Se ei ole ohjaustaulun oletuskuvake. Voit mukauttaa aloitusnäytön kuvakkeen katselua varten.
8	Pidossa olevat työt	Näytä tulostimen muistissa pidossa olevat työt.
9	USB-asema	Tulosta valokuvia ja asiakirjoja flash-asemasta.
10	Näytön näppäimistö	Numerojen tai muiden merkkien lisääminen syöttökenttään.

## ALOITUSNÄYTÖN MUKAUTTAMINEN

1. Avaa selain ja kirjoita tulostimen IP-osoite selaimen osoitekenttään.
  - Tulostimen IP-osoite näkyy sen tulostimen päänäytössä. IP-osoite on neljä pisteillä erotettua numerosarjaa, kuten 123.123.123.123.
  - Jos käytät välityspalvelinta, poista se tilapäisesti käytöstä, jotta verkkosivu latautuu oikein.
2. Napsauta kohtaa **Asetukset > Laite > Aloitusnäytön mukautukset**.

3. Suorita jokin seuraavista toiminnoista:
  - Lisää kuvake aloitusnäyttöön naosauttamalla kohtaa **+**, valitsemalla sovellusnimi ja napsauttamalla sitten kohtaa **Lisää**.
  - Poista aloitusnäytön kuvake valitsemalla sovelluksen nimi ja napsauttamalla sitten kohtaa **Poista**.
  - Mukauta sovelluksen nimi valitsemalla sovelluksen nimi, napsauttamalla kohtaa **Muokkaa** ja määrittämällä nimi. Napsauta kohtaa **Tallenna**.
  - Voit palauttaa sovelluksen nimen valitsemalla sovelluksen nimen napsauttamalla kohtaa **Muokkaa** ja valitsemalla sitten **Tallenna**.
  - Lisää välilyönti sovellusten väliin napsauttamalla kohtaa **+**, valitsemalla **TYHJÄ TILA** ja napsauttamalla sitten kohtaa **Lisää**.
  - Järjestä sovellukset vetämällä sovellusten nimet haluamaasi järjestykseen.
  - Palauta oletusaloitusnäyttö napsauttamalla kohtaa **Palauta aloitusnäyttö**. Napsauta kohtaa **Palauta** ja napsauta sitten kohtaa **OK**.
4. Ota muutokset käyttöön.

## NÄYTÖN MUKAUTTAMINEN

Ennen kuin käytät sovellusta, ota käyttöön ja määritä näytönsäästäjä-, diaesitys- ja taustakuva-asetukset. Napsauta Embedded Web Serverissä kohtaa **Sovellukset > Näytön mukauttaminen > Määritä**.

### Näytönsäästäjän ja diaesityksen kuvien hallinta

1. Napsauta Embedded Web Serverissä kohtaa **Sovellukset > Näytön mukauttaminen > Määritä**.
2. Lisää tai poista kuva tai muokkaa kuvaa Näytönsäästäjän ja diaesityksen kuvat -osassa.
  - Voit lisätä enintään kymmenen kuvaa.
  - Kun tämä on käytössä, tilakuvakkeet näytetään näytönsäästäjässä vain virhe- ja varoitustilanteissa tai kun tarjolla on pilvipohjaisia ilmoituksia.
3. Ota muutokset käyttöön.

### Taustakuvan vaihtaminen

1. Valitse aloitusnäytöstä **Vaihda taustakuva**.
2. Valitse käytettävä kuva.
3. Ota muutokset käyttöön.

### Diaesityksen käynnistäminen flash-asemasta

1. Aseta flash-asema USB-etuporttiin.

## 2. Valitse aloitusnäytössä **Diaesitys**.



Huom.: Voit irrottaa flash-aseman, kun diaesitys on alkanut, mutta kuvia ei tallenneta tulostimeen. Jos diaesitys pysähtyy, aseta flash-asema uudelleen paikalleen kuvien katselua varten.

## LAITEKIINTIÖIDEN MÄÄRITTÄMINEN

- Tätä sovellusta tuetaan vain tulostimissa, joissa on valinnainen tuottavuuspaketti.
  - Lisätietoja sovellusasetusten määrittämisestä on *laitekiintiöiden järjestelmänvalvojan oppaassa*.
1. Avaa selain ja kirjoita tulostimen IP-osoite selaimen osoitekenttään.
    - Tulostimen IP-osoite näkyy sen tulostimen päänäytössä. IP-osoite on neljä pisteillä erotettua numerosarjaa, kuten 123.123.123.123.
    - Jos käytät välityspalvelinta, poista se tilapäisesti käytöstä, jotta verkkosivu latautuu oikein.
  2. Napsauta kohtaa **Sovellukset > Laitekiintiöt > Määritä**.
  3. Lisää Käyttäjätilit-osassa käyttäjä tai muokkaa käyttäjää ja määritä sitten käyttäjäkiintiö.
  4. Ota muutokset käyttöön.

## KIRJANMERKKIEN HALLINTA

### Kirjanmerkkien luominen

Käytä kirjanmerkkejä tulostaessasi usein käytettyjä asiakirjoja, jotka on tallennettu palvelimiin tai verkkoon.

1. Avaa selain ja kirjoita tulostimen IP-osoite selaimen osoitekenttään.
  - Tulostimen IP-osoite näkyy sen tulostimen päänäytössä. IP-osoite on neljä pisteillä erotettua numerosarjaa, kuten 123.123.123.123.
  - Jos käytät välityspalvelinta, poista se tilapäisesti käytöstä, jotta verkkosivu latautuu oikein.
2. Napsauta kohtaa **Kirjanmerkit > Lisää kirjanmerkki** ja näppäile kirjanmerkin nimi.
3. Valitse osoiteyhteyshäytännön tyyppi ja tee jokin seuraavista toiminnoista:
  - HTTP ja HTTPS: kirjoita URL-osoite, jonka haluat lisätä kirjanmerkkeihin.
  - HTTPS: varmista, että käytät isäntänimeä IP-osoitteen sijaan. Kirjoita esimerkiksi omasivusto.com/malli.pdf sen sijaan, että kirjoittaisit 123.123.123.123/malli.pdf. Varmista, että isäntänimi vastaa myös palvelinsertifikaattia kutsumanimeä (CN). Lisätietoja kutsumanimen hakemisesta on selaimen ohjetiedoissa.
  - FTP: kirjoita FTP-osoite. Esimerkki: omapalvelin/omahakemisto. Kirjoita FTP-portti. Komentojen lähetyksen oletusportti on portti 21.
  - SMB: kirjoita verkkokansion osoite. Esimerkiksi omapalvelin/omajako/omatiedosto.pdf. Kirjoita verkon toimialueen nimi.

- Valitse tarvittaessa todennustyyppi FTP:lle ja SMB:lle.

Jos haluat rajoittaa kirjanmerkin käyttöä, lisää PIN-koodi.



Huom.: Sovellus tukee seuraavia tiedostotyyppisiä: PDF, JPEG, TIFF ja HTML-pohjaisia verkkosivuja. Muita tiedostotyyppisiä, kuten DOCX ja XLXS, tuetaan joissain tulostinmalleissa.

4. Napsauta kohtaa **Tallenna**.

### Kansioiden luominen

1. Avaa selain ja kirjoita tulostimen IP-osoite selaimen osoitekenttään.
  - Tulostimen IP-osoite näkyy sen tulostimen päänäytössä. IP-osoite on neljä pisteillä erotettua numerosarjaa, kuten 123.123.123.123.
  - Jos käytät välityspalvelinta, poista se tilapäisesti käytöstä, jotta verkkosivu latautuu oikein.
2. Napsauta kohtaa **Kirjanmerkit > Lisää kansio** ja näppäile kansion nimi.



Huom.: Jos haluat rajoittaa kansion käyttöä, lisää PIN-koodi.

3. Napsauta kohtaa **Tallenna**.



Huom.: Voit luoda kansioita tai kirjanmerkkejä kansion sisään. Ohjeita kirjanmerkin luomiseen on kohdassa **Kirjanmerkkien luominen**.

### YHTEYSTIETOJEN HALLINTA

1. Valitse aloitusnäytössä **Osoitteisto**.
2. Suorita jokin seuraavista toiminnoista:
 

Lisää yhteystieto koskettamalla kohtaa **Valikko** näytön yläosassa ja koskettamalla sitten kohtaa **Luo yhteystieto**. Anna tarvittaessa sovelluksen käyttöoikeus määrittämällä kirjautumismenetelmä. Poista yhteystieto koskettamalla kohtaa **Valikko** näytön yläosassa, koskettamalla kohtaa **Poista yhteystiedot** ja valitsemalla sitten yhteystieto.

Muokkaa yhteystietoja koskettamalla yhteyshenkilön nimeä.

Luo ryhmä koskettamalla kohtaa **Valikko** näytön yläosassa ja koskettamalla sitten kohtaa **Luo ryhmä**. Anna tarvittaessa sovelluksen käyttöoikeus määrittämällä kirjautumismenetelmä.

Poista ryhmä koskettamalla kohtaa **Valikko** näytön yläosassa, koskettamalla kohtaa **Poista ryhmät** ja valitsemalla sitten ryhmä.

Muokkaa yhteystietoryhmää koskettamalla kohtaa **RYHMÄT** ja valitsemalla ryhmän nimi. Valitse haluamasi toiminto koskettamalla kohtaa **Valikkoo** uudelleen.
3. Ota muutokset käyttöön.

## Helppokäyttötoimintojen määrittäminen ja käyttö

### ÄÄNIOHJAUksen AKTIVOIMINEN

#### Aloituspäätöstä

1. Pyyhi hitaasti yhdellä liikkeellä ja yhdellä sormella näytössä vasemmalle ja sitten ylös, kunnes kuulet ääniviestin.
  - Jos tulostimessa ei ole sisäänrakennettuja kaiuttimia, kuuntele viesti kuulokkeilla.
2. Kosketa kahdella sormella kohtaa **OK**.
  - Jos ele ei toimi, paina kovemmin.

#### Näppäimistöllä

1. Paina **5**-näppäintä, kunnes kuulet ääniviestin.
  - Jos tulostimessa ei ole sisäänrakennettuja kaiuttimia, kuuntele viesti kuulokkeilla.
2. Siirrä kohdistin **OK**-painikkeeseen painamalla **sarkainta** ja paina sitten **Enter**-näppäintä.
  - Kun ääniohjaus on aktivoitu, valitse mikä tahansa näytön kohde käyttämällä aina kahta sormeä.
  - Ääniohjauksella on rajallinen tuki eri kielille.

### ÄÄNIOHJAUksen PASSIVOINTI

1. Pyyhi hitaasti yhdellä liikkeellä ja yhdellä sormella näytössä vasemmalle ja sitten ylös, kunnes kuulet ääniviestin.
  - Jos tulostimessa ei ole sisäänrakennettuja kaiuttimia, kuuntele viesti kuulokkeilla.
2. Tee kahdella sormella jompikumpi seuraavista:
  - Kosketa kohtaa **Ääniohjaus** ja kosketa sitten **OK**.
  - Kosketa kohtaa **Peruuta**.Jos ele ei toimi, paina kovemmin.
3. Voit passivoida ääniohjauksen myös jollakin seuraavista tavoista:
  - Kaksoisnapauta aloitusnäyttöä kahdella sormella.
  - Aseta tulostin Lepotilaan tai Horrostilaan painamalla virtapainiketta.

### SIIRTYMINEN NÄYTÖSSÄ ELEILLÄ







Huom.: Useimpia eleitä voi käyttää vain, kun ääniohjaus on käytössä.



Huom.: Ota käyttöön Suurennus, jotta voit käyttää lähennys-, loitonnuksen- ja panorointitoimintoja.

 Huom.: Käytä fyysistä näppäimistöä merkkien kirjoittamiseen ja tiettyjen asetusten säätämiseen.

ELE	TOIMINTO
Pyyhi yhdellä sormella vasemmalle ja sitten ylös	Käynnistä helppokäyttötila Poistu helppokäyttötilasta samalla eleellä.  Huom.: Tämä ele on voimassa myös silloin kun tulostin on normaalissa tilassa.
Kaksoisnapauta yhdellä sormella	Valitse vaihtoehto tai kohde näytöllä, kun kohde on tarkennettuna.
Napauta kahdella sormella	Valitse vaihtoehto tai kohde, kun kohde ei ole tarkennettuna.
Kaksoisnapauta kotikuvaketta kahdella sormella	Passivoi helppokäyttötila.
Kolmoisnapauta yhdellä sormella	Tekstin ja kuvien lähentäminen tai loitontaminen.
Pyyhkäise yhdellä sormella oikealle tai alas	Siirtyminen seuraavaan kohteeseen näytössä.
Pyyhi yhdellä sormella vasemmalle tai ylös	Siirtyminen edelliseen kohteeseen näytössä.
Pyyhi yhdellä sormella ylös ja sitten alas	Siirry seuraavaan kohteeseen näytössä.
Panorointi	Zoomatun kuvan näytön ulkopuolella olevien osien käyttäminen.  Huom.: Vedä lähennetty kuva kahdella sormella.
Pyyhi yhdellä sormella ylös ja sitten oikealle	Lisää äänenvoimakkuutta.  Huom.: Tämä ele on voimassa myös silloin kun tulostin on normaalissa tilassa.
Pyyhi yhdellä sormella alas ja sitten oikealle	Vähennä äänenvoimakkuutta.  Huom.: Tämä ele on voimassa myös silloin kun tulostin on normaalissa tilassa.
Pyyhi yhdellä sormella ylös ja sitten vasemmalle	Sovelluksen lopetus ja palaaminen aloitusnäyttöön.
Pyyhi yhdellä sormella alas ja sitten vasemmalle	Palaaminen edelliseen asetukseen.

## NÄYTÖN NÄPPÄIMISTÖN KÄYTTÖ

Kun näytön näppäimistö näkyy, tee yksi tai useampi seuraavista:

- Kirjoita merkki kenttään koskettamalla näppäintä.
- Kirjoita merkki kenttään vetämällä sormeasi eri merkkien läpi.
- Ilmoita kentän merkki koskettamalla tekstiruutua kahdella sormella.

- Poista merkkejä **askelpalauttimella**.

## SUURENNUSTILAN OTTAMINEN KÄYTTÖÖN

1. Pyyhi hitaasti yhdellä liikkeellä ja yhdellä sormella näytössä vasemmalle ja sitten ylös, kunnes kuulet ääniviestin.
  - Jos tulostimessa ei ole sisäänrakennettuja kaiuttimia, kuuntele viesti kuulokkeilla.
2. Tee kahdella sormella seuraavaa:
  - a. Kosketa kohtaa **Suurennustila**.
  - b. Kosketa **OK**.

Jos ele ei toimi, paina kovemmin.

Katso lisätietoja suurennetulla näytöllä navigoinnista kohdasta **Siirtyminen näytössä eleillä**.

## KUULOKKEIDEN OLETUSÄÄNENVOIMAKKUUDEN SÄÄTÄMINEN

1. Kosketa aloitusnäytössä kohtaa **Asetukset > Laite > Helppokäyttö**.
2. Säädä kuulokkeiden äänenvoimakkuutta.



Huom.: Äänenvoimakkuus palautuu oletusarvoon, kun käyttäjä poistuu helppokäyttötilasta tai kun tulostin herää lepo- tai horrostilasta.

## SISÄISEN KAIUTTIMEN OLETUSÄÄNENVOIMAKKUUDEN SÄÄTÄMINEN

1. Kosketa aloitusnäytön näppäimistökuvaketta.
2. Säädä äänenvoimakkuus.

Jos Hiljainen tila on käytössä, ääni-ilmoitukset eivät ole käytössä. Tämä asetus hidastaa tulostimen toimintaa.

Äänenvoimakkuus palautuu oletusarvoon, kun käyttäjä poistuu helppokäyttötilasta tai kun tulostin herää lepo- tai horrostilasta.



## Paperin ja erikoismateriaalin lisääminen

### PAPERIKOON JA -TYYPIN ASETTAMINEN

1. Kosketa aloitusnäytössä kohtaa **Asetukset > Paperi > Alustojen asetukset > Paperikoko/-tyyppi** ja valitse paperilähde.
2. Aseta paperikoko ja -tyyppi.

### UNIVERSAL-PAPERIASETUSTEN MÄÄRITTÄMINEN

1. Kosketa aloitusnäytössä kohtaa **Asetukset > Paperi > Materiaalimääritykset > Universal-asetukset**.
2. Määritä asetukset.

### ALUSTAN TÄYTTÄMINEN

1. Irrota alusta.



Huom.: Älä irrota lokeroa tulostamisen aikana, jotta vältät paperitukokset.

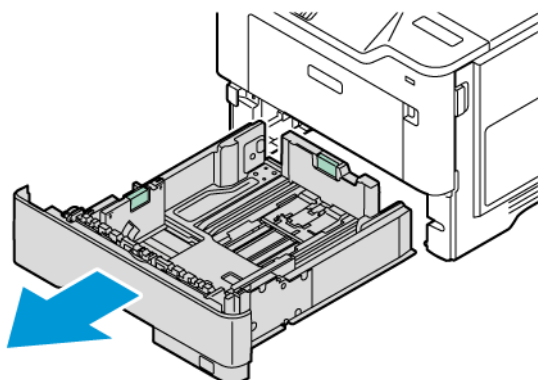

2. Säädä ohjaimet lisättävän paperin koon mukaan.

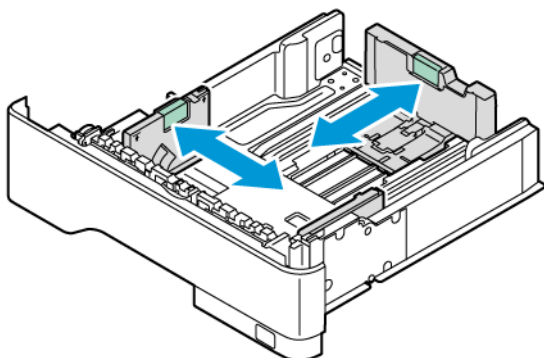

3. Taivuta ja tuuleta paperipino ja suorista sen reunat, ennen kuin lisäät sen tulostimeen.



4. Lisää paperipino tulostimeen tulostuspuoli alaspäin. Varmista sen jälkeen, että ohjaimet ovat tiiviisti paperia vasten.

- Lisää kirjelomake tekstipuoli alaspäin niin, että otsake on lokeron etureunassa tulostettaessa yksipuolisesti.

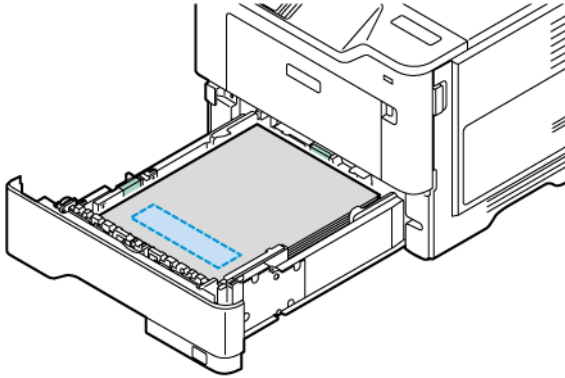

- Lisää kirjelomake tekstipuoli ylöspäin niin, että otsake on lokeron takareunassa tulostettaessa kaksipuolisesti.

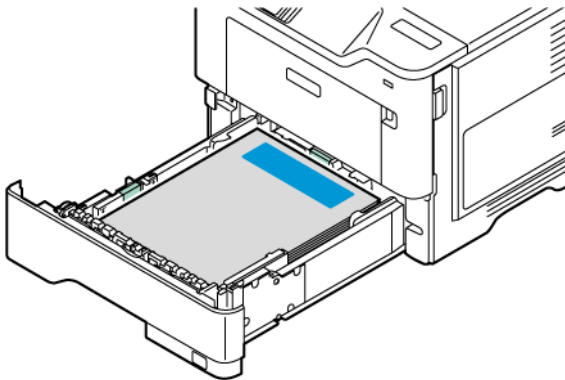

- Lisää paperi alustaan niin, että rei'itys on alustan oikealla puolella.

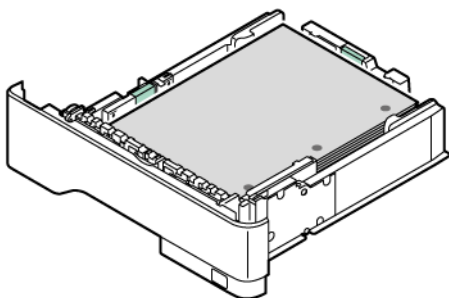

- Lisää tarrat alustalle etupuoli ylöspäin ja säädä paperinohjainten pituus ja leveys tarroille sopiviksi.

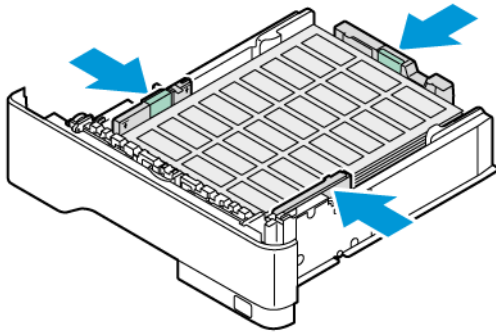

- Älä liu'uta paperia alustaan

5. Vältä paperitukoksia varmistamalla, että pinon korkeus on paperin enimmäistäyttöosoittimen alapuolella.

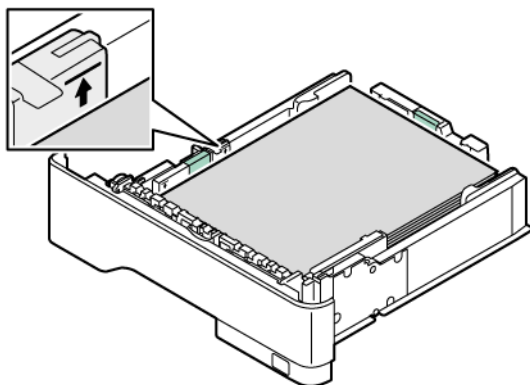

6. Aseta alusta tulostimeen.
7. Määritä paperin koko ja laji tarvittaessa vastaamaan alustassa olevaa paperia.

## MONISYÖTTÖLAITTEEN TÄYTTÖ

1. Avaa monisyöttölaite.

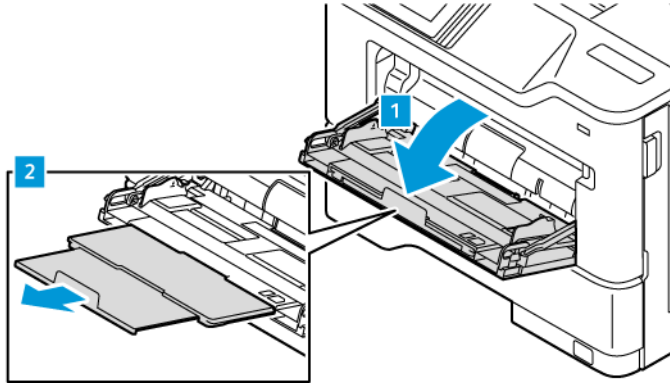

2. Taivuta ja ilmaista paperipino ja suorista sen reunat, ennen kuin lisäät sen tulostimeen.



3. Lisää paperi tulostettava puoli ylöspäin.

- Lisää kirjelmake tekstipuoli ylöspäin niin, että otsake on tulostimen takaosaa kohti tulostettaessa yksipuolisesti.

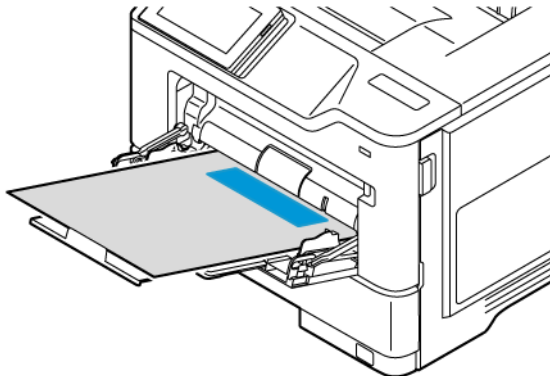

- Lisää kirjelmake tekstipuoli alaspäin niin, että otsake on tulostimen etureunassa tulostettaessa kaksipuolisesti.

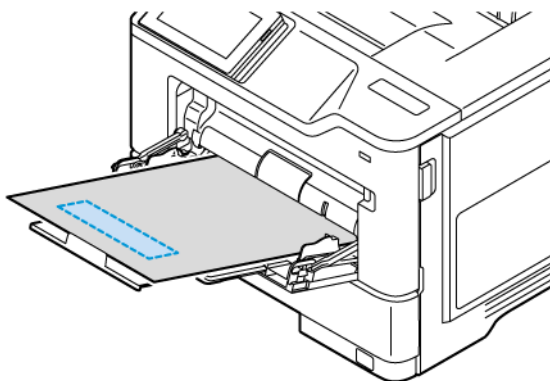

- Lisää kirjekuoret tulostuspuoli alaspäin niin, että läppä osoittaa vasemmalle.



**VAROITUS—KAATUMISVAARA:** Älä käytä kirjekuoria, joissa on postimerkkejä, kiinnikkeitä, ikkunoita, pinnoitettu sisus tai itseliimautuvia liimapintoja.

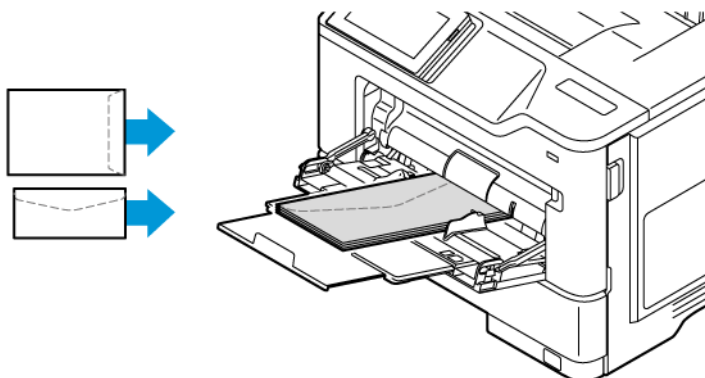

- Lisää paperi alustaan niin, että rei'itys on alustan oikealla puolella.

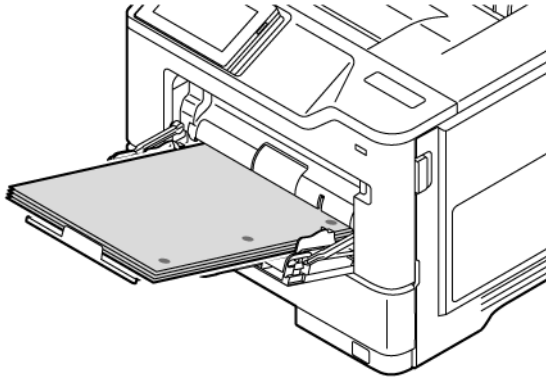

- Lisää tarrat alustalle etupuoli ylöspäin ja säädä paperinohjainten pituus ja leveys tarroille sopiviksi.

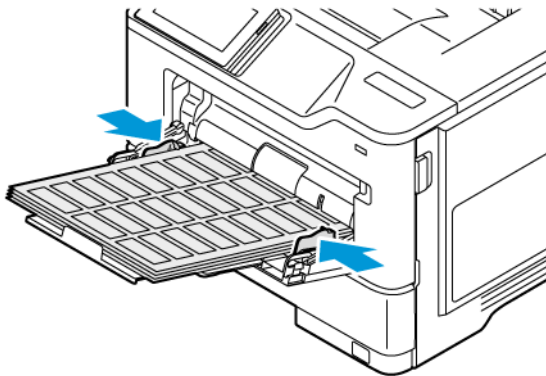

4. Säädä ohjain lisättävän paperin koon mukaan.

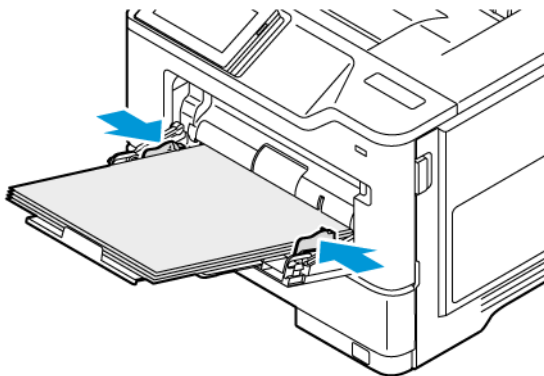

5. Valitse ohjaustaulun paperivalikosta paperikoko- ja paperilajiasetukset, jotka vastaavat monisyytölaitteeseen lisättyä paperia.

## ALUSTOJEN YHDISTÄMINEN

1. Kosketa aloitusnäytön kohtaa **Asetukset > Paperi > Alustojen asetukset** valitse paperilähde.
2. Määritä yhdistettäville alustoille sama paperikoko ja -lajiasetukset.
3. Kosketa aloitusnäytössä kohtaa **Asetukset > Laite > Ylläpito > Määrittäminen > Alustan määrittäminen > Alustojen linkitys**.
4. Kosketa kohtaa **Automattinen**.

Erota alustat varmistamalla, ettei alustoilla ole samoja paperikoko- tai -lajiasetuksia.

**Vaara:** Kiinnittimen lämpötila vaihtelee määritetyn paperilajin mukaan. Voit välttää tulostusongelmia varmistamalla, että tulostimen paperilajiasetus vastaa lokeroon lisättyä paperia.



## Ohjelmiston, ohjaimien ja laiteohjelmiston asentaminen ja päivittäminen

### TULOSTINOHJELMISTON ASENTAMINEN



Huom.: Tulostinohjain sisältyy ohjelmiston asennuspakettiin.



Huom.: Jos käyttämässäsi Macintosh-tietokoneessa on macOS-versio 10.7 tai uudempi, sinun ei tarvitse asentaa ohjainta, jotta voit tulostaa AirPrint-sertifioidulla tulostimella. Jos haluat mukautetut tulostustoiminnot, lataa tulostinajuri.

1. Hanki ohjelmiston asennuspaketti.
  - Tulostimen mukana toimitetulta ohjelmisto-CD:ltä.
  - Mene kohtaan [www.xerox.com](http://www.xerox.com).
2. Käynnistä asennusohjelma ja seuraa tietokoneen näytön ohjeita.

### TULOSTIMIEN LISÄÄMINEN TIETOKONEESEEN

Ennen kuin aloitat, tee jokin seuraavista:

- Yhdistä tulostin ja tietokone samaan verkkoon. Lisätietoja tulostimen yhdistämisestä verkkoon on kohdassa [Tulostimen yhdistäminen verkkoon](#).
- Yhdistä tietokone tulostimeen. Lisätietoja on kohdassa [Tietokoneen yhdistäminen tulostimeen](#).
- Liitä tulostin tietokoneeseen USB-kaapelilla. Lisätietoja on kohdassa [Kaapelien liittäminen](#).



Huom.: USB-kaapeli myydään erikseen.

### Windows-käyttäjät

1. Asenna tulostinajuri tietokoneesta.  
Lisätietoja on kohdassa [Tulostinohjelmiston asentaminen](#).
2. Avaa tulostinkansio ja napsauta kohtaa **Lisää tulostin tai skanneri**.

3. Toimi tulostimen yhteyden mukaan seuraavasti:

- Valitse tulostin luettelosta ja napsauta sitten kohtaa **Lisää laite**.
- Napsauta kohtaa **Näytä Wi-Fi Direct -tulostimet**, valitse tulostin ja napauta kohtaa **Lisää laite**.
- Napsauta kohtaa **Haluamaani tulostinta ei ole luettelossa** ja tee sitten Lisää tulostin -ikkunasta seuraavat:
- Valitse **Lisää tulostin käyttämällä TCP/IP-osoitetta tai isäntänimeä** ja napsauta sitten kohtaa **Seuraava**.
- Kirjoita kentässä Isäntänimi tai IP-osoite tulostimen IP-osoite ja napsauta sitten kohtaa **Seuraava**.
- Tulostimen IP-osoite näkyy sen tulostimen päänäytössä. IP-osoite on neljä pisteillä erotettua numerosarjaa, kuten 123.123.123.123.
- Jos käytät välityspalvelinta, poista se tilapäisesti käytöstä, jotta verkkosivu latautuu oikein.
- Valitse tulostinajuri ja napsauta kohtaa **Seuraava**.
- Valitse **Käytä tällä hetkellä asennettua tulostinajuria (suositellaan)** ja napsauta sitten kohtaa **Seuraava**.
- Kirjoita tulostimen nimi ja napsauta kohtaa **Seuraava**.
- Valitse tulostimen jakamisvaihtoehto ja napsauta kohtaa **Seuraava**.
- Valitse **Valmis**.

### Macintosh-käyttäjät

1. Avaa tietokoneesta **Tulostimet ja skannerit**.
2. Napsauta kohtaa **+** ja valitse tulostin.
3. Valitse käyttövalikosta tulostinajuri.  
Valitse Macintosh-tulostinajurin käyttöä varten joko **AirPrint** tai **Secure AirPrint**.  
Jos haluat mukautetut tulostustoiminnot, valitse tulostusajuri. Katso ajurin asennusta varten [Tulostinohjelmiston asentaminen](#).
4. Lisää tulostin.

### LAITEOHJELMISTON PÄIVITYS

Paranna tulostimen suorituskykyä ja korjaa ongelmia päivittämällä tulostimen laitteisto-ohjelmisto säännöllisesti.

Lisätietoja laiteohjelmiston päivittämisestä saat asiakaspalveluedustajalta.

1. Avaa selain ja kirjoita tulostimen IP-osoite selaimen osoitekenttään.
  - Tulostimen IP-osoite näkyy sen tulostimen päänäytössä. IP-osoite on neljä pisteillä erotettua numerosarjaa, kuten 123.123.123.123.
  - Jos käytät välityspalvelinta, poista se tilapäisesti käytöstä, jotta verkkosivu latautuu oikein.
2. Napsauta kohtaa **Asetukset > Laite > Ohjelmistopäivitys**.

3. Valitse jokin seuraavista:

- Napsauta kohtaa **Tarkista nyt > Hyväksy, aloita päivitys.**
- Lataa flash-tiedosto seuraavasti.

1. Selaa flash-tiedostoon.



Huom.: Varmista, että olet purkanut ohjelmiston zip-tiedoston.

2. Napsauta kohtaa **Upload (lataa) > Aloita.**

## MÄÄRITYSTIEDOSTON VIEMINEN TAI TUOMINEN

Voit viedä tulostimen määritysasetukset tekstitiedostoon, josta asetukset voidaan tuoda muihin tulostimiin.

1. Avaa selain ja kirjoita tulostimen IP-osoite selaimen osoitekenttään.
  - Tulostimen IP-osoite näkyy sen tulostimen päänäytössä. IP-osoite on neljä pisteillä erotettua numerosarjaa, kuten 123.123.123.123.
  - Jos käytät välityspalvelinta, poista se tilapäisesti käytöstä, jotta verkkosivu latautuu oikein.
2. Valitse Embedded Web Server -palvelimessa **Vie määriykset** tai **Tuo määriykset**.
3. Noudata näytön ohjeita.
4. Jos tulostin tukee sovelluksia, tee seuraavaa:
  - a. Napsauta kohtaa **Sovellukset**, valitse sovellus ja napsauta kohtaa **Määritä**.
  - b. Napsauta kohtaa **Vie** tai **Tuo**.

## TULOSTINOHJAIMEN KÄYTETTÄVISSÄ OLEVIEN LISÄVARUSTEIDEN LISÄÄMINEN

### Windows-käyttäjät

1. Avaa Tulostimet-kansio.
2. Valitse päivitettävä tulostin ja tee jompikumpi seuraavista:
  - Valitse Windows 7:ssä tai uudemmassa **Hallitse, Tulostimen ominaisuudet**, valitse joko **Laiteasetukset**-välilehti tai **Konfigurointi**-välilehti tulostinajurin tyypistä riippuen.
  - Tarkista tai vaihda valinnat.
3. Hyväksy vaihtoehdot valitsemalla **OK**.

### Macintosh-käyttäjät

1. Etsi omenavalikon Järjestelmäasetuksista tulostin ja valitse **Lisävarusteet ja tarvikkeet**.
2. Siirry lisävarusteiden luetteloon ja lisää asennetut lisävarusteet.
3. Ota muutokset käyttöön.

## Laitteistovaihtoehtojen asennus

Käytettävät sisäiset vaihtoehdot:

- Tuottavuuspaketti, johon kuuluu 500 Gt:n kiintolevy (HDD)
- Valinnainen langaton verkkosovitin
  - 802.11a/b/g/n/ac

## Lisäalustojen asentaminen

**Varoitus:** Jos käsittelet ohjainlevyä tai asennat lisävarusteita tai muistilaitteita tulostimen käyttöönoton jälkeen, sähköiskuvaaran välttämiseksi katkaise tulostimesta virta ja irrota virtajohto pistorasiasta ennen toimenpiteiden tekemistä. Jos tulostimeen on kytketty muita laitteita, katkaise niidenkin virta ja irrota kaikki tulostimeen kytketyt kaapelit.

1. Katkaise virta tulostimesta.
2. Irrota virtajohto ensin pistorasiasta ja sitten tulostimesta.
3. Poista lisäalusta pakkauksesta ja poista sitten pakkausmateriaali.
4. Kohdista tulostin valinnaisen alustan kanssa ja laske tulostin paikalleen.

**VAROITUS—VAMMAUTUMISVAARA:** Jos tulostin painaa yli 20 kg (44 lb), sen turvallinen siirtäminen edellyttää kahta tai useampaa henkilöä.

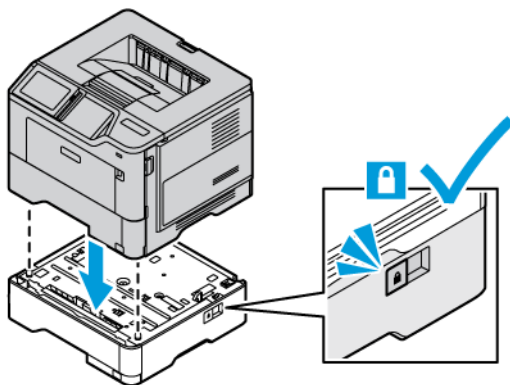

5. Liitä virtajohto ensin tulostimeen ja sitten pistorasiaan.

**VAROITUS—VAMMAUTUMISVAARA:** Tulipalon tai sähköiskun vaaran välttämiseksi liitä virtajohto suoraan asianmukaiseen maadoitettuun sähköpistokkeeseen, joka on lähellä ja helposti saatavilla.

6. Kytke tulostimeen virta.  
Lisää lokero tulostinohjaimen, jotta se on käytettävissä tulostustöissä. Lisätietoja on kohdassa [Tulostinohjaimen käytettävissä olevien lisävarusteiden lisääminen](#).

## Verkkoyhteydet

### TULOSTIMEN YHDISTÄMINEN VERKKOON

Varmista, että Aktiivinen sovitin -asetuksena on Automaattinen. Kosketa aloitusnäytössä kohtaa **Asetukset > Verkko/portit > Verkon esittely > Aktiivinen sovitin**.

#### Ohjaustaulun käyttö

1. Kosketa aloitusnäytöltä kohtaa **Asetukset > Verkko/portit > Langaton > Määritä tulostimen ohjauspaneelissa > Valitses verkko**.
2. Valitse Wi-Fi-verkko ja kirjoita verkon salasana.



Huom.: Wi-Fi-verkko-yhteensopivien tulostinmallien alkumäärittelyssä tulee näyttöön Wi-Fi-verkon määrittelykehote.

### TULOSTIMEN LIITTÄMINEN LANGATTOMAAN VERKKOON WI-FI PROTECTED SETUP (WPS) -TOIMINNON AVULLA

Tarkista seuraavat asiat ennen aloittamista:

- Tarkista, että langaton yhteyspiste (langaton reititin) on WPS-sertifioitu tai WPS-yhteensopiva. Lisätietoja on yhteyspisteen käyttöohjeissa.
- Varmista, että tulostimeen on asennettu langaton verkkosovitin. Lisätietoja on sovittimen mukana toimitetuissa ohjeissa.
- Aktiivinen sovitin -asetuksen arvoksi on valittu Autom. Kosketa aloitusnäytössä kohtaa **Asetukset > Verkko/portit > Verkon esittely > Aktiivinen sovitin**.

#### Painonäppäinmenetelmän käyttäminen

1. Kosketa aloitusnäytössä kohtaa **Asetukset > Verkko/portit > Langaton > Wi-Fi Protected Setup > Start Push Button Method (käynnistä painonäppäinmenetelmä)**.
2. Seuraa näytön ohjeita.

#### PIN-koodi -menetelmän käyttäminen

1. Kosketa aloitusnäytössä kohtaa **Asetukset > Verkko/portit > Langaton > Wi-Fi Protected Setup > Käynnistä PIN-koodilla**.
2. Kopioi kahdeksan numeroa sisältävä WPS PIN-koodi.
3. Avaa selain ja kirjoita yhteyspisteen IP-osoite osoitekenttään.
  - Lisätietoja IP-osoitteesta on yhteyspisteen käyttöohjeissa.
  - Jos käytät välityspalvelinta, poista se tilapäisesti käytöstä, jotta verkkosivu latautuu oikein.

- Siirry WPS-asetuksiin. Lisätietoja on yhteyspisteen käyttöohjeissa.
- Anna 8-numeroinen PIN-koodi ja tallenna muutokset.

## WI-FI DIRECTIN MÄÄRITTÄMINEN

Wi-Fi Direct on Wi-Fi-pohjainen vertaisteknologia, jonka avulla langattomat laitteet voivat yhdistää suoraan Wi-Fi Direct -käyttöiseen tulostimeen ilman tukiasemaa (langatonta reititintä).

Varmista, että Aktiivinen sovitin -asetuksena on Automaattinen. Kosketa aloitusnäytössä kohtaa **Asetukset > Verkko/portit > Verkon esittely > Aktiivinen sovitin**.

- Kosketa aloitusnäytöltä kohtaa **Asetukset > Verkko/portit > Wi-Fi Direct**.
- Määritä asetukset.
  - Ota Wi-Fi Direct käyttöön:** tämän avulla tulostin voi lähettää oman Wi-Fi Direct -verkkonsa.
  - Wi-Fi Direct -nimi:** määrittää Wi-Fi Direct -verkolle nimen.
  - Wi-Fi Direct -salasana:** määrittää salasanan langattoman turvallisuuden neuvotteluun, kun vertaisyhteys on käytössä.
  - Näytä salasana asetussivulla:** näyttää salasanan verkkoasetussivulla.
  - Hyväksy painonäppäinpyynnöt automaattisesti:** tämän avulla tulostin voi hyväksyä yhteyspyynnöt automaattisesti.



Huom.: Painonäppäinpyyntöjen automaattinen hyväksyntä ei ole suojattu.

- Oletuksena Wi-Fi Direct -verkon salasana ei näy tulostimen näytössä. Jos haluat näyttää salasanan, ota salasanan kurkistuskuvake käyttöön. Navigoi ohjaustaulusta kohtaan **Asetukset > Turvallisuus > Muut > Enable Password/PIN Reveal (ota salasanan/PIN-koodin paljastus käyttöön)**.
- Jos haluat tietää Wi-Fi Direct -verkon salasanan näyttämättä sitä tulostimen näytössä, navigoi ohjaustaulusta kohtaan **Asetukset > Raportit > Verkko > Verkon määrittäminen**.

## MOBIILILAITTEEN LIITTÄMINEN TULOSTIMEEN

Varmista ennen mobiililaitteen yhdistämistä, että Wi-Fi Direct on konfiguroitu. Lisätietoja on kohdassa **Wi-Fi Directin määrittäminen**.

### Yhdistäminen Wi-Fi Directin avulla Android-mobiililaitteille



Huom.: Nämä ohjeet koskevat vain Android-mobiililaitteita.

- Siirry mobiililaitteessa Asetukset-valikkoon.
- Ota käyttöön **Wi-Fi** ja napauta kohtaa **Wi-Fi Direct**.
- Valitse tulostimen Wi-Fi Direct -nimi.
- Vahvista yhteys tulostimen ohjauspaneelissa.

### Yhdistäminen Wi-Fi Directin avulla iOS-mobiililaitteille



Huom.: Nämä ohjeet koskevat vain iOS-mobiililaitteita.

1. Siirry mobiililaitteessa Asetukset-valikkoon.
2. Napsauta langattoman kuvaketta ja valitse tulostimen Wi-Fi Direct -nimi.  
Merkkijono DIRECT-xy, jossa x ja y ovat kaksi satunnaista merkkiä, lisätään Wi-Fi Direct -nimen eteen.
3. Kirjoita Wi-Fi Directin salasana.

Vaihda mobiililaitte takaisin aiempaan verkkoon sen jälkeen kun sen Wi-Fi Direct -verkkoyhteys on katkaistu.

### Wi-Fi-yhteyden muodostaminen

1. Siirry mobiililaitteessa Asetukset-valikkoon.
2. Napauta kohtaa **Wi-Fi** ja valitse tulostimen Wi-Fi Direct -nimi.



Huom.: Merkkijono DIRECT-xy (jossa x ja y ovat kaksi satunnaista merkkiä) lisätään Wi-Fi Direct -nimen eteen.

3. Kirjoita Wi-Fi Directin salasana.

### TIETOKONEEN YHDISTÄMINEN TULOSTIMEEN

Varmista ennen tietokoneen yhdistämistä, että Wi-Fi Direct on konfiguroitu. Lisätietoja on kohdassa **Wi-Fi Directin määrittäminen**.

### Windows-käyttäjät

1. Avaa tulostinkansio ja napsauta kohtaa **Lisää tulostin tai skanneri**.
2. Napsauta kohtaa **Näytä Wi-Fi Direct -tulostimet** ja valitse tulostimen Wi-Fi Direct -nimi.
3. Merkitse tulostimen näytöltä muistiin tulostimen kahdeksannumeroinen PIN.
4. Syötä PIN tietokoneeseen.  
Jos tulostinajuria ei ole vielä asennettu, Windows lataa sopivan ajurin.

### Macintosh-käyttäjät

1. Napsauta langattoman kuvaketta ja valitse tulostimen Wi-Fi Direct -nimi.  
Merkkijono DIRECT-xy (jossa x ja y ovat kaksi satunnaista merkkiä) lisätään Wi-Fi Direct -nimen eteen.
2. Kirjoita Wi-Fi Directin salasana.  
Vaihda tietokone takaisin aiempaan verkkoon sen jälkeen kun sen Wi-Fi Direct -verkkoyhteys on katkaistu.

### WI-FI-VERKON POISTAMINEN KÄYTÖSTÄ

1. Kosketa aloitusnäytössä kohtaa **Asetukset > Verkko/portit > Verkon yleiskatsaus > Aktiivinen sovitin > Vakioverkko**.



2. Seuraa näytön ohjeita.

#### TULOSTIMEN YHTEYDEN TARKISTAMINEN

1. Kosketa aloitusnäytössä kohtaa **Asetukset > Raportit > Verkko > Verkkoasetussivu**.
2. Tarkista sivun ensimmäinen osa ja varmista, että yhteys on muodostettu.

Jos yhteyttä ei ole muodostettu, lähiverkkoliitin ei ehkä ole aktiivinen tai verkkokaapeli on irti tai ei toimi oikein. Kysy lisätietoja järjestelmänvalvojalta.



# Tulostimen suojaaminen

Tämä luku sisältää:

Turvalukon etsiminen .....	76
Tulostimen muistin tyhjentäminen.....	77
Tulostimen tallennusaseman pyyhintä.....	78
Oletusasetusten palautus.....	79

## Turvalukon etsiminen

Tulostimessa on suojauslukitustoiminto. Kiinnitä useimpien kannettavien tietokoneiden kanssa yhteensopiva turvalukko kuvassa näkyvään kohtaan, jotta tulostin pysyy paikallaan.

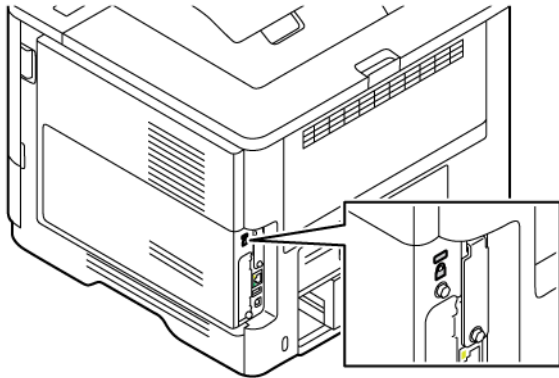

## Tulostimen muistin tyhjentäminen

Kun haluat tyhjentää haihtuvan muistin tai puskuroidut tiedot tulostimesta, katkaise tulostimesta virta.

Voit tyhjentää pysyvän muistin, yksittäiset asetukset, laite- ja verkkoasetukset, suojausasetukset ja upotetut ratkaisut seuraavien ohjeiden mukaisesti:

1. Kosketa aloitusnäytössä kohtaa **Asetukset > Laite > Ylläpito > Pyyhi tulostimen muisti**.
2. Kosketa valintaruutua **Poista kaikki tiedot pysyvästä muistista** ja kosketa sitten tulostimen mallista riippuen kohtaa **Erase (pyyhi)** tai **OK**.
3. Kosketa kohtaa **Aloita alkuasetusten ohjattu toiminto** tai **Jätä tulostin offline-tilaan** ja kosketa sitten tulostimen mallista riippuen kohtaa **Seuraava** tai **OK**.
4. Aloita toimenpide



Huom.: Tämä prosessi myös tuhoaa käyttäjätietojen suojaamiseen käytetyn salausavaimen. Jos salausavain tuhotaan, tietoja ei voida palauttaa.

## Tulostimen tallennusaseman pyyhintä



Huom.: Tätä sovellusta tuetaan vain tulostimissa, joissa on valinnainen tuottavuuspaketti.

1. Kosketa aloitusnäytössä kohtaa **Asetukset > Laite > Ylläpito > Pyyhi kiintolevy**.
2. Kosketa kiintolevylle valintaruutua **Tyhjennä kaikki tiedot kiintolevyltä** , kosketa kohtaa **PYYHI** ja valitse sitten tietojenpyyhintätapa.



Huom.: Kiintolevyn puhdistus voi kestää muutamasta minuutista yli tuntiin. Tänä aikana tulostin ei ole käytettävissä.

3. Aloita toimenpide

## Oletusasetusten palautus

1. Kosketa aloitusnäytössä kohtaa **Asetukset > Laite > Palauta oletusasetukset**.
2. Kosketa kohtaa **Palauta asetukset** ja valitse asetukset, jotka haluat palauttaa.
3. Kosketa kohtaa **Palauta**.
4. Aloita toimenpide





# Tulostus

Tämä luku sisältää:

Tulostaminen tietokoneella .....	82
Tulostaminen mobiililaitteesta .....	83
Tulostaminen flash-asemasta .....	84
Tuetut flash-asetat ja tiedostotyypit.....	85
Luottamuksellisten töiden määrittäminen (suojattu tulostus).....	86
Luottamuksellisten ja muiden pidossa olevien töiden tulostaminen.....	87
Fonttimalliluettelon tulostaminen .....	88
Erotinsivujen lisääminen kopioiden väliin .....	89
Tulostustyön peruuttaminen.....	90
Väriaineen tummuuden säätäminen .....	91

## Tulostaminen tietokoneella



Huom.: Jos käytät tarroja, kortteja tai kirjekuoria, määritä paperikoko ja -laji tulostimessa ennen asiakirjan tulostamista.

1. Avaa tulostusvalintaikkuna siinä asiakirjassa, jonka yrität tulostaa.
2. Säädä asetuksia tarvittaessa.
3. Tulosta asiakirja.

## Tulostaminen mobiililaitteesta

Katso lisätietoja älypuhelimesta tulostamisesta Xerox® Easy Assist -sovelluksella kohdasta [Xerox® Easy Assist -sovellus](#).

### TULOSTAMINEN MOBIILILAITTEESTA MOPRIA™-TULOSTUSPALVELUN AVULLA

Mopria-tulostuspalvelu on mobiilitulostusratkaisu mobiililaitteisiin, joissa on Android™-versio 5.0 tai uudempi. Sen avulla voit tulostaa suoraan mihin tahansa Mopria-yhteensopivaan tulostimeen.

 Huom.: Lataa Mopria-tulostuspalvelu-sovellus Google Play Kaupasta ja ota se käyttöön mobiililaitteessa.

1. Avaa yhteensopiva sovellus Android-mobiililaitteessa tai valitse asiakirja tiedostonhallinnassa.
2. Napauta kohtaa **More Options (lisää asetuksia)** ja sitten kohtaa **Tulosta**.
3. Valitse tulostin ja määritä asetukset tarpeen mukaan.
4. Napauta **Print (tulosta)**.

### TULOSTAMINEN MOBIILILAITTEESTA AIRPRINTIN AVULLA®

AirPrint on mobiilitulostusratkaisu, jonka avulla voit tulostaa Apple-laitteista AirPrint-sertifioituun tulostimeen.

 Huom.:

- Varmista, että Apple-laite ja tulostin on yhdistetty samaan verkkoon. Jos verkossa on useita langattomia keskittimiä, varmista, että molemmat laitteet on yhdistetty samaan aliverkkoon.
- Tätä sovellusta tukevat vain jotkin Apple-laitteet.

1. Valitse asiakirja tiedostonhallinnassa tai avaa yhteensopiva sovellus mobiililaitteessa.
2. Napauta kohtaa **Jaa** ja sitten kohtaa **Tulosta**.
3. Valitse tulostin ja määritä asetukset tarpeen mukaan.
4. Tulosta asiakirja.

### TULOSTAMINEN MOBIILILAITTEESTA WI-FI DIRECTIN AVULLA®

Wi-Fi Direct on tulostuspalvelu, jonka avulla voit tulostaa mihin tahansa Wi-Fi Direct -toimintoa tukevaan tulostimeen.

 Huom.: Varmista, että mobiililaite on yhdistetty tulostimeen Wi-Fi Directin kautta. Lisätietoja on kohdassa [Mobiililaitteen liittäminen tulostimeen](#).

1. Avaa yhteensopiva sovellus mobiililaitteessa tai valitse asiakirja tiedostonhallinnassa.
2. Napauta kohtaa **More Options (lisää asetuksia)** ja sitten kohtaa **Tulosta**.
3. Valitse tulostin ja määritä asetukset tarpeen mukaan.
4. Tulosta asiakirja.

## Tulostaminen flash-asemasta

1. Aseta flash-asema tulostimeen.

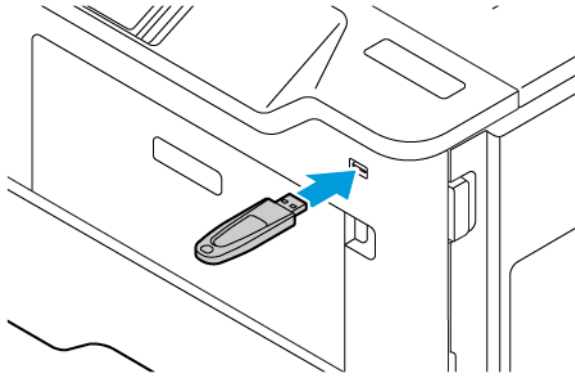

 Huom.:

- Jos flash-asemaa liitettäessä avautuu virheilmoitus, tulostin ohittaa flash-aseman.
  - Jos asetat flash-aseman paikalleen, kun tulostin käsittelee muita tulostustöitä, näyttöön tulee ilmoitus Varattu.
2. Kosketa tulostettavaa asiakirjaa näytössä.  
Määritä muut tulostusasetukset tarvittaessa.
  3. Tulosta asiakirja.  
Jos haluat tulostaa toisen asiakirjan, valitse **USB-asema**.

**Vaara:** Vältä tietojen menetys tai toimintahäiriö olemalla koskettamatta flash-aseman tai tulostimen kuvassa näkyviä kohtia, kun tulostin tulostaa tai lukee muistilaitteesta tai kirjoittaa siihen.



## Tuetut flash-asetat ja tiedostotyypit

### FLASH-ASEMAT

- Lexar JumpDrive S70 (16 Gt ja 32 Gt)
- SanDisk Cruzer Micro (16 Gt ja 32 Gt)
- PNY Attache (16 Gt ja 32 Gt)



Huom.:



- Tulostin tukee Full-Speed-standardin mukaisia nopeita flash-asetmia.
- Flash-asetmien on tuettava FAT (File Allocation Tables) -järjestelmää.

### TIEDOSTOTYYPIT

ASIAKIRJAT	KUVAT
<ul style="list-style-type: none"> <li>• PDF (versio 1.7 tai vanhempi)</li> <li>• Microsoft-tiedostomuodot (DOC, DOCX, XLS, XLSX, PPT, PPTX)</li> </ul>	<ul style="list-style-type: none"> <li>• JPEG tai JPG</li> <li>• TIFF tai TIF</li> <li>• GIF</li> <li>• BMP</li> <li>• PNG</li> <li>• PCX</li> <li>• DCX</li> </ul>

## Luottamuksellisten töiden määrittäminen (suojattu tulostus)

1. Kosketa aloitusnäytöltä kohtaa **Asetukset > Suojaus > Luottamukselliset tulostusasetukset**.
2. Määritä asetukset.

ASETUS	KUVAUS
Maks. vääriä PIN-koodeja	Aseta raja virheellisen PIN-koodin syöttämiselle.  Huom.: Kun rajoitus on saavutettu, kyseisen käyttäjätunnuksen tulostustyöt poistetaan.
Luottamuksellisen työn vanheneminen	Aseta yksilöllinen vanhentumisaika kullekin pidossa olevalle työlle, ennen kuin se poistetaan automaattisesti tulostimen muistista, kiintolevyiltä.  Huom.: Pidossa olevan työn tila on joko luottamuksellinen, toista, varaa tai varmista.
Toistotöiden vanheneminen	Määritä toistettavien tulostustöiden vanhenemisaika.
Tarkistustöiden vanheneminen	Aseta vanhentumisaika työn kopion tulostamiselle, jotta voit tarkistaa laadun ennen jäljellä olevien kopioiden tulostusta.
Varattujen töiden vanheneminen	Aseta vanhentumisaika töille, jotka haluat tallentaa tulostimeen myöhempää tulostusta varten.
Edellytä kaikkien töiden pitoon asettamista	Määritä tulostin asettamaan kaikki tulostustyöt pitoon.
Säilytä kahdentuneet asiakirjat	Määritä tulostin tulostamaan kaikki asiakirjat, joilla on sama nimi.

## Luottamuksellisten ja muiden pidossa olevien töiden tulostaminen

### WINDOWS-KÄYTTÄJÄT

Tee tulostinajurin kanssa seuraavat:

1. Kun asiakirja on auki, napsauta kohtaa **Tiedosto > Tulosta**.
2. Valitse tulostin ja napsauta kohtaa **Tulostinasetukset > Tulostusasetukset > Työtyyppi**.
3. Valitse tulostustyön tyyppi (suojattu tulostus, vedos, tallennettu työ).  
Jos valitset vaihtoehdon **Suojattu työ**, anna tunnuskoodi ja napsauta kohtaa **OK. Tulostinasetukset**-ikkuna sulkeutuu.
4. Napsauta kohtaa **Tulosta**.
5. Vapauta tulostustyö tulostimen aloitusnäytöltä käsin.
  - Kosketa suojattuja tulostustöitä varten kohtaa **Pidossa olevat työt** valitse käyttäjänimesi **Luottamuksellinen** anna PIN-koodi, valitse tulostustyö, määritä asetukset ja **Tulosta**
  - Kosketa muita tulostustöitä varten kohtaa **Pidossa olevat työt** valitse käyttäjänimesi, valitse tulostustyö, määritä asetukset ja **Tulosta**.

### MACINTOSH-KÄYTTÄJÄT

#### AirPrintin käyttö

1. Kun asiakirja on auki, valitse **Tiedosto > Tulosta**.
2. Valitse tulostin ja sitten suuntavalikkoa seuraavasta pudotusvalikosta **PIN Printing (PIN-tulostus)**.
3. Ota **Print with PIN (tulosta PIN-koodilla)** käyttöön ja syötä nelinumeroinen PIN.
4. Napsauta kohtaa **Tulosta**.
5. Vapauta tulostustyö tulostimen aloitusnäytöltä käsin. Kosketa kohtaa **Pidossa olevat työt > valitse tietokoneen nimi > Luottamuksellinen > anna PIN-koodi > valitse tulostustyö > Tulosta**.

#### Tulostinajurin käyttö

1. Kun asiakirja on auki, valitse **Tiedosto > Tulosta**.
2. Valitse tulostin ja sitten suuntavalikkoa seuraavasta pudotusvalikosta **Print and Hold (tulosta ja pidä)**.
3. Valitse **Luottamuksellinen tulostus** ja syötä nelinumeroinen PIN.
4. Napsauta kohtaa **Tulosta**.
5. Vapauta tulostustyö tulostimen aloitusnäytöltä käsin. Kosketa kohtaa **Pidossa olevat työt > valitse tietokoneen nimi > Luottamuksellinen > anna PIN-koodi > valitse tulostustyö > Tulosta**.

## Fonttimalliluettelon tulostaminen

1. Kosketa aloitusnäytössä kohtaa **Asetukset > Raportit > Tulosta > Tulostusfontit**.
2. Kosketa kohtaa **PCL-fontit** tai **PS-fontit**.



## Erotinsivujen lisääminen kopioiden väliin

1. Kosketa aloitusnäytössä kohtaa **Asetukset > Tulostus > Asettelu > Erotinsivut > Kopioiden väliin**.
2. Tulosta asiakirja.

## Tulostustyön peruuttaminen

1. Kosketa aloitusnäytössä kohtaa **Peruuta**.
2. Valitse peruutettava työ.



Huom.: Voit myös peruuttaa työn koskettamalla kohtaa **Työjono**.

## Väriaineen tummuuden säätäminen

1. Kosketa aloitusnäytössä kohtaa **Asetukset > Tulosta > Laatu > Väriin tummuus**.
2. Valitse asetus.



# Tulostinvalikkojen käyttö

Tämä luku sisältää:

Valikkokartta.....	94
Laite .....	95
Tulostus.....	107
Paperi .....	116
USB-asema .....	118
Verkko/portit.....	120
Suojaus .....	139
Raportit .....	151
Tarvikesopimus .....	153
Vianetsintä .....	154
Valikkoasetussivun tulostus.....	155



## Valikkokartta



<b>Laite</b>	<ul style="list-style-type: none"> <li>• Määritykset</li> <li>• Säästötila</li> <li>• Etäkäyttöpaneeli</li> <li>• Ilmoitukset</li> <li>• Virranhallinta</li> <li>• Anonyymi tiedonkeräys</li> </ul>	<ul style="list-style-type: none"> <li>• Helppokäyttö</li> <li>• Palauta oletusasetukset</li> <li>• Tulostimen kunnossapito</li> <li>• Aloitusnäytön mukautus</li> <li>• Tietoja tästä tulostimesta</li> </ul>
<b>Tulostus</b>	<ul style="list-style-type: none"> <li>• Asettelu</li> <li>• Määritys</li> <li>• Laatu</li> <li>• Työkirjanpito</li> </ul>	<ul style="list-style-type: none"> <li>• PDF</li> <li>• PostScript</li> <li>• PCL</li> <li>• Kuva</li> </ul>
<b>Paperi</b>	<ul style="list-style-type: none"> <li>• Alustojen asetukset</li> </ul>	<ul style="list-style-type: none"> <li>• Materiaalimääritykset</li> </ul>
<b>USB-asema</b>	Flash-asetustulostus	
<b>Verkko/portit</b>	<ul style="list-style-type: none"> <li>• Verkon esittely</li> <li>• Langaton</li> <li>• Wi-Fi Direct</li> <li>• AirPrint</li> <li>• Mobiilipalvelujen hallinta</li> <li>• Ethernetiä</li> <li>• TCP/IP</li> <li>• SNMP</li> <li>• IPSec</li> <li>• 802.1x</li> </ul>	<ul style="list-style-type: none"> <li>• LPD-kokoonpano</li> <li>• HTTP-/FTP-asetukset</li> <li>• ThinPrint</li> <li>• USB</li> <li>• Rajoita ulkoisen verkon käyttöä</li> <li>• Universal Print</li> </ul>
<b>Suojaus</b>	<ul style="list-style-type: none"> <li>• Kirjautumismenetelmät</li> <li>• Varmenteiden hallinta</li> <li>• Ajasta USB-laitteet</li> <li>• Suojaustarkistusloki</li> <li>• Kirjautumisrajoitukset</li> <li>• Luottamukselliset tulostusasetukset</li> </ul>	<ul style="list-style-type: none"> <li>• Levyn salaus</li> <li>• Pyyhi väliaikaiset datatiedostot</li> <li>• Ratkaisut, LDAP-asetukset</li> <li>• Muut</li> </ul>
<b>Raportit</b>	<ul style="list-style-type: none"> <li>• Valikkoasetussivu</li> <li>• Laite</li> </ul>	<ul style="list-style-type: none"> <li>• Tulostus</li> <li>• Verkko</li> </ul>
<b>Tarvikesopimus</b>	<ul style="list-style-type: none"> <li>• Sopimuksen aktivointi</li> <li>• Suunnitelman muunto</li> </ul>	<ul style="list-style-type: none"> <li>• Tilauspalvelu</li> </ul>
<b>Vianetsintä</b>	Tulostuslaadun testisivut	

## Laite

-  Tärkeää: Jotkin ominaisuudet ovat järjestelmänvalvojan toimintoja, ja vaihtoehdot on piilotettu näkyvistä. Lisätietoja on oppaassa *Embedded Web Server -palvelimen käsikirja* kohdassa [www.xerox.com/office/B410docs](http://www.xerox.com/office/B410docs).

## MÄÄRITYKSET

VALIKKOKOHTA	KUVAUS
<b>Näytön kieli</b> [Kieliluettelo]	Määritä näytön kieli.
<b>Maa/alue</b> [Maiden tai alueiden luettelo]	Tunnista maa tai alue, jossa tulostin on määritetty toimimaan.
<b>Suorita alkumäärittäminen</b> <ul style="list-style-type: none"> <li>Ei käytössä*</li> <li>Käytössä</li> </ul>	Suorita ohjattu asennustoiminto.
<b>Näppäimistö</b> Näppäimistön tyyppi [Kieliluettelo]	Valitse kieli näppäimistön tyyppiä.   Huom.: Kaikki näppäimistön tyypit eivät ehkä näy, tai niiden näkyminen edellyttää erityislaitteistoa.
<b>Näytetyt tiedot</b> <ul style="list-style-type: none"> <li>Näyttöteksti 1 (IP-osoite*)</li> <li>Näyttöteksti 2 (Pvm./aika*)</li> <li>Mukautettu teksti 1</li> <li>Mukautettu teksti 2</li> </ul>	Määritä aloitusnäytössä näytettävät tiedot.
<b>Päivämäärä ja aika</b> <ul style="list-style-type: none"> <li>Määritä               <ul style="list-style-type: none"> <li>Nykyinen päiväys ja aika</li> <li>Aseta päivä ja aika manuaalisesti</li> <li>Päivämäärän muoto (MM-DD-YYYY*)</li> <li>Ajan muoto (12 tunnin järjestelmä (am/pm)*)</li> <li>Aikavyöhyke</li> <li>UTC (GMT), limitys</li> <li>DST, alku</li> </ul> </li> </ul>	Määritä tulostimen päivämäärä, kellonaika ja verkon aikaprotokolla   Huom.: <ul style="list-style-type: none"> <li>USA:n oletustehdasasetus on KK-PP-VVVV. Kansainvälinen oletustehdasasetus on PP-KK-VVVV.</li> <li>UTC (GMT)- limitys, DST-aloitus, DST-lopetus DST-limitys näkyvät vain, kun aikavyöhykkeeksi on asetettu (UTC+user) Mukautettu.</li> <li>Avaintunnus ja salasana näkyvät vain kun Ota tunnistus käyttöön asetetaan tilaan MD5-avain.</li> </ul>



VALIKKOKOHTA	KUVAUS
<ul style="list-style-type: none"> <li>- DST, loppu</li> <li>- DST, limitys</li> <li>• Verkoajan yhteyskäyt. <ul style="list-style-type: none"> <li>- Salli NTP (käytössä*)</li> <li>- NTP-palvelin</li> <li>- Ota tunnistus käyttöön (ei mitään*)</li> <li>- Avaintunnus</li> <li>- Salasana</li> </ul> </li> </ul>	
<b>Paperikoot</b> <ul style="list-style-type: none"> <li>• Yhdysvallat*</li> <li>• Metrinen</li> </ul>	Määritä paperikokojen mittayksikkö.  Huom.: Ensimmäinen paperikokoasetus määräytyy ohjatun asennuksen aikana valitun maa- tai aluekoodin perusteella.
<b>Näytön kirkkaus</b> 20–100 % (100*)	Säädä näytön kirkkautta.
<b>Flash-aseman käyttö</b> <ul style="list-style-type: none"> <li>• Ei käytössä</li> <li>• Käytössä*</li> </ul>	Ota käyttöön flash-aseman käyttö.
<b>Näytön aikakatkaus</b> 5-300 (60*)	Määritä sekunteina aika, jonka jälkeen käyttämättömänä olevan tulostimen näyttöön tulee aloitusnäyttö tai tulostin kirjaa käyttäjätulin ulos automaattisesti.
 Huom.: Arvon kohdalla oleva tähti (*) osoittaa oletusasetuksen.	

## SÄÄSTÖTILA

VALIKKOKOHTA	KUVAUS
<b>Tulostus</b> <ul style="list-style-type: none"> <li>• Puolet (yksipuolinen*)</li> <li>• Sivuja/arkki-järjestys (poissa päältä*)</li> <li>• Väriaineen tummuus (4*)</li> </ul>	Määritä tulostimen tulostusasetukset.
 Huom.: Arvon kohdalla oleva tähti (*) osoittaa oletusasetuksen.	





## ETÄKÄYTTÖPANEELI

VALIKKOKOHTA	KUVAUS
<b>Ulkoisen VNC-yhteys</b> <ul style="list-style-type: none"> <li>• Älä salli*</li> <li>• Salli</li> </ul>	Yhdistä ulkoisen VNC (Virtual Network Computing) -asiakas etäohjauspaneeliin.
<b>Tunnistuksen tyyppi</b> <ul style="list-style-type: none"> <li>• Ei mitään*</li> <li>• Vakiotunnistus</li> </ul>	Määritä VNC-työasemapalvelinta käytettäessä käytettävä tunnistuksen tyyppi.
<b>VNC-salasana</b>	Määritä salasana, jota käytetään yhteyden muodostuksessa VNC-työasemapalvelimeen.   Huom.: Tämä valikkokohta on näkyvässä vain, jos Tunnistuksen tyyppi on määritetty Vakiotunnistus.
 Huom.: Arvon kohdalla oleva tähti (*) osoittaa oletusasetuksen.	

## ILMOITUKSET

VALIKKOKOHTA	KUVAUS
<b>Tarvikkeet</b> <ul style="list-style-type: none"> <li>• Näytä tarvikearvot <ul style="list-style-type: none"> <li>– Näytä arvot*</li> <li>– Älä näytä arvioita</li> </ul> </li> <li>• Mukautetut tarvikeilmoitukset</li> </ul>	Näytä tarvikkeiden arvioitu tila.
<b>Sähköpostihälytysten asetukset</b> <ul style="list-style-type: none"> <li>• Sähköpostiasetukset <ul style="list-style-type: none"> <li>– Ensisijainen SMTP-yhdyskäytävä</li> <li>– Ensisijaisen SMTP-yhdyskäytävän portti (25*)</li> <li>– Toissijainen SMTP-yhdyskäytävä</li> <li>– Toissijaisen SMTP-yhdyskäytävän portti (25*)</li> <li>– SMTP-aikakatkaissu (30 sekuntia*)</li> <li>– Vastausosoite</li> <li>– Käytä aina SMTP-vastausosoitetta (ei käytössä*)</li> <li>– Käytä SSL- tai TLS-suojaa (poissa käytöstä*)</li> </ul> </li> </ul>	Määritä tulostimen sähköpostiasetukset.

VALIKKOKOHTA	KUVAUS
<ul style="list-style-type: none"> <li>- Edellytä luotettua varmennetta (käytössä*)</li> <li>- SMTP-palvelimen tunnistus (tunnistusta ei tarvita*)</li> <li>- Laitteeseen perustuva s-posti (Ei mitään*)</li> <li>- Käyttäjään perustuva s-posti (Ei mitään*)</li> <li>- Käytä AD-laitteen kirjautumistietoja (pois päältä*)</li> <li>- Laitekäyttäjätunnus</li> <li>- Laitesalasana</li> <li>- Kerberos 5 REALM</li> <li>- NTLM-toimialue</li> <li>- Poista käytöstä SMTP-palvelinta ei ole määritetty -virhe (ei käytössä*)</li> </ul>	
<p><b>Virheiden estäminen</b></p> <ul style="list-style-type: none"> <li>• Tukosavustaja <ul style="list-style-type: none"> <li>- Ei käytössä</li> <li>- Käytössä*</li> </ul> </li> </ul>	Aseta tulostin tarkistamaan paperitukokset automaattisesti.
<p><b>Virheiden estäminen</b></p> <ul style="list-style-type: none"> <li>• Autom. jatk. <ul style="list-style-type: none"> <li>- Ei käytössä</li> <li>- Käytössä* (5 sekuntia)</li> </ul> </li> </ul>	Anna tulostimen jatkaa työn käsittelemistä tai tulostamista automaattisesti, kun tietyt toimenpide-ehdot on käsitelty.
<p><b>Virheiden estäminen</b></p> <ul style="list-style-type: none"> <li>• Automaattinen uudelleenkäynnistys <ul style="list-style-type: none"> <li>- Automaattinen uudelleenkäynnistys (käynnistä aina uudelleen*)</li> </ul> </li> </ul>	Aseta tulostin käynnistymään uudelleen virhetilanteessa.
<p><b>Virheiden estäminen</b></p> <ul style="list-style-type: none"> <li>• Automaattinen uudelleenkäynnistys <ul style="list-style-type: none"> <li>- Uudelleenkäynnistysten enimmäismäärä (20*)</li> </ul> </li> </ul>	Määritä automaattisten uudelleenkäynnistysten määrä, jonka tulostin voi suorittaa.
<p><b>Virheiden estäminen</b></p> <ul style="list-style-type: none"> <li>• Automaattinen uudelleenkäynnistys <ul style="list-style-type: none"> <li>- Automaattisen uudelleenkäynnistykseen ikkuna (720*)</li> </ul> </li> </ul>	Määritä, kuinka monen sekunnin kuluttua tulostin käynnistyy automaattisesti uudelleen.
<p><b>Virheiden estäminen</b></p>	Näytä automaattisen uudelleenkäynnistykseen



VALIKKOKOHTA	KUVAUS
<ul style="list-style-type: none"> <li>Automaattinen uudelleenkäynnistys           <ul style="list-style-type: none"> <li>Automaattisen uudelleenkäynnistysten laskuri</li> </ul> </li> </ul>	laskurin tiedot vain luku -muodossa.
<b>Virheiden estäminen</b> <ul style="list-style-type: none"> <li>Automaattinen uudelleenkäynnistys           <ul style="list-style-type: none"> <li>Nollaa automaattisen uudelleenkäynnistysten laskuri</li> </ul> </li> </ul>	Nollaa laskuri automaattista uudelleenkäynnistystä varten.
<b>Virheiden estäminen</b> <ul style="list-style-type: none"> <li>Näytä lyhyen paperin virhe           <ul style="list-style-type: none"> <li>Käytössä</li> <li>Autom. tyhjennys*</li> </ul> </li> </ul>	Määritä tulostin näyttämän viesti, kun ilmenee lyhyen paperin virhe.  Huom.: Lyhyt paperi viittaa lisätyn paperin kokoon.
<b>Virheiden estäminen</b> <ul style="list-style-type: none"> <li>Sivun suojaus           <ul style="list-style-type: none"> <li>Ei käytössä*</li> <li>Käytössä</li> </ul> </li> </ul>	Määritä tulostin käsittelemään koko sivu muistiin ennen sen tulostamista.
<b>Sisällön tukos selvitys</b> <ul style="list-style-type: none"> <li>Tukos selvitys           <ul style="list-style-type: none"> <li>Autom.*</li> <li>Ei käytössä</li> <li>Käytössä</li> </ul> </li> </ul>	Määritä tulostin tulostamaan juuttuneet sivut uudelleen.
 Huom.: Arvon kohdalla oleva tähti (*) osoittaa oletusasetuksen.	

## VIRRRANHALLINTA



VALIKKOKOHTA	KUVAUS
<b>Lepotilaprofiili</b> <ul style="list-style-type: none"> <li>Tulosta Lepotilasta           <ul style="list-style-type: none"> <li>Pysy hereillä tulostamisen jälkeen</li> <li>Siirry Lepotilaan tulostamisen jälkeen*</li> </ul> </li> </ul>	Määritä tulostin pysymään hereillä tai siirtymään lepotilaan tulostamisen jälkeen.
<b>Lepotilaprofiili</b> <ul style="list-style-type: none"> <li>Herätä syvästä lepotilasta koskettamalla           <ul style="list-style-type: none"> <li>Ei käytössä</li> <li>Käytössä*</li> </ul> </li> </ul>	Herätä tulostin syvästä lepotilasta koskettamalla tulostimen näyttöä.

VALIKKOKOHTA	KUVAUS
<b>Aikakatkaisut</b> Lepotila 1–114 minuuttia (15*)	Määritä käyttämättömyysaika, jonka kuluttua tulostin siirtyy lepotilaan.
<b>Aikakatkaisut</b> <ul style="list-style-type: none"> <li>• Horrostilan aikakatkaisu               <ul style="list-style-type: none"> <li>– Ei käytössä</li> <li>– 1 tunti</li> <li>– 2 tuntia</li> <li>– 3 tuntia</li> <li>– 6 tuntia</li> <li>– 1 päivä</li> <li>– 2 päivää</li> <li>– 3 päivää*</li> <li>– 1 viikko</li> <li>– 2 viikkoa</li> <li>– 1 kk</li> </ul> </li> </ul>	Määritä aika, jonka jälkeen tulostimen virta katkeaa.
<b>Aikakatkaisut</b> <ul style="list-style-type: none"> <li>• Horrostilan aikakatkaisu yhteyden ollessa olemassa               <ul style="list-style-type: none"> <li>– Horros</li> <li>– Ei horrostilaa*</li> </ul> </li> </ul>	Määritä Horrostilan aikakatkaisu katkaisemaan tulostimen virta, kun olemassa on aktiivinen Ethernet-yhteys.
<b>Ajasta virransäästötilat</b> <ul style="list-style-type: none"> <li>• Ajastukset               <ul style="list-style-type: none"> <li>– Lisää uusi ajastus</li> </ul> </li> </ul>	Ajasta tulostin siirtymään lepo- tai valmiustilaan tiettyyn aikaan.
 Huom.: Arvon kohdalla oleva tähti (*) osoittaa oletusasetuksen.	

## ANONYYMI TIEDONKERÄYS

VALIKKOKOHTA	KUVAUS
<b>Anonyymi tiedonkeräys</b> <ul style="list-style-type: none"> <li>Laitteen käyttö ja suorituskyky</li> <li>Tiedot</li> <li>Ei mitään*</li> </ul>	Lähetä tulostimen käyttö- ja suorituskykytiedot Xeroxille.   Huom.: Anonyymien tietojen lähetysaika näkyy vain kun asetat anonyymien tietojen keräyksen tilaan Laitteen käyttö- ja suorituskykytiedot.
<b>Anonyymien tietojen lähetysaika</b> <ul style="list-style-type: none"> <li>Alkamisaika</li> <li>Päätymisaika</li> </ul>	
 Huom.: Arvon kohdalla oleva tähti (*) osoittaa oletusasetuksen.	

## HELPPOKÄYTTÖ

VALIKKOKOHTA	KUVAUS
<b>Toistuvan näppäinpainalluksen väli</b> 0-5 sekuntia (0*)	Määritä väli, jona tulostin ohittaa liitetyn näppäimistön saman näppäimen peräkkäiset painallukset
<b>Painikkeen toiston alkuviive</b> 0,25-5 sekuntia (1*)	Määritä alkuviiveen pituus ennen kuin toistava painike alkaa toistaa.   Huom.: Näkyy vain, kun tulostimeen on liitetty näppäimistö.
<b>Painikkeen toistonopeus</b> 0,5–30 (30*)	Määritä toistuvan painikkeen painallusten määrä sekunnissa.   Huom.: Näkyy vain, kun tulostimeen on liitetty näppäimistö.
<b>Pitkä näytön aikakatkaisu</b> <ul style="list-style-type: none"> <li>Ei käytössä*</li> <li>Käytössä</li> </ul>	Anna käyttäjän pysyä samassa paikassa ja nollata Näytön aikakatkaisu -asetuksen aloitusnäyttöön palaamisen sijaan.
 Huom.: Arvon kohdalla oleva tähti (*) osoittaa oletusasetuksen.	



## PALAUTA OLETUSASETUKSET

VALIKKOKOHTA	KUVAUS
<p><b>Palauta asetukset</b></p> <ul style="list-style-type: none"> <li>• Palauta kaikki asetukset                             <ul style="list-style-type: none"> <li>– Palauta tulostimen asetukset</li> <li>– Palauta verkkoasetukset</li> <li>– Palauta sovellusasetukset</li> </ul> </li> </ul>	<p>Palauta tulostimen oletusasetukset.</p>

## TULOSTIMEN KUNNOSSAPITO

### Määrittämisvalikko

VALIKKOKOHTA	KUVAUS
<p><b>USB-määrittäminen</b></p> <ul style="list-style-type: none"> <li>• USB PnP                             <ul style="list-style-type: none"> <li>– 1*</li> <li>– 2</li> </ul> </li> </ul>	<p>Paranna tulostimen yhteensopivuutta tietokoneen kanssa muuttamalla tulostimen USB-ohjaimen tilaa.</p>
<p><b>USB-määrittäminen</b></p> <ul style="list-style-type: none"> <li>• USB-nopeus                             <ul style="list-style-type: none"> <li>– Täysi</li> <li>– Autom.*</li> </ul> </li> </ul>	<p>Aseta USB-portti toimimaan täydellä nopeudella ja poista nopeat toiminnot käytöstä.</p>
<p><b>Alustojen asetukset</b></p> <ul style="list-style-type: none"> <li>• Alustojen linkitys                             <ul style="list-style-type: none"> <li>– Automaattinen*</li> <li>– Ei käytössä</li> </ul> </li> </ul>	<p>Määritä tulostin yhdistämään alustat, joilla on samat paperityyppi- ja -kokoasetukset.</p>
<p><b>Alustojen asetukset</b></p> <ul style="list-style-type: none"> <li>• Näytä alustan asennusilmoitus                             <ul style="list-style-type: none"> <li>– Ei käytössä</li> <li>– Vain kun kokoa ei tunneta*</li> <li>– Aina</li> </ul> </li> </ul>	<p>Näytä viesti, joka antaa käyttäjän vaihtaa paperin koko- ja tyyppiasetuksia alustan paikalleen asettamisen jälkeen.</p>
<p><b>Alustojen asetukset</b></p> <ul style="list-style-type: none"> <li>• A5-lisäys                             <ul style="list-style-type: none"> <li>– Lyhyt reuna</li> <li>– Pitkä reuna*</li> </ul> </li> </ul>	<p>Määritä A5-kokoisen paperin oletuslisäyssiunta kaikissa paperilähteissä.</p>

VALIKKOKOHTA	KUVAUS
<b>Alustojen asetukset</b> <ul style="list-style-type: none"> <li>• Paperikehotteet <ul style="list-style-type: none"> <li>– Autom.*</li> <li>– Monitoimisyöttölaite</li> <li>– Manuaalinen paperi</li> </ul> </li> </ul>	Määritä paperilähde, jonka käyttäjä täyttää, kun näyttöön tulee kehote lisätä paperia.   Huom.: Jotta monikäyttösyöttöaukko näkyy, aseta paperivalikossa vaihtoehto Configure MP (konfiguroi MP) tilaan Kasetti.
<b>Alustojen asetukset</b> <ul style="list-style-type: none"> <li>• Kirjekuorikehotteet <ul style="list-style-type: none"> <li>– Autom.*</li> <li>– Monikäyttösyöttöaukko</li> <li>– Manuaalinen kirjekuori</li> </ul> </li> </ul>	Määritä paperilähde, jonka käyttäjä täyttää, kun näyttöön tulee kehote lisätä kirjekuori.   Huom.: Jotta monikäyttösyöttöaukko näkyy, aseta paperivalikossa vaihtoehto Configure MP (konfiguroi MP) tilaan Kasetti.
<b>Alustojen asetukset</b> <ul style="list-style-type: none"> <li>• Toiminto kehotteille <ul style="list-style-type: none"> <li>– Kehota käyttäjää*</li> <li>– Jatka</li> <li>– Käytä nykyistä</li> </ul> </li> </ul>	Määritä tulostin ratkaisemaan paperiin tai kirjekuoriin liittyvät vaihtokehotteet.
<b>Alustojen asetukset</b> Monta yleiskoota (pois päältä*)	Aseta paperilähteen yleiskoot
<b>Raportit</b> <ul style="list-style-type: none"> <li>• Valikkoasetussivu</li> <li>• Tapahtumaloki</li> <li>• Tapahtumalokin yhteenveto</li> </ul>	Tulosta raportteja, joissa on tulostimen valikkoasetukset, tila ja tapahtumalokit.
<b>Tulostimen emuloinnit</b> <ul style="list-style-type: none"> <li>• PPDS-emulointi <ul style="list-style-type: none"> <li>– Ei käytössä*</li> <li>– Käytössä</li> </ul> </li> </ul>	Määritä tulostin tunnistamaan PPDS-tietovirta ja käyttämään sitä.
<b>Tulostimen emuloinnit</b> <ul style="list-style-type: none"> <li>• PS-emulointi <ul style="list-style-type: none"> <li>– Ei käytössä</li> <li>– Käytössä*</li> </ul> </li> </ul>	Määritä tulostin tunnistamaan PS-tietovirta ja käyttämään sitä.
<b>Tulostimen emuloinnit</b> <ul style="list-style-type: none"> <li>• Ota Formsmerge käyttöön</li> </ul>	Aktivoi Formsmerge, jotta lomakkeet voidaan tallentaa kiintolevyille.

VALIKKOKOHTA	KUVAUS
<ul style="list-style-type: none"> <li>- Ei käytössä*</li> <li>- Käytössä</li> </ul>	
<b>Tulostimen emulointit</b> <ul style="list-style-type: none"> <li>• Ota säätö käyttöön <ul style="list-style-type: none"> <li>- Ei käytössä*</li> <li>- Käytössä</li> </ul> </li> </ul>	Ota säätöemulointi käyttöön.
<b>Tulostimen emulointit</b> <ul style="list-style-type: none"> <li>• Emulaattorin suojaus <ul style="list-style-type: none"> <li>- Sivun aikakatkaistu (60 minuuttia)</li> <li>- Nollaa emulaattori työn jälkeen (ei käytössä*)</li> <li>- Poista käytöstä tulostimen ilmoitusten käyttö (käytössä*)</li> </ul> </li> </ul>	Määritä tulostimen turvallisuusasetukset emuloinnin aikana
<b>Tulostusmäärittelyt</b> Fontin terävöinti 0-150 (24*)	Määritä tekstin pistekokoarvo, jonka alittuessa fonttitietojen tulostamiseen käytetään suuritiheysisiä näyttöjä.  Jos arvo on esimerkiksi 24, kaikki fontit, joiden pistekoko on enintään 24, käyttävät suuritiheysisiä näyttöjä.
<b>Tulostusmäärittelyt</b> Tulostustummuus <ul style="list-style-type: none"> <li>• Ei käytössä*</li> <li>• 1–5 (3*)</li> </ul>	Säädä väriaineen tummuutta tulostettaessa asiakirjoja.
<b>Laitteen toiminnot</b> <ul style="list-style-type: none"> <li>• Hiljainen tila <ul style="list-style-type: none"> <li>- Ei käytössä*</li> <li>- Käytössä</li> </ul> </li> </ul>	Määritä tulostin toimimaan Hiljaisessa tilassa.   Huom.: Tämän asetuksen käyttöönotto hidastaa tulostimen toimintaa.
<b>Laitteen toiminnot</b> <ul style="list-style-type: none"> <li>• Paneelin valikot <ul style="list-style-type: none"> <li>- Ei käytössä*</li> <li>- Käytössä</li> </ul> </li> </ul>	Salli ohjauspaneelin valikoiden käyttö.
<b>Laitteen toiminnot</b> <ul style="list-style-type: none"> <li>• Turvatila</li> </ul>	Määritä tulostin toimimaan erityisessä tilassa, jossa se yrittää tarjota mahdollisimman laajat toiminnot tunnetuista ongelmista huolimatta.



VALIKKOKOHTA	KUVAUS
<ul style="list-style-type: none"> <li>- Ei käytössä*</li> <li>- Käytössä</li> </ul>	Esimerkiksi jos asetuksena on Käytössä ja arkinkääntäjän moottori ei toimi, tulostin tulostaa asiakirjat yksipuolisina, vaikka työ olisi määritetty tulostettavaksi kaksipuolisena.
<b>Laitteen toiminnot</b> Tyhjennä mukautettu tila	Poista mukautettuja oletus- tai Vaihtoehtoinen-viestejä koskevat käyttäjän määrittämät merkkijonot.
<b>Laitteen toiminnot</b> <ul style="list-style-type: none"> <li>• Näytä virhenäytöt automaattisesti               <ul style="list-style-type: none"> <li>- Ei käytössä</li> <li>- Käytössä*</li> </ul> </li> </ul>	Näytä nykyiset virheilmoitukset näytössä, kun tulostin pysyy ei-aktiivisena aloitusnäytössä näytön tietyn ajan.
<b>Sovellusten konfigurointi</b> <ul style="list-style-type: none"> <li>• XES-sovellukset               <ul style="list-style-type: none"> <li>- Ei käytössä</li> <li>- Käytössä*</li> </ul> </li> </ul>	Ota käyttöön Xerox Embedded Solutions (XES) -sovellukset.
 Huom.: Arvon kohdalla oleva tähti (*) osoittaa oletusasetuksen.	

## Poistaminen

VALIKKOKOHTA	KUVAUS
<b>Tyhjennä tulostimen muisti</b> <ul style="list-style-type: none"> <li>• Poista kaikki tiedot pysyvästä muistista               <ul style="list-style-type: none"> <li>- Poista kaikki tulostin- ja verkkoasetukset</li> <li>- Poista kaikki tulostin- ja sovellusasetukset</li> </ul> </li> </ul>	Poista kaikki tulostimeen tallennetut asetukset ja sovellukset.
<b>Pyyhi kiintolevy</b> <ul style="list-style-type: none"> <li>• Tyhjennä kaikki tiedot kiintolevyllä               <ul style="list-style-type: none"> <li>- Pyyhi lataukset (pyyhkii kaikki makrot, fontit, PFO:t jne.)</li> <li>- Pyyhi puskuroidut työt</li> <li>- Pyyhi pidossa olevat työt                   <ul style="list-style-type: none"> <li>- Varaa, toista ja varmista työt</li> <li>- Luottamukselliset työt</li> <li>- Ei-palautetut työt</li> </ul> </li> <li>- Kaikki pidossa olevat työt</li> </ul> </li> </ul>	Tyhjennä kaikki tiedot pysyvästä muistista ja tallennusasemalta.   Huom.: Tyhjennä kaikki tiedot kiintolevyllä ja Pyyhi näkyvät vain kun tallennusasema on asennettuna.

## ALOITUSNÄYTÖN MUKAUTUS



Huom.: Tämä valikko näkyy vain Embedded Web Server -palvelimessa.

VALIKKOKOHTA	KUVAUS
Tila/tarvikkeet	Määritä, mitkä kuvakkeet näkyvät aloitusnäytössä.
Työjono	
Asetukset	
Osoitteisto	
USB-asema	
Pidossa olevat työt	
Lukitse laite	

## TIETOJA TÄSTÄ TULOSTIMESTA

VALIKKOKOHTA	KUVAUS
<b>Xeroxin laitetunnus</b>	Määritä tulostimen henkilöllisyys. Enimmäispituus on 32 merkkiä.
<b>Asiakkaan laitetunnus</b>	Näytä tulostimen sarjanumero. Enimmäispituus on 32 merkkiä.
<b>Tulostimen sijainti</b>	Määritä tulostimen sijainti. Enimmäispituus on 63 merkkiä.
<b>Ota yhteyttä</b>	Määritä tulostimen yhteystiedot. Enimmäispituus on 63 merkkiä.

## Tulostus

-  Tärkeää: Jotkin ominaisuudet ovat järjestelmänvalvojan toimintoja, ja vaihtoehdot on piilotettu näkyvistä. Lisätietoja on oppaassa *Embedded Web Server -palvelimen käsikirja* kohdassa [www.xerox.com/office/B410docs](http://www.xerox.com/office/B410docs).





### ASETTELU

VALIKKOKOHTA	KUVAUS
<b>Puolet</b> <ul style="list-style-type: none"> <li>1-puolinen*</li> <li>2-puolinen</li> </ul>	Määritä, tulostetaanko vain sivun toiselle puolelle vai molemmille puolille.
<b>Kääntötyyli</b> <ul style="list-style-type: none"> <li>Pitkä reuna*</li> <li>Lyhyt reuna</li> </ul>	Määritä, sidotaanko kaksipuolisena tulostetun asiakirja pitkä vai lyhyt reuna.
<b>Tyhjät sivut</b> <ul style="list-style-type: none"> <li>Tulostus</li> <li>Älä tulosta*</li> </ul>	Tulosta tulostustyöhön kuuluvat tyhjät sivut.
<b>Lajittele</b> <ul style="list-style-type: none"> <li>Ei käytössä (1,1,1,2,2,2)</li> <li>Käytössä (1,2,1,2,1,2)*</li> </ul>	Säilytä tulostustyön sivut järjestyksessä varsinkin tulostettaessa useita kopioita työstä.
<b>Erotinsivut</b> <ul style="list-style-type: none"> <li>Ei mitään*</li> <li>Kopioiden väliin</li> <li>Töiden väliin</li> <li>Arkkien väliin</li> </ul>	Lisää tulostettaessa tyhjiä erotinsivuja.
<b>Erotinsivujen lähde</b> Alusta [x] (1*)	Määritä erotinsivun paperilähde.
<b>Sivuja/arkki</b> <ul style="list-style-type: none"> <li>Ei käytössä*</li> <li>2 sivua/arkki</li> <li>3 sivua/arkki</li> <li>4 sivua/arkki</li> <li>6 sivua/arkki</li> <li>9 sivua/arkki</li> <li>12 sivua/arkki</li> <li>16 sivua/arkki</li> </ul>	Tulosta paperiarkin yhdelle puolelle useita pienennettyjä sivuja.
<b>Sivuja/arkki-järjestys</b> <ul style="list-style-type: none"> <li>Vaakasunta*</li> </ul>	Määritä monisivuisten kuvien paikka, kun käytössä on Sivuja/arkki-asetus.



VALIKKOKOHTA	KUVAUS
<ul style="list-style-type: none"> <li>• Käänteinen vaaka</li> <li>• Pystysuora</li> <li>• Käänteinen pysty</li> </ul>	
<b>Sivuja/arkki-suunta</b> <ul style="list-style-type: none"> <li>• Autom.*</li> <li>• Vaaka</li> <li>• Pysty</li> </ul>	Määritä monisivuisen asiakirjan suunta, kun käytössä on Sivuja/arkki-asetus.
<b>Sivuja/arkki-kehys</b> <ul style="list-style-type: none"> <li>• Ei mitään*</li> <li>• Tasainen</li> </ul>	Tulosta reunus jokaisen sivun ympärille, kun käytössä on Sivuja/arkki-asetus.
<b>Kopiot</b> 1–9999 (1*)	Määritä kunkin tulostustyön kopiomäärä.
<b>Tulostusalue</b> <ul style="list-style-type: none"> <li>• Normaali*</li> <li>• Sovita sivulle</li> <li>• Koko sivu</li> </ul>	Määritä paperiarkin tulostusalue.
 Huom.: Arvon kohdalla oleva tähti (*) osoittaa oletusasetuksen.	

## MÄÄRITYS



VALIKKOKOHTA	KUVAUS
<b>Komentokieli</b> <ul style="list-style-type: none"> <li>• PCL-emulointi*</li> <li>• PS-emulointi</li> </ul>	Määritä komentokieli.   Huom.: Komentokielen asettaminen oletukseksi ei estä sovellusohjelmaa lähettämästä töitä, joiden tulostusta ohjataan jollakin muulla komentokielellä.
<b>Työ odottaa</b> <ul style="list-style-type: none"> <li>• Ei käytössä*</li> <li>• Käytössä</li> </ul>	Tallenna tarvikkeita vaativia tulostustöitä. Näin voidaan tulostaa töitä, joissa ei käytetä puuttuvia tarvikkeita.   Huom.: Tämä valikkokohta näkyy ainoastaan, kun tulostimen kiintolevy on asennettu.
<b>Työn säilyttämisen aikakatkaisu</b> 0–255 (30*)	Määritä, miten monta sekuntia tulostin odottaa käyttäjän toimia, ennen kuin liikaa resursseja vaativa työ siirretään pitoon.



VALIKKOKOHTA	KUVAUS
	 Huom.: Tämä valikkokohta näkyy ainoastaan, kun tulostimen kiintolevy on asennettu.
<b>Tallennuspaikka</b> <ul style="list-style-type: none"> <li>• RAM*</li> <li>• Flash-muisti</li> <li>• Levy</li> </ul>	Määritä, mihin tallennetaan kaikki tulostimeen ladatut pysyvät resurssit.   Huom.: Tämä valikkokohta näkyy ainoastaan, kun tulostimen kiintolevy on asennettu.
<b>Resurssien tallennus</b> <ul style="list-style-type: none"> <li>• Ei käytössä*</li> <li>• Käytössä</li> </ul>	Määritä, mitä tulostin tekee ladatuille resursseille, kuten fonteille ja makroille, kun tulostin vastaanottaa työn, joka edellyttää muistia enemmän kuin on käytettävissä.   Huom.: <ul style="list-style-type: none"> <li>• Kun asetuksena on Ei käytössä, tulostin säilyttää ladatut resurssit vain siihen asti, kunnes muistia tarvitaan. Ei-aktiiviseen komentokieleen liittyvät resurssit poistetaan.</li> <li>• Kun asetuksena on Käytössä, tulostin tallentaa kaikki pysyvät ladatut resurssit kaikissa kielenvalitsimissa. Tulostin näyttää tarvittaessa Muisti täynnä -ilmoitukset pysyvien resurssien poistamisen sijaan.</li> </ul>
<b>Kaikkien töiden tulostusjärjestys</b> <ul style="list-style-type: none"> <li>• Aakkosellinen*</li> <li>• Uusimmat ensin</li> <li>• Vanhimmat ensin</li> </ul>	Määritä järjestys, jossa pidetyt ja luottamukselliset työt tulostetaan, kun Tulosta kaikki on valittuna.   Huom.: Tämä valikkokohta näkyy ainoastaan, kun tulostimen kiintolevy on asennettu.
 Huom.: Arvon kohdalla oleva tähti (*) osoittaa oletusasetuksen.	

## LAATU

VALIKKOKOHTA	KUVAUS
<b>Tulostustarkkuus</b> <ul style="list-style-type: none"> <li>• 600 dpi</li> <li>• 1200 Image Q*</li> <li>• 2400 Image Q</li> <li>• 1200 dpi</li> <li>• 300 dpi</li> </ul>	Määritä tulosteiden tarkkuus.  Huom.: 4800 CQ takaa korkealaatuisen tulosteen enimmäisnopeudella.
<b>Pikselitehostus</b> <ul style="list-style-type: none"> <li>• Ei käytössä*</li> <li>• Fontit</li> <li>• Vaakasuunnassa</li> <li>• Pystysuunnassa</li> <li>• Molemmissa suunnissa</li> </ul>	Ota käyttöön lisää pikseleitä, jotta voit tulostaa ryppäinä selkeyttä varten ja parantaa kuvia vaaka- tai pystysuunnassa tai parantaa fontteja.
<b>Väriaineen tummuus</b> 1–10 (8*)	Määritä tekstikuvien vaaleus tai tummuus.
<b>Rasteri</b> <ul style="list-style-type: none"> <li>• Normaali*</li> <li>• Tiedot</li> </ul>	Paranna tulostetta siten, että sillä on pehmeämmät viivat ja tarkemmat reunat.
<b>Kirkkaus</b> -6–6 (0*)	Säädä tulosteen kirkkautta, kontrastia ja kylläisyyttä.
<b>Kontrasti</b> 0–5 (0*)	
<b>Harmaan korjaus</b> <ul style="list-style-type: none"> <li>• Ei käytössä</li> <li>• Autom.*</li> </ul>	
 Huom.: Arvon kohdalla oleva tähti (*) osoittaa oletusasetuksen.	

## TYÖKIRJANPITO



VALIKKOKOHTA	KUVAUS
<b>Työkirjanpito</b> <ul style="list-style-type: none"> <li>• Ei käytössä*</li> <li>• Käytössä</li> </ul>	Määritä tulostin luomaan loki vastaanottamistaan tulostustöistä.  Huom.: Valikkokohta näkyy vain, jos flash-muisti tai kiintolevy on asennettuna.
<b>Työkirjanpito-lokin aikaväli</b> <ul style="list-style-type: none"> <li>• Päivittäin</li> <li>• Viikoittain</li> <li>• Kuukausittain*</li> </ul>	Määritä, kuinka usein tulostin luo lokitiedoston.
<b>Kirjaa toiminta lokiin aikavälin lopussa</b> <ul style="list-style-type: none"> <li>• Ei mitään*</li> <li>• Lähetä nykyinen loki sähköpostina</li> <li>• Lähetä nykyinen loki sähköpostina ja poista se</li> <li>• Julkaise nykyinen loki</li> <li>• Julkaise ja poista nykyinen loki</li> </ul>	Määritä, miten tulostin reagoi, kun aikaväli tulee täyteen.  Huom.: Työkirjanpito-lokin aikaväliksi määritetty arvo määrää, milloin toiminto suoritetaan.
<b>Kirjaa, kun melkein täynnä</b> <ul style="list-style-type: none"> <li>• Ei mitään*</li> <li>• Lähetä nykyinen loki sähköpostina</li> <li>• Lähetä nykyinen loki sähköpostina ja poista se</li> <li>• Lähetä vanhin loki sähköpostina ja poista se</li> <li>• Julkaise nykyinen loki</li> <li>• Julkaise ja poista nykyinen loki</li> <li>• Julkaise ja poista vanhin loki</li> <li>• Poista nykyinen loki</li> <li>• Poista vanhin loki</li> <li>• Poista kaikki paitsi nykyinen</li> <li>• Poista kaikki lokit</li> </ul>	Määritä, miten tulostin reagoi, kun kiintolevy on lähes täynnä.
<b>Kirjaa, kun täynnä</b> <ul style="list-style-type: none"> <li>• Ei mitään*</li> <li>• Lähetä nykyinen loki sähköpostina ja poista se</li> <li>• Lähetä vanhin loki sähköpostina ja poista se</li> <li>• Julkaise ja poista nykyinen loki</li> <li>• Julkaise ja poista vanhin loki</li> <li>• Poista nykyinen loki</li> <li>• Poista vanhin loki</li> <li>• Poista kaikki paitsi nykyinen</li> <li>• Poista kaikki lokit</li> </ul>	Määritä, miten tulostin reagoi, kun kiintolevyn käyttö saavuttaa enimmäisrajan (100 Mt).

VALIKKOKOHTA	KUVAUS
<b>Lähetyslokin URL</b>	Määritä, mihin tulostin julkaisee työkirjanpidon lokit.
<b>Sähköpostiosoite lokien lähettämistä varten</b>	Määritä sähköpostiosoite, johon tulostin lähettää työkirjanpidon lokit.
<b>Lokitiedoston etuliite</b>	Määritä lokitiedostoissa käytettävä etuliite.  Huom.: TCP/IP-valikossa määritettyä nykyistä palvelimen nimeä käytetään lokitiedoston etuliitteen oletuksena.
 Huom.: Arvon kohdalla oleva tähti (*) osoittaa oletusasetuksen.	



## PDF

VALIKKOKOHTA	KUVAUS
<b>Skaalaa sopivan kokoiseksi</b> <ul style="list-style-type: none"> <li>• Ei käytössä*</li> <li>• Käytössä</li> </ul>	Skaalaa sivun kokoa siten, että se mahtuu valitulle paperikoolle.
<b>Lisäykset</b> <ul style="list-style-type: none"> <li>• Tulosta</li> <li>• Älä tulosta*</li> </ul>	Määritä, tulostetaanko PDF-tiedoston kommentit.
<b>Tul. PDF-virhe</b> <ul style="list-style-type: none"> <li>• Ei käytössä</li> <li>• Käytössä*</li> </ul>	Ota käyttöön PDF-virheen tulostus.
 Huom.: Arvon kohdalla oleva tähti (*) osoittaa oletusasetuksen.	

## POSTSCRIPT





VALIKKOKOHTA	KUVAUS
<b>Tul. PS-virhe</b> <ul style="list-style-type: none"> <li>• Ei käytössä*</li> <li>• Käytössä</li> </ul>	Tulosta sivu, joka kuvailee PostScript-virheen.  Huom.: Virheen tapahtuessa työn käsittely pysähtyy, tulostin tulostaa virheilmoituksen ja loput tulostustyöstä tyhjennetään.
<b>Vähimmäisriviinleveys</b> 1–30 (2*)	Määritä vähimmäispiirtoleveys.  Huom.: 1200 dpi:n tarkkuudella tulostetut työt käyttävät puolta arvoa suoraan.



VALIKKOKOHTA	KUVAUS
<b>Lukitse PS-käynnistystila</b> <ul style="list-style-type: none"> <li>Ei käytössä</li> <li>Käytössä*</li> </ul>	Poista k. SysStart-tiedosto
<b>Fonttijärjestys</b> <ul style="list-style-type: none"> <li>Vakio*</li> <li>Flash/levy</li> </ul>	Määrittää fonttien hakujärjestyksen  Huom.: <ul style="list-style-type: none"> <li>Vakio määrittää tulostimen etsimään fontteja ensin tulostimen muistista, ennen kuin niitä etsitään kiintolevyllä.</li> <li>Flash/levy määrittää tulostimen etsimään fontteja ensin kiintolevyllä ja vasta sitten tulostimen muistista</li> <li>Tämä valikkokohta näkyy ainoastaan, kun tulostimen kiintolevy on asennettu.</li> </ul>
<b>Odotuksen aikakatkaistu</b> <ul style="list-style-type: none"> <li>Ei käytössä</li> <li>Käytössä* (40 sekuntia)</li> </ul>	Määritä tulostin odottamaan lisätietoja, ennen kuin se peruuttaa tulostustyön.
 Huom.: Arvon kohdalla oleva tähti (*) osoittaa oletusasetuksen.	





## PCL

VALIKKOKOHTA	KUVAUS
<b>Merkistö</b>	Kunakin fonttinimen merkistö  Huom.: Merkistö on aakkosten ja numeroiden, väli- ja erikoismerkkien sarja. Merkistöt tukevat eri kieliä tai tiettyjä sovelluksia, kuten tieteellisessä tekstissä käytettäviä matemaattisia symboleja.
<b>Pistekoko</b> 1,00–1008,00 (12*)	
<b>Merkkiväli</b> 0,08–100 (10*)	Määritä tasavälisten tai kiinteäväliden fonttien merkkiväli.  Huom.: Tiheys viittaa kiinteäväliden merkkien lukumäärään yhdellä tuumalla vaakasuuntaista tekstiä.
<b>Suunta</b>	Määrittää tekstin ja kuvien suunnan sivulla

VALIKKOKOHTA	KUVAUS
<ul style="list-style-type: none"> <li>• Pysty*</li> <li>• Vaaka</li> <li>• Käänteinen pysty</li> <li>• Käänteinen vaaka</li> </ul>	
<b>Riviä/sivu</b> 1-255	Määritä kullekin sivulle PCL-tietovirran kautta tulostettavien tekstirivien määrä.   Huom.: <ul style="list-style-type: none"> <li>• Tämä valikkokohta aktivoi pystysuuntaisen välistyksen, jollin rivit tulostuvat sivun oletusreunusten väliin.</li> <li>• 60 on Yhdysvaltojen oletusasetus. 64 on oletusasetus.</li> </ul>
<b>PCL5-vähimmäisrivinleveys</b> 1–30 (2*)	Määritä vähimmäisalkupiirtoleveys.   Huom.: 4800 CQ:n tarkkuudella tulostetut työt käyttävät puolta arvosta.
<b>PCLXL-vähimmäisrivinleveys</b> 1–30 (2*)	
<b>A4-leveys</b> <ul style="list-style-type: none"> <li>• 198 mm*</li> <li>• 203 mm*</li> </ul>	Määritä A4-paperin loogisen sivun leveys.   Huom.: Looginen sivu on se fyysisen sivun alue, johon tiedot tulostetaan.
<b>Autom.CR LFn jälkeen</b> <ul style="list-style-type: none"> <li>• Käytössä</li> <li>• Ei käytössä*</li> </ul>	Määritä tulostin tekemään rivinvaihto rivinsiirtokomennon jälkeen.   Huom.: Rivinvaihto käskää tulostinta siirtämään kohdistimen saman rivin alkuun.
<b>Autom.LF CRn jälkeen</b> <ul style="list-style-type: none"> <li>• Käytössä</li> <li>• Ei käytössä*</li> </ul>	Määritä tulostin tekemään rivinsiirto rivinvaihtokomennon jälkeen.
<b>Lokeron uud.num.</b> <ul style="list-style-type: none"> <li>• Määritä monisyöttö</li> <li>• Määritä lokero [x]</li> <li>• Määr. käsins. paperi</li> <li>• Määritä kirjekuoren käsins.</li> </ul>	Määritä tulostin toimimaan sellaisen eri tulostinohjaimen tai mukautetun sovelluksen kanssa, jonka paperilähdemääritykset ovat erilaiset.
<b>Lokeron uud.num.</b> Näytä oletusasetukset	Näytä kullekin paperilähteelle määritetty oletusarvo.
<b>Lokeron uud.num.</b>	Palauta lokeroiden uudelleennumerointiarvojen oletukset.

VALIKKOKOHTA	KUVAUS
Palauta oletukset	
<b>Tulostuksen aikakatkaisu</b> <ul style="list-style-type: none"> <li>• Ei käytössä</li> <li>• Käytössä* (90 sekuntia)</li> </ul>	Määritä tulostin lopettamaan tulostustyö sen jälkeen, kun se on ollut käyttämättömänä määritetyn ajan sekunteina.
 Huom.: Arvon kohdalla oleva tähti (*) osoittaa oletusasetuksen.	



## KUVA

VALIKKOKOHTA	KUVAUS
<b>Autom. sovitus</b> <ul style="list-style-type: none"> <li>• Käytössä</li> <li>• Ei käytössä*</li> </ul>	Valitse kuvalle paras käytettävissä oleva paperikoko- ja suunta-asetus.   Huom.: Kun asetus on käytössä, tämä asetus ohittaa kuvan skaalaus- ja suunta-asetukset.
<b>Käänteinen</b> <ul style="list-style-type: none"> <li>• Ei käytössä*</li> <li>• Käytössä</li> </ul>	Muuta kaksisävyiset mustavalkokuvat käänteisiksi.   Huom.: Asetus ei koske GIF- ja JPEG-kuvamuotoja.
<b>Skaalaus</b> <ul style="list-style-type: none"> <li>• Ankkuroi ylävasen</li> <li>• Parhaiten sopiva*</li> <li>• Ankkuroi keskelle</li> <li>• Sovita korkeus/leveys</li> <li>• Sovita korkeus</li> <li>• Sovita leveys</li> </ul>	Säädä kuva sopimaan tulostusalueelle.   Huom.: Kun Automaattinen sovitus -asetus on Käytössä, Skaalaus-asetus on automaattisesti Parhaiten sopiva.
<b>Suunta</b> <ul style="list-style-type: none"> <li>• Pysty*</li> <li>• Vaaka</li> <li>• Käänteinen pysty</li> <li>• Käänteinen vaaka</li> </ul>	Määrittää tekstin ja kuvien suunnan sivulla
 Huom.: Arvon kohdalla oleva tähti (*) osoittaa oletusasetuksen.	

## Paperi



-  Tärkeää: Jotkin ominaisuudet ovat järjestelmänvalvojan toimintoja, ja vaihtoehdot on piilotettu näkyvistä. Lisätietoja on oppaassa *Embedded Web Server -palvelimen käsikirja* kohdassa [www.xerox.com/office/B410docs](http://www.xerox.com/office/B410docs).

### ALUSTOJEN ASETUKSET

VALIKKOKOHTA	KUVAUS
<p><b>Oletuslähde</b></p> <ul style="list-style-type: none"> <li>• Alusta [x] (1*)</li> <li>• Monikäyttösyöttöaukko</li> <li>• Manuaalinen paperi</li> <li>• Manuaalinen kirjekuori</li> </ul>	Määritä kaikkien tulostustöiden paperilähde.
<p><b>Paperikoko/-tyyppi</b></p> <ul style="list-style-type: none"> <li>• Lokero [x]</li> <li>• Monikäyttösyöttöaukko</li> <li>• Manuaalinen paperi</li> <li>• Manuaalinen kirjekuori</li> </ul>	Määritä kuhunkin paperilähteeseen lisätty paperikoko tai paperilaji.
<p><b>Korvaava paperikoko</b></p> <ul style="list-style-type: none"> <li>• Ei käytössä</li> <li>• Letter/A4</li> <li>• Kaikki listatut*</li> </ul>	<p>Määritä tulostin korvaamaan määritetty paperikoko, jos pyydetyn kokoista paperi ei ole lisättynä yhteenkään paperilähteeseen.</p> <p> Huom.:</p> <ul style="list-style-type: none"> <li>• Jos asetusarvo on Ei käytössä, laite kehottaa käyttäjää lisäämään vaadittua paperikoko.</li> <li>• Kaikki luetellut -kohta sallii kaikki käytettävissä olevat korvaukset.</li> </ul>
<p> Huom.: Arvon kohdalla oleva tähti (*) osoittaa oletusasetuksen.</p>	

## MATERIAALIMÄÄRITYKSET

## Universal-asetukset

VALIKKOKOHTA	KUVAUS
<b>Mittayksiköt</b> <ul style="list-style-type: none"> <li>Tuumat</li> <li>Millimetrit</li> </ul>	Määritä Universal-paperikoon mittayksikkö.  Huom.: Tuumat on Yhdysvaltain oletusasetus. Millimetrit on kansainvälinen oletusasetus.
<b>Pystykuvan leveys</b> <ul style="list-style-type: none"> <li>3,00-14,17 in. (8,50*)</li> <li>76-360 mm (216*)</li> </ul>	Määritä Universal-paperin pystyleveys.
<b>Pystykuvan korkeus</b> <ul style="list-style-type: none"> <li>3,00-14,17 in. (14*)</li> <li>76-360 mm (356*)</li> </ul>	Määritä Universal-paperin pystykorkeus.
<b>Syöttösuunta</b> <ul style="list-style-type: none"> <li>Lyhyt reuna*</li> <li>Pitkä reuna</li> </ul>	Määritä tulostin poimimaan paperi lyhyestä tai pitkästä reunasta.  Huom.: Pitkä reuna näkyy ainoastaan, jos pisin reuna on lyhyempi kuin tuettu enimmäisleveys.
 Huom.: Arvon kohdalla oleva tähti (*) osoittaa oletusasetuksen.	

## Materiaalin tyypit

VALIKKOKOHTA	KUVAUS
<ul style="list-style-type: none"> <li>Tavallinen paperi</li> <li>Korttipohja</li> <li>Uusio</li> <li>Tarra-arkit</li> <li>Bond</li> <li>Kirjekuori</li> <li>Karkea kirjekuori</li> <li>Kirjelomake</li> <li>Esipainettu</li> <li>Väriäinen paperi</li> <li>Kevyt paperi</li> <li>Painava paperi</li> <li>Karkea/puuvilla</li> <li>Mukautettu tyyppi [x]</li> </ul>	Määritä lisätyn paperin laatu, paino ja suunta.  Huom.: Mukautettua tyyppiä tuetaan vain joissakin tulostinmalleissa.

## USB-asema



Tärkeää: Jotkin ominaisuudet ovat järjestelmänvalvojan toimintoja, ja vaihtoehdot on piilotettu näkyvistä. Lisätietoja on oppaassa *Embedded Web Server -palvelimen käsikirja* kohdassa [www.xerox.com/office/B410docs](http://www.xerox.com/office/B410docs).

## FLASH-ASEMATULOSTUS



VALIKKOKOHTA	KUVAUS
<b>Kopiomäärä</b> 1–9999 (1*)	Aseta kopioiden määrä.
<b>Paperilähde</b> <ul style="list-style-type: none"> <li>Alusta [x] (1*)</li> <li>Monikäyttösyöttöaukko</li> <li>Manuaalinen paperi</li> <li>Manuaalinen kirjekuori</li> </ul>	Määritä tulostustyön paperilähde.
<b>Lajittele</b> <ul style="list-style-type: none"> <li>Käytössä [1,2,1,2,1,2]*</li> <li>Ei käytössä [1,1,1,2,2,2]</li> </ul>	Säilytä tulostustyön sivut järjestyksessä varsinkin tulostettaessa useita kopioita työstä.
<b>Puolet</b> <ul style="list-style-type: none"> <li>Yksipuolinen*</li> <li>2-puolinen</li> </ul>	Määritä, tulostetaanko vain sivun toiselle puolelle vai molemmille puolille.
<b>Kääntötyyli</b> <ul style="list-style-type: none"> <li>Pitkä reuna*</li> <li>Lyhyt reuna</li> </ul>	Määritä, sidotaanko kaksipuolisena tulostetun asiakirjan reuna.
<b>Sivuja/arkki</b> <ul style="list-style-type: none"> <li>Ei käytössä*</li> <li>2 sivua/arkki</li> <li>3 sivua/arkki</li> <li>4 sivua/arkki</li> <li>6 sivua/arkki</li> <li>9 sivua/arkki</li> <li>12 sivua/arkki</li> <li>16 sivua/arkki</li> </ul>	Tulosta paperiarkin yhdelle puolelle useita pienennettyjä sivuja.
<b>Sivuja/arkki-järjestys</b> <ul style="list-style-type: none"> <li>Vaakasunta*</li> <li>Käänteinen vaaka</li> <li>Käänteinen pysty</li> <li>Pystysuora</li> </ul>	Määritä monisivuisten kuvien paikka, kun käytössä on Sivuja/arkki-valikko.

VALIKKOKOHTA	KUVAUS
<b>Sivuja/arkki-suunta</b> <ul style="list-style-type: none"> <li>• Autom.*</li> <li>• Vaaka</li> <li>• Pysty</li> </ul>	Määritä monisivuisten kuvien suunta, kun käytössä on Sivuja/arkki-valikko.
<b>Sivuja/arkki-kehys</b> <ul style="list-style-type: none"> <li>• Ei mitään*</li> <li>• Tasainen</li> </ul>	Tulosta reunus jokaisen sivun ympärille, kun käytössä on Sivuja/arkki-valikko.
<b>Erotinsivut</b> <ul style="list-style-type: none"> <li>• Ei käytössä*</li> <li>• Kopioiden väliin</li> <li>• Töiden väliin</li> <li>• Arkkien väliin</li> </ul>	Lisää tulostettaessa tyhjiä erotinsivuja.
<b>Erotinsivujen lähde</b> <ul style="list-style-type: none"> <li>• Alusta [x] (1*)</li> <li>• Monikäyttösyöttöaukko</li> </ul>	Määritä erotinsivun paperilähde.
<b>Tyhjät sivut</b> <ul style="list-style-type: none"> <li>• Älä tulosta*</li> <li>• Tulostus</li> </ul>	Tulosta tulostustyön tyhjät sivut.
 Huom.: Arvon kohdalla oleva tähti (*) osoittaa oletusasetuksen.	

## Verkko/portit

-  Tärkeää: Jotkin ominaisuudet ovat järjestelmänvalvojan toimintoja, ja vaihtoehdot on piilotettu näkyvistä. Lisätietoja on oppaassa *Embedded Web Server -palvelimen käsikirja* kohdassa [www.xerox.com/office/B410docs](http://www.xerox.com/office/B410docs).

## VERKON ESITTELY

VALIKKOKOHTA	KUVAUS
<b>Aktiivinen sovitin</b> <ul style="list-style-type: none"> <li>• Autom.*</li> <li>• Vakioverkko</li> <li>• Langaton</li> </ul>	Määritä, miten verkkoon yhdistetään.  Huom.: Langaton on käytettävissä vain langattomaan verkkoon yhdistetyissä tulostimissa.
<b>Verkon tila</b>	Näytä tulostinverkon yhteystila.
<b>Näytä Verkon tila tulostimessa</b> <ul style="list-style-type: none"> <li>• Ei käytössä</li> <li>• Käytössä*</li> </ul>	Näytä verkon tila näytössä.
<b>Nopeus, kaksipuolisuus</b>	Näytä aktiivisen verkkokortin nopeus.
<b>IPv4</b>	Näytä IPv4-osoite.
<b>Kaikki IPv6-osoitteet</b>	Näytä kaikki IPv6-osoitteet.
<b>Nollaa tulostuspalvelin</b>	Nollaa kaikki aktiiviset verkkoyhteydet tulostimeen.  Huom.: Tämä asetus poistaa kaikki verkon määritysasetukset.
<b>Verkkotyön aikakatk.</b> <ul style="list-style-type: none"> <li>• Ei käytössä</li> <li>• Käytössä* (90 sekuntia)</li> </ul>	Määritä aika, jonka kuluttua tulostin peruuttaa verkkotulostustyön.
<b>Erotinsivu</b> <ul style="list-style-type: none"> <li>• Ei käytössä*</li> <li>• Käytössä</li> </ul>	Tulosta erotinsivu.
<b>Ota käyttöön verkkoyhteydet</b> <ul style="list-style-type: none"> <li>• Ei käytössä*</li> <li>• Käytössä</li> </ul>	Ota tulostin käyttöön verkkoon yhdistämistä varten.







VALIKKOKOHTA	KUVAUS
<b>Ota LLDP käyttöön</b> <ul style="list-style-type: none"> <li>Ei käytössä*</li> <li>Käytössä</li> </ul>	Salli LLDP (Link Layer Discovery Protocol) tulostimessa.
 Huom.: Arvon kohdalla oleva tähti (*) osoittaa oletusasetuksen.	





## LANGATON





Huom.: Tämä valikko on käytettävissä vain tulostimissa, jotka on yhdistetty Wi-Fi-verkkoon tai joissa on langaton verkkosovitin.

VALIKKOKOHTA	KUVAUS
<b>Langattoman yhteyden määrittäminen</b>	
<ul style="list-style-type: none"> <li>Verkkonimi</li> </ul>	
<ul style="list-style-type: none"> <li>Yhteensopivuus               <ul style="list-style-type: none"> <li>802.11b/g/n (2,4GHz)</li> <li>802.11a/b/g/n/ac (2,4/5 GHz)*</li> <li>802.11a/n/ac (5 GHz)</li> </ul> </li> </ul>	Määritä langattoman verkon langattoman tekniikan standardi.
<ul style="list-style-type: none"> <li>Langaton suojaustila               <ul style="list-style-type: none"> <li>Ei käytössä*</li> <li>WPA2/WPA — Personal</li> <li>WPA2 — Personal</li> <li>WPA2/WPA3 — Personal</li> <li>WPA3 — Personal</li> <li>802.1x — RADIUS</li> </ul> </li> </ul>	Määritä suojaustyyppi, jolla tulostin yhdistetään langattomiin laitteisiin.
<ul style="list-style-type: none"> <li>WPA2 — Personal               <ul style="list-style-type: none"> <li>AES*</li> </ul> </li> </ul>	Ota langaton suojaus käyttöön WPA2:n kautta.  Huom.: Tämä valikkokohde näkyy vain, jos Langaton suojaustila -asetus on WPA2-Personal.
<b>Määritä esijaettu avain</b>	Määritä suojatulle langattomalle yhteydelle salasana.  Huom.: Tämä valikkokohde näkyy vain, jos Langaton suojaustila -asetus on WPA2/WPA-Personal tai WPA2-Personal.
<b>IPv4</b>	

VALIKKOKOHTA	KUVAUS
<ul style="list-style-type: none"> <li>Ota DHCP käyttöön           <ul style="list-style-type: none"> <li>Käytössä*</li> <li>Ei käytössä</li> </ul> </li> </ul>	<p>Ota käyttöön DHCP (Dynamic Host Configuration Protocol).</p> <p> Huom.: DHCP on vakioprotokolla, jonka avulla palvelin voi määrittää dynaamisesti IP-osoitteen ja muita verkkomäärittämissparametreja kullekin verkon laitteelle, jotta ne voivat viestiä muiden IP-verkkojen kanssa.</p>
<ul style="list-style-type: none"> <li>Määritä kiinteä IP-osoite           <ul style="list-style-type: none"> <li>IP-osoite</li> <li>Verkkopeite</li> <li>Yhdyskäytävä</li> </ul> </li> </ul>	Määritä tulostimen kiinteä IP-osoite.
<b>IPv6</b>	
<ul style="list-style-type: none"> <li>Ota IPv6 käyttöön           <ul style="list-style-type: none"> <li>Käytössä*</li> <li>Ei käytössä</li> </ul> </li> </ul>	Ota käyttöön IPv6-yhteyshälytys tulostimessa.
<ul style="list-style-type: none"> <li>Ota käyttöön DHCPv6           <ul style="list-style-type: none"> <li>Käytössä</li> <li>Ei käytössä*</li> </ul> </li> </ul>	Ota käyttöön DHCPv6-yhteyshälytys tulostimessa.
<ul style="list-style-type: none"> <li>Tilattoman osoitteen automaattinen määrittäminen           <ul style="list-style-type: none"> <li>Käytössä*</li> <li>Ei käytössä</li> </ul> </li> </ul>	Määritä verkkosovitin hyväksymään reitittimen antamat automaattisen IPv6-osoitteen määrittämerkinnät.
<ul style="list-style-type: none"> <li>DNS-palvelimen osoite</li> </ul>	Määritä DNS-palvelimen osoite.
<ul style="list-style-type: none"> <li>Manuaalisesti määritetty IPv6-osoite</li> </ul>	<p>Määritä IPv6-osoite.</p> <p> Huom.: Tämä valikkokohta tulee näkyviin vain tietyissä tulostinmalleissa.</p>
<ul style="list-style-type: none"> <li>Manuaalisesti määritetty IPv6-reititin</li> </ul>	Määritä IPv6-reitittimen osoite.
<ul style="list-style-type: none"> <li>Osoitteen etuliite 0-128 (64*)</li> </ul>	Määritä osoitteen etuliite.
<ul style="list-style-type: none"> <li>Kaikki IPv6-osoitteet</li> </ul>	Näytä kaikki IPv6-osoitteet.
<ul style="list-style-type: none"> <li>Kaikki IPv6-reititinosoitteet</li> </ul>	Näytä kaikki IPv6-reititinosoitteet.

VALIKKOKOHTA	KUVAUS
<b>Verkko-osoite</b>	
<ul style="list-style-type: none"> <li>• UAA</li> <li>• LAA (Locally Administered Address)</li> </ul>	Tarkastele verkko-osoitteita.
<b>PCL-työn tunnis.</b> <ul style="list-style-type: none"> <li>• Ei käytössä</li> <li>• Käytössä*</li> </ul>	Määritä tulostin käyttämään automaattisesti PCL-emulointia, kun tulostustyö edellyttää sitä, oletuskomentokielestä riippumatta.   Huom.: Jos PCL-työn tunnis. -asetus ei ole käytössä, tulostin ei tarkista saapuvia tietoja ja käyttää asetusvalikossa määritettyä tulostimen oletuskomentokieltä.
<b>PS-työn tunnist.</b> <ul style="list-style-type: none"> <li>• Ei käytössä</li> <li>• Käytössä*</li> </ul>	Määritä tulostin käyttämään automaattisesti PS-emulointia, kun tulostustyö edellyttää sitä, oletuskomentokielestä riippumatta.   Huom.: Jos PS-työn tunnis. -asetus ei ole käytössä, tulostin ei tarkista saapuvia tietoja ja käyttää asetusvalikossa määritettyä tulostimen oletuskomentokieltä.
<b>Työn puskurointi</b> <ul style="list-style-type: none"> <li>• Käytössä</li> <li>• Ei käytössä*</li> </ul>	Tallenna tulostustyöt tilapäisesti kiintolevyille ennen tulostusta.   Huom.: Tämä valikkokohta näkyy ainoastaan, kun tulostimen kiintolevy on asennettu.
<b>Mac binaari PS</b> <ul style="list-style-type: none"> <li>• Autom.*</li> <li>• Käytössä</li> <li>• Ei käytössä</li> </ul>	Määritä tulostin käsittelemään Macintoshin binaarimuotoisia PostScript-tulostustöitä.   Huom.: <ul style="list-style-type: none"> <li>• Käytössä-asetus käsittelee binaarimuotoiset PostScript-tulostustyöt.</li> <li>• Ei käytössä -asetus suodattaa tulostustöitä käyttäen vakioyhteyksikäytäntöä.</li> </ul>
 Huom.: Arvon kohdalla oleva tähti (*) osoittaa oletusasetuksen.	

## WI-FI DIRECT

VALIKKOKOHTA	KUVAUS
<b>Ota Wi-Fi Direct käyttöön</b> <ul style="list-style-type: none"> <li>• Käytössä</li> <li>• Ei käytössä*</li> </ul>	Määritä tulostin muodostamaan yhteys suoraan Wi-Fi-laitteisiin.
<b>Wi-Fi Direct -nimi</b> Xerox B410*	Määritä Wi-Fi Direct -verkon nimi.
<b>Wi-Fi Direct -salasana</b> bldg3023*	Aseta salasana todentamaan ja vahvistamaan käyttäjät Wi-Fi-yhteydellä.
<b>Näytä salasana asetussivulla</b> <ul style="list-style-type: none"> <li>• Ei käytössä</li> <li>• Käytössä*</li> </ul>	Näytä Wi-Fi Direct -salasana verkkoasetussivulla.
<b>Ensisijaisen kanavan numero</b> <ul style="list-style-type: none"> <li>• 1-11</li> <li>• Autom.*</li> </ul>	Määritä Wi-Fi-verkon ensisijainen kanava.
<b>Ryhmän omistajan IP-osoite</b>	Määritä ryhmän omistajan IP-osoite.
<b>Hyväksy painonäppäinpyynnöt automaattisesti:</b> <ul style="list-style-type: none"> <li>• Ei käytössä</li> <li>• Käytössä*</li> </ul>	Hyväksy pyynnöt muodostaa yhteys verkkoon automaattisesti.  Huom.: Asiakkaiden automaattista hyväksymistä ei ole suojattu.
 Huom.: Arvon kohdalla oleva tähti (*) osoittaa oletusasetuksen.	



## AIRPRINT

VALIKKOKOHTA	KUVAUS
<b>AirPrint</b> <ul style="list-style-type: none"> <li>• Käytössä*</li> <li>• Ei käytössä</li> </ul>	
<b>Bonjour-nimi</b>	Nimeä käytetään tulostimen tunnistamiseen AirPrintissä.
<b>Organisaation nimi</b>	
<b>Organisaatioyksikkö</b>	
<b>Tulostimen sijainti</b>	

VALIKKOKOHTA	KUVAUS
Tulostimen leveysaste	Tulostimen GPS-leveysaste. Arvo voi olla -90–90.
Tulostimen pituusaste	Tulostimen GPS-pituusaste. Arvo voi olla -180–180.
Tulostimen korkeus	Tulostimen GPS-korkeus. Arvo voi olla -100000–100000.
Lisää asetuksia	Navigoi Embedded Web Serveristä kohtaan <b>Asetukset &gt; Verkko/portit &gt; AirPrint &gt; Lisää asetuksia</b> , niin pääset seuraaviin asetuksiin.
Tarvikkeet Musta kasetti Kuvansiirtopaketti	Tässä valikossa luetellaan tarvikkeiden tila/ilmoitukset.
Tulostin Laitetyyppi Laitteen nopeus Laitteisto-ohjelmiston taso Monikäyttösyöttöaukko Alusta 1 Alusta 2 Alusta 3 Alusta 4 Vakioalusta	Tässä valikossa luetellaan tulostimen tekniset ominaisuudet ja syöttö-/luovutusalustat.
Kirjautumismenetelmät	Katso lisätietoja kohdasta <a href="#">Kirjautumismenetelmät</a> .
Varmenteiden hallinta	Katso lisätietoja kohdasta <a href="#">Varmenteiden hallinta</a> .
Luottamukselliset tulostusasetukset	Katso lisätietoja kohdasta <a href="#">Luottamukselliset tulostusasetukset</a> .





#### MOBIILIPALVELUJEN HALLINTA

VALIKKOKOHTA	KUVAUS
Ota IPP-tulostus käyttöön <ul style="list-style-type: none"> <li>Käytössä*</li> <li>Ei käytössä</li> </ul>	Ota IPP Print -asetukset käyttöön tulostimessa.
Ota IPP USB-portin kautta käyttöön	Ota IPP Over USB -asetus käyttöön tulostimessa.

VALIKKOKOHTA	KUVAUS
<ul style="list-style-type: none"> <li>• Käytössä*</li> <li>• Ei käytössä</li> </ul>	 Huom.: Kun tämä asetus on vaihdettu, käyttäjän täytyy käynnistää tulostin uudelleen.
<b>Ota Mopria Printing Discovery käyttöön</b> <ul style="list-style-type: none"> <li>• Käytössä*</li> <li>• Ei käytössä</li> </ul>	Ota Mopria Print Discovery -asetus käyttöön tulostimessa.
 Huom.: Arvon kohdalla oleva tähti (*) osoittaa oletusasetuksen.	

## ETHERNETIÄ

VALIKKOKOHTA	KUVAUS
<b>Verkon nopeus</b>	Näytä aktiivisen verkkosovittimen nopeus.
<b>IPv4</b> <ul style="list-style-type: none"> <li>• Ota DHCP käyttöön</li> <li>• Määritä kiinteä IP-osoite</li> </ul>	Määritä IPv4-asetukset.
<b>IPv6</b> <ul style="list-style-type: none"> <li>• Ota IPv6 käyttöön (päällä*)</li> <li>• Ota käyttöön DHCPv6 (pois päältä*)</li> <li>• Tilattoman osoitteen automaattinen määrittäminen (päällä*)</li> <li>• DNS-osoite</li> <li>• Manuaalisesti määritetty IPv6-osoite</li> <li>• Manuaalisesti määritetty IPV6-reititin</li> <li>• Osoitteen etuliite (64*)</li> <li>• Kaikki IPv6-osoitteet</li> <li>• Kaikki IPv6-reititinosoitteet</li> </ul>	Määritä IPv6-asetukset.
<b>Verkko-osoite</b> <ul style="list-style-type: none"> <li>• UAA</li> <li>• LAA (Locally Administered Address)</li> </ul>	Määritä verkko-osoite.
<b>PCL-työn tunnis.</b> <ul style="list-style-type: none"> <li>• Ei käytössä</li> <li>• Käytössä*</li> </ul>	Määritä tulostin käyttämään automaattisesti PCL-emulointia, kun tulostustyö edellyttää sitä, oletuskomentokielestä riippumatta.   Huom.: Kun tämä asetus on poissa käytöstä, tulostin ei tarkista saapuvia tietoja ja käyttää asetusvalikossa määritettyä tulostimen oletuskomentokieltä.

VALIKKOKOHTA	KUVAUS
<b>PS-työn tunnist.</b> <ul style="list-style-type: none"> <li>Ei käytössä*</li> <li>Käytössä</li> </ul>	Määritä tulostin käyttämään automaattisesti PostScript-emulointia, kun tulostustyö edellyttää sitä, oletuskomentokielestä riippumatta  Huom.: Kun tämä asetus on poissa käytöstä, tulostin ei tarkista saapuvia tietoja ja käyttää asetusvalikossa määritettyä tulostimen oletuskomentokieltä.
<b>Työn puskurointi</b> <ul style="list-style-type: none"> <li>Ei käytössä*</li> <li>Käytössä</li> </ul>	Tallenna tulostustyöt tilapäisesti kiintolevylle ennen tulostusta.  Huom.: Tämä valikkokohta näkyy ainoastaan, kun tulostimen kiintolevy on asennettu.
<b>Mac binaari PS</b> <ul style="list-style-type: none"> <li>Autom.*</li> <li>Käytössä</li> <li>Ei käytössä</li> </ul>	Määritä tulostin käsittelemään Macintoshin binaarimuotoisia PostScript-tulostustöitä.  Huom.: <ul style="list-style-type: none"> <li>Automaattinen asetus käsittelee tulostustöitä, jotka lähetetään joko Windows- tai Macintosh-käyttöjärjestelmää käyttävistä tietokoneista.</li> <li>Ei käytössä -asetus suodattaa PostScript-tulostustöitä käyttäen vakioyhteyskäytäntöä.</li> </ul>
<b>Energiatehokas Ethernet</b> <ul style="list-style-type: none"> <li>Ei käytössä</li> <li>Käytössä</li> <li>Autom.*</li> </ul>	Vähennä virrankulutusta, kun tulostin ei vastaanota tietoja Ethernet-verkosta.
 Huom.: Arvon kohdalla oleva tähti (*) osoittaa oletusasetuksen.	

## TCP/IP





Huom.: Tämä valikko näkyy ainoastaan verkkotulostimissa tai tulostuspalvelimeen liitetyissä tulostimissa.

VALIKKOKOHTA	KUVAUS
<b>Aseta isäntänimi</b>	Aseta TCP/IP-yhteyksikäytännön nykyisen palvelimen nimi.
<b>Toimialuenimi</b>	Aseta toimialuenimi.
<b>Salli DHCP-/BOOTP-protokollan päivittää NTP-</b>	Salli DHCP- ja BOOTP-asiakkaiden päivittää

VALIKKOKOHTA	KUVAUS
<b>palvelin</b> <ul style="list-style-type: none"> <li>• Käytössä*</li> <li>• Ei käytössä</li> </ul>	tulostimen NTP-asetukset.
<b>Zero Configuration -nimi</b>	Määritä zero configuration -verkon palvelunimi.
<b>Ota autom. IP käyttöön</b> <ul style="list-style-type: none"> <li>• Ei käytössä*</li> <li>• Käytössä</li> </ul>	Määritä IP-osoite automaattisesti.
<b>DNS-palvelimen osoite</b>	Määritä nykyinen DNS (Domain Name System) -palvelin osoite.
<b>DNS-varmistusosoite</b>	Määritä DNS-varmistuspalvelimen osoitteet.
<b>DNS-varmistusosoite 2</b>	
<b>DNS-varmistusosoite 3</b>	
<b>Toimialueen hakujärjestys</b>	Paikallista verkon eri toimialueilla olevat tulostimet ja niiden resurssit määrittämällä toimialuenimien luettelo.
<b>Salli DDNS</b> <ul style="list-style-type: none"> <li>• Ei käytössä*</li> <li>• Käytössä</li> </ul>	Päivitä dynaamiset DNS-asetukset.
<b>DDNS TTL</b>	Määritä nykyiset DDNS-asetukset.
<b>Oletus-TTL</b>	
<b>DDNS-päivitysaika</b>	
<b>Ota mDNS käyttöön</b> <ul style="list-style-type: none"> <li>• Ei käytössä</li> <li>• Käytössä*</li> </ul>	Päivitä DNS-monilähetysasetukset.
<b>WINS-palvelin osoite</b>	Määritä WINS (Windows Internet Name Service) -palvelimen osoite.
<b>Salli BOOTP</b> <ul style="list-style-type: none"> <li>• Ei käytössä*</li> <li>• Käytössä</li> </ul>	Salli BOOTP-protokollan määrittää tulostimen IP-osoite.
<b>Rajattu palvelinluettelo</b>	Määritä TCP-yhteyksien IP-osoite.  Huom.: <ul style="list-style-type: none"> <li>• Erotta IP-osoitteet toisistaan pilkulla.</li> <li>• Voit lisätä enintään 50 IP-osoitetta.</li> </ul>



VALIKKOKOHTA	KUVAUS
<b>Rajatun palvelinluettelon asetukset</b> <ul style="list-style-type: none"> <li>• Estä kaikki portit*</li> <li>• Estä vain tulostus</li> <li>• Estä vain tulostus ja HTTP</li> </ul>	Määritä käyttövaihtoehto IP-osoitteille, jotka eivät ole luettelossa.
<b>MTU</b> 256–1500 Ethernet (1500*)	Määritä TCP-yhteyksien MTU (maximum transmission unit) -parametri.
<b>Raw Print Port</b> 1–65535 (9100*)	Määritä raw port -numero verkkoon liitetyille tulostimille.
<b>Lähtevän liikenteen enimmäisnopeus</b> <ul style="list-style-type: none"> <li>• Ei käytössä*</li> <li>• Käytössä</li> </ul>	Aseta tulostimen maksimisiirtonopeus.  Huom.: Kun tämä on käytössä, tämän asetuksen vaihtoehto on 100–1000000 kilobittiä/sekunti.
<b>TLS-tuki</b> <ul style="list-style-type: none"> <li>• TLSv1.3 on oletuksena tuettu</li> <li>• Ota käyttöön TLSv1.0 (pois päältä)</li> <li>• Ota käyttöön TLSv1.1 (pois päältä*)</li> <li>• Ota käyttöön TLSv1.2 (päällä*)</li> </ul>	Ota TLS-protokolla käyttöön.
<b>SSL-salausluettelo</b>	TLS-yhteyksiin käytettyjen salausalgoritmien vain valmis -luettelo.
<b>TLSv1.3 SSL -salausluettelo</b>	TLSv1.3-yhteyksiin käytettyjen salausalgoritmien vain valmis -luettelo.
 Huom.: Arvon kohdalla oleva tähti (*) osoittaa oletusasetuksen.	

## SNMP







Huom.: Valikko näkyy ainoastaan verkkotulostimissa tai tulostuspalvelimeen liitetyissä tulostimissa.





VALIKKOKOHTA	KUVAUS
<p><b>SNMP-versiot 1 ja 2c</b></p> <ul style="list-style-type: none"> <li>• Käytössä <ul style="list-style-type: none"> <li>– Ei käytössä</li> <li>– Käytössä*</li> </ul> </li> <li>• Salli SNMP-asetus <ul style="list-style-type: none"> <li>– Ei käytössä</li> <li>– Käytössä*</li> </ul> </li> <li>• Ota PPM ja MIB käyttöön <ul style="list-style-type: none"> <li>– Ei käytössä</li> <li>– Käytössä*</li> </ul> </li> <li>• SNMP-yhteisö <ul style="list-style-type: none"> <li>– HANKI SNMP Community String</li> <li>– ASETA SNMP Community String</li> </ul> </li> </ul>	<p>Määritä SNMP (Simple Network Management Protocol) -versiot 1 ja 2c tulostinohjainten ja sovellusten asentamiseksi.</p>
<p><b>SNMP-versio 3</b></p> <ul style="list-style-type: none"> <li>• Käytössä <ul style="list-style-type: none"> <li>– Ei käytössä</li> <li>– Käytössä*</li> </ul> </li> <li>• Kontekstinimi</li> <li>• Aseta luku-/kirjoitustunnistetiedot <ul style="list-style-type: none"> <li>– Käyttäjänimi</li> <li>– Tunnistussalasana</li> <li>– Tietosuojasalasana</li> </ul> </li> <li>• Aseta vain luku -tunnistetiedot <ul style="list-style-type: none"> <li>– Käyttäjänimi</li> <li>– Tunnistussalasana</li> <li>– Tietosuojasalasana</li> </ul> </li> <li>• Todennuksen hajautus <ul style="list-style-type: none"> <li>– MD5</li> <li>– SHA1*</li> </ul> </li> <li>• Todennuksen vähimmäistaso <ul style="list-style-type: none"> <li>– Ei todennusta, Ei suojausta</li> <li>– Todennus, Ei suojausta</li> </ul> </li> </ul>	<p>Määritä SNMP-versio 3 tulostimen suojauksen asennusta ja päivitystä varten.</p>

VALIKKOKOHTA	KUVAUS
<ul style="list-style-type: none"> <li>– Todennus, Suojaus*</li> <li>• Yksityisyysalgoritmi               <ul style="list-style-type: none"> <li>– DES</li> <li>– AES-128*</li> </ul> </li> </ul>	
 Huom.: Arvon kohdalla oleva tähti (*) osoittaa oletusasetuksen.	

## IPSEC

 Huom.: Valikko näkyy ainoastaan verkkotulostimissa tai tulostuspalvelimeen liitetyissä tulostimissa.

VALIKKOKOHTA	KUVAUS
<b>Ota IPsec käyttöön</b> <ul style="list-style-type: none"> <li>• Ei käytössä*</li> <li>• Käytössä</li> </ul>	Ota käyttöön IPsec (Internet Protocol Security).
<b>Peruskokoonpano</b> <ul style="list-style-type: none"> <li>• Oletus*</li> <li>• Yhteensopivuus</li> <li>• Suojattu</li> </ul>	Määritä IPsec-peruskokoonpano.  Huom.: Tämä valikkokohta näkyy vain, jos Ota käyttöön IPsec -asetus on Käytössä.
<b>DH (Diffie-Hellman) -ryhmäehdotus</b> <ul style="list-style-type: none"> <li>• modp2048 (14)*</li> <li>• modp3072 (15)</li> <li>• modp4069 (16)</li> <li>• modp6144 (17)</li> </ul>	Määritä IPsec-peruskokoonpano.  Huom.: Tämä valikkokohta näkyy vain, jos Peruskokoonpano-asetus on Yhteensopivuus.
<b>Ehdotettu salaustapa</b> <ul style="list-style-type: none"> <li>• 3DES</li> <li>• AES*</li> </ul>	Aseta salaustapa.  Huom.: Tämä valikkokohta näkyy vain, jos Peruskokoonpano-asetus on Yhteensopivuus.
<b>Ehdotettu todennustapa</b> <ul style="list-style-type: none"> <li>• SHA1</li> <li>• SHA256*</li> <li>• SHA512</li> </ul>	Aseta todennustapa.  Huom.: Tämä valikkokohta näkyy vain, jos Peruskokoonpano-asetus on Yhteensopivuus.
<b>IKE-suojausidoksen käyttöikä (tunteja)</b> <ul style="list-style-type: none"> <li>• 1</li> <li>• 2</li> <li>• 4</li> <li>• 8</li> </ul>	Määritä IKE SA:n vanhenemiskausi.  Huom.: Tämä valikkokohta näkyy vain, jos Peruskokoonpano-asetus on Suojattu.

VALIKKOKOHTA	KUVAUS
<ul style="list-style-type: none"> <li>• 24*</li> </ul>	
<b>IPSec-suojaussidoksen käyttöikä (tunteina)</b> <ul style="list-style-type: none"> <li>• 1</li> <li>• 2</li> <li>• 4</li> <li>• 8*</li> <li>• 24</li> </ul>	Määritä IPSec SA:n vanhenemiskausi.  Huom.: Tämä valikkokohta näkyy vain, jos Peruskokoonpano-asetus on Suojattu.
<b>IPSec-laitevarmenne</b>	Määritä IPSec-varmenne.  Huom.: Tämä valikkokohta näkyy vain, jos Ota käyttöön IPSec -asetus on Käytössä.
<b>Esijaetulla avaimella todennetut yhteydet</b> <ul style="list-style-type: none"> <li>• Isäntä [x]</li> </ul>	Määritä tulostimen todennetut yhteydet.  Huom.: Nämä valikkokohteet näkyvät vain, jos Ota käyttöön IPSec -asetus on Käytössä.
<b>Varmenteella todennetut yhteydet</b> <ul style="list-style-type: none"> <li>• Isäntä [x] Osoite[/subnet]</li> </ul>	
 Huom.: Arvon kohdalla oleva tähti (*) osoittaa oletusasetuksen.	

### 802.1X







Huom.: Valikko näkyy ainoastaan verkkotulostimissa tai tulostuspalvelimeen liitetyissä tulostimissa.

VALIKKOKOHTA	KUVAUS
<b>Aktiivinen</b> <ul style="list-style-type: none"> <li>• Ei käytössä*</li> <li>• Käytössä</li> </ul>	Anna tulostimen liittyä verkkoihin, joiden käyttämiseen tarvitaan todennusta.
<b>802.1x-tunnistus</b> <ul style="list-style-type: none"> <li>• Laitteen kirjautumisnimi</li> <li>• Laitteen kirjautumissalasana</li> <li>• Validoi palvelimen varmenne (päällä*)</li> <li>• Ota tapahtumakirjaus käyttöön (päällä*)</li> <li>• 802.1x-laitevarmenne</li> </ul>	Konfiguroi asetukset 802.1x-yhteyden todennukselle.

VALIKKOKOHTA	KUVAUS
<b>Sallitut tunnistusmekanismit</b> <ul style="list-style-type: none"> <li>• EAP - MD5 (päällä*)</li> <li>• EAP - MSCHAPv2 (päällä*)</li> <li>• LEAP (päällä*)</li> <li>• PEAP (päällä*)</li> <li>• EAP - TLS (päällä*)</li> <li>• EAP - TTLS (päällä*)</li> <li>• TTLS-tunnistumenetelmä               <ul style="list-style-type: none"> <li>– CHAP</li> <li>– MSCHAP</li> <li>– MSCHAPv2*</li> <li>– PAP</li> </ul> </li> </ul>	Konfiguroi sallitut todennusmekanismit 802.1x-yhteydelle.
 Huom.: Arvon kohdalla oleva tähti (*) osoittaa oletusasetuksen.	

#### LPD-KOKOONPANO

 Huom.: Valikko näkyy ainoastaan verkkotulostimissa tai tulostuspalvelimeen liitetyissä tulostimissa.

VALIKKOKOHTA	KUVAUS
<b>LPD-aikakatkaisu</b> 0-65535 sekuntia (90*)	Määritä aikakatkaisun arvo, jotta LPD (Line Printer Daemon) -palvelin ei odota jumittuneita tai virheellisiä tulostustöitä loputtomasti.
<b>LPD-otsikkosivu</b> <ul style="list-style-type: none"> <li>• Ei käytössä*</li> <li>• Käytössä</li> </ul>	Tulosta kaikkien LPD-tulostustöiden otsikkosivu.   Huom.: Otsikkosivu on tulostustyön ensimmäinen sivu, jota käytetään tulostustöiden erotinsivuna ja josta tunnustetaan tulostustyöpyynnön aloittaja.
<b>LPD-loppusivu</b> <ul style="list-style-type: none"> <li>• Ei käytössä*</li> <li>• Käytössä</li> </ul>	Tulosta kaikkien LPD-tulostustöiden loppusivu.   Huom.: Loppusivu on tulostustyön viimeinen sivu.
<b>LPD: rivinvaihdon muunnos</b> <ul style="list-style-type: none"> <li>• Ei käytössä*</li> <li>• Käytössä</li> </ul>	Ota käyttöön rivinvaihdon muunnos.   Huom.: Rivinvaihto käskää tulostinta siirtämään kohdistimen saman rivin alkuun.
 Huom.: Arvon kohdalla oleva tähti (*) osoittaa oletusasetuksen.	

## HTTP-/FTP-ASETUKSET



VALIKKOKOHTA	KUVAUS
<b>Välityspalvelin</b> <ul style="list-style-type: none"> <li>• HTTP-välityspalvelimen IP-osoite</li> <li>• HTTP-oletus-IP-portti</li> <li>• FTP-välityspalvelimen IP-osoite</li> <li>• FTP-oletus-IP-portti</li> <li>• Tunnistus</li> <li>• Käyttäjänimi</li> <li>• Salasana</li> <li>• Paikalliset toimialueet</li> </ul>	Määritä HTTP- ja FTP-palvelimen asetukset.
<b>Muut asetukset (päällä*)</b>	
Ota käyttöön HTTP-palvelin	Salli Embedded Web Serverin valvoa ja hallinnoida tulostinta.
Ota HTTPS käyttöön (päällä*)	Ota HTTPS käyttöön tietojen siirron salaukseen tulostuspalvelimeen ja takaisin.
Pakota HTTPS-yhteydet (pois päältä*)	Pakota tulostin käyttämään HTTPS-yhteyksiä.
Ota FTP/TFTP käyttöön (päällä*)	Lähetä tiedostoja FTP:n/TFTP:n kautta.
HTTPS-laitevarmenne (oletus*)	Näytä tulostimessa käytetty HTTP-laitevarmenne.
HTTP/FTP-pyyntöjen aikakatkaisu (30*)	Määritä, miten pian palvelinyhteys katkeaa.
HTTP/FTP-pyyntöjen uudelleenyritykset (3*)	Määritä, miten monta kertaa HTTP-/FTP-palvelimeen yritetään yhdistää.
 Huom.: Arvon kohdalla oleva tähti (*) osoittaa oletusasetuksen.	



## THINPRINT

VALIKKOKOHTA	KUVAUS
<b>Salli ThinPrint</b> <ul style="list-style-type: none"> <li>• Ei käytössä*</li> <li>• Käytössä</li> </ul>	Tulosta ThinPrint-asetuksella.
<b>Portin numero</b> 4000–4999 (4000*)	Määritä ThinPrint-palvelimen porttinumero.
<b>Kaistanleveys (bittinä sekunnissa)</b>	Määritä ThinPrint-ympäristön tiedonsiirtonopeus.

VALIKKOKOHTA	KUVAUS
100–1000000 (0*)	
<b>Paketin koko (kt)</b> 0–64000 (0*)	Määritä tiedonsiirron paketin koko.
 Huom.: Lisätietoja on <i>Embedded Web Serverin järjestelmänvalvojan oppaassa</i> .	

## USB

VALIKKOKOHTA	KUVAUS
<b>PCL-työn tunnis.</b> <ul style="list-style-type: none"> <li>Ei käytössä</li> <li>Käytössä*</li> </ul>	Määritä tulostin käyttämään PCL-emulointia, kun USB-portin kautta saapunut tulostustyö edellyttää sitä, oletuskomentokielestä riippumatta.   Huom.: Kun tämä asetus on poissa käytöstä, tulostin ei tarkista saapuvia tietoja ja käyttää asetusvalikossa määritettyä tulostimen oletuskomentokieltä.
<b>PS-työn tunnist.</b> <ul style="list-style-type: none"> <li>Ei käytössä</li> <li>Käytössä*</li> </ul>	Määritä tulostin käyttämään PS-emulointia, kun USB-portin kautta saapunut tulostustyö edellyttää sitä, oletuskomentokielestä riippumatta.   Huom.: Kun tämä asetus on poissa käytöstä, tulostin ei tarkista saapuvia tietoja ja käyttää asetusvalikossa määritettyä tulostimen oletuskomentokieltä.
<b>Työn puskurointi</b> <ul style="list-style-type: none"> <li>Ei käytössä*</li> <li>Käytössä</li> </ul>	Tallenna tulostustyöt tilapäisesti kiintolevyille ennen tulostusta.   Huom.: Tämä valikkokohta näkyy ainoastaan, kun tulostimen kiintolevy on asennettu.
<b>Mac binaari PS</b> <ul style="list-style-type: none"> <li>Autom.*</li> <li>Käytössä</li> <li>Ei käytössä</li> </ul>	Määritä tulostin käsittelemään Macintoshin binaarimuotoisia PostScript-tulostustöitä.

VALIKKOKOHTA	KUVAUS
	 Huom.: <ul style="list-style-type: none"> <li>Automaattinen asetus käsittelee tulostustöitä, jotka lähetetään joko Windows- tai Macintosh-käyttöjärjestelmää käyttävistä tietokoneista.</li> <li>Ei käytössä -asetus suodattaa PostScript-tulostustöitä käyttäen vakioyhteykäytäntöä.</li> </ul>
<b>Ota USB-portti käyttöön</b> <ul style="list-style-type: none"> <li>Poista käytöstä</li> <li>Ota käyttöön*</li> </ul>	Ota USB-vakioportti käyttöön
 Huom.: Arvon kohdalla oleva tähti (*) osoittaa oletusasetuksen.	

#### RAJOITA ULKOISEN VERKON KÄYTTÖÄ

VALIKKOKOHTA	KUVAUS
<b>Rajoita ulkoisen verkon käyttöä</b> <ul style="list-style-type: none"> <li>Ei käytössä*</li> <li>Käytössä</li> </ul>	Jos tämä on käytössä, tulostin valvoo rajoitettuja, ulkoisia yhteyksiä. Jos tämä tunnistetaan, tulostin poistaa verkkoyhteyden käytöstä ja lähettää sähköposti-ilmoituksen.
<b>Ulkoisen verkon osoite</b>	Määritä verkko-osoitteet, joiden käyttöä rajoitetaan.
<b>Sähköpostiosoite ilmoitusta varten</b>	Määritä sähköpostiosoite, johon ilmoitus kirjatusta tapahtumista lähetetään.
<b>Ping-tiheys</b> 1-300 (10*)	Määritä verkkokyselyjen aikaväli sekunteina.
<b>Aihe</b>	Määritä ilmoitussähköpostiviestin aihe ja viesti.
<b>Viesti</b>	
 Huom.: Arvon kohdalla oleva tähti (*) osoittaa oletusasetuksen.	

#### UNIVERSAL PRINT

Universal Print on pilvipohjainen tulostusprotokolla, joka tarjoaa yksinkertaisen ja suojatun tulostusratkaisun Microsoft® 365 -käyttäjille. Universal Printin avulla järjestelmänvalvojat voivat hallita tulostimia tarvitsematta





paikalla olevia tulostinpalvelimia. Universal Printin avulla käyttäjät voivat käyttää pilvitulostimia ilman tulostinajureita.

Voit käyttää Universal Print -sivua Xerox®-laitteen rekisteröintiin Universal Printiä varten.

### Edellytykset

- Microsoft Azure AD -tili
- Windows 10 Client -versio 1903 tai uudempi

VALIKKOKOHTA	KUVAUS
<b>Tila</b>	Laitetta ei ole tällä hetkellä rekisteröity Universal Printiin.
<b>Rekisteröinti</b>	Käyttäjä voi käyttää Universal Print -sivua Xerox®-laitteen rekisteröintiin Universal Printiä varten.
<b>Tulostimen nimi</b>	Oletustulostimen nimi näkyy Käyttäjä voi myös päivittää Xerox®-tulostimen nimen.
<b>Rekisteröi</b>	<p>Tee rekisteröinti seuraavasti:</p> <ol style="list-style-type: none"> <li>1 Mene kohtaan <b>Asetukset &gt; Verko/portit &gt; Universal Print</b> ja napsauta kohtaa <b>Registeröi</b>. Rekisteröintiprosessi todentaa laitteen Microsoft® Azure® Active Directoryn avulla.</li> <li>2 Näyttöön tulee Rekisteröi laite -ikkuna. Voit kopioida rekisteröintikoodin napsauttamalla kohtaa <b>Copy (kopiointi)</b> ja napsauttamalla sitten linkkiä <a href="https://microsoft.com/devicelogin">https://microsoft.com/devicelogin</a>.</li> </ol> <p> Huom.: Rekisteröintikoodi vanhentuu 15 minuutin jälkeen. Rekisteröintiprosessi on suoritettava, ennen kuin koodi vanhentuu.</p> <ol style="list-style-type: none"> <li>3 Microsoftin hallinnoima verkkosivu avautuu. Tee seuraavat toimenpiteet: <ol style="list-style-type: none"> <li>a Liitä rekisteröintikoodi koodikenttään Anna koodi -ikkunassa ja napsauta sitten kohtaa <b>Seuraava</b>.</li> <li>b Valitse asiaankuuluva Microsoft®-tili Valitse tili -ikkunasta.</li> </ol> <p> Huom.: Valitse rekisteröintiä varten käytettävissä oleva Microsoft®-tili. Valittua tiliä käytetään ainoastaan luotetun yhteyden muodostamiseen laitteelle Universal Print -sovelluksessa. Rekisteröinnin jälkeen Universal Print ei käytä kyseistä tiliä uudelleen.</p> </li> <li>4 Xerox Universal Print -ikkuna tulee näkyviin. Napsauta kohtaa <b>Jatka</b> ja sulje ikkuna.</li> </ol>
<p> Huom.: Lisätietoja on <i>Embedded Web Serverin järjestelmänvalvojan oppaassa</i>.</p>	

VALIKKOKOHTA	KUVAUS
<b>Tila</b>	Laite on online-tilassa ja rekisteröity Universal Printiin.
<b>Rekisteröinti</b>	Käyttäjä voi käyttää Universal Print -sivua Xerox®-laitteen rekisteröinnin poistamisesta Universal Printistä.
<b>Tulostimen nimi</b>	Rekströidyn tulostimen nimi näytetään.
<b>Poista rekisteröinti</b>	Käytä tätä toimintoa laitteen rekisteröinnin poistamiseen Universal Print -palvelusta.

### Universal Printin lisätiedot

#### Lisää tulostin Windows Serveristä:

1. Mene kohtaan **Asetukset > Tulostin ja skannerit** ja napsauta kohtaa **Lisää tulostin tai skanneri**.
2. Valitse tulostin luettelosta ja napsauta sitten kohtaa **Lisää laite**. Jos tulostin ei näy luettelossa, toimi seuraavasti:
  - a. Mene kohtaan **Etsi tulostimia organisaatiostani**.
  - b. Kirjoita rekisteröity nimi tekstikenttään ja napsauta kohtaa **Hae**. Kun tulostin näkyy luettelossa, napsauta kohtaa **Lisää laite**.



Huom.: Windows 11 tukee PIN-suojattua tulostusta. Voit suojata tulostuksen esimerkiksi 4-numeroisella PIN-koodilla, jossa numerot ovat väliltä 0–9.

## Suojaus

-  Tärkeää: Jotkin ominaisuudet ovat järjestelmänvalvojan toimintoja, ja vaihtoehdot on piilotettu näkyvistä. Lisätietoja on oppaassa *Embedded Web Server -palvelimen käsikirja* kohdassa [www.xerox.com/office/B410docs](http://www.xerox.com/office/B410docs).

## KIRJAUTUMISMENETELMÄT

### Julkinen

VALIKKOKOHTA	KUVAUS
<p><b>Oikeuksien hallinta</b></p> <ul style="list-style-type: none"> <li>• Toiminnon käyttö           <ul style="list-style-type: none"> <li>– Muokkaa osoitekirjaa</li> <li>– Hallitse pikakuvakkeita</li> <li>– Luo profiileja</li> <li>– Kirjanmerkkien hallinta</li> <li>– Flash-asetatulostus</li> <li>– Pysäytettyjen töiden käyttö</li> <li>– Käyttöprofiilit</li> <li>– Peruuta työt laitteessa</li> <li>– Vaihda kieli</li> <li>– Internet Printing Protocol (IPP)</li> <li>– MV-tulostus</li> </ul> </li> </ul>	Hallinnoi tulostimen toimintojen käyttöä.
<p><b>Oikeuksien hallinta</b></p> <ul style="list-style-type: none"> <li>• Järjestelmänvalvojan valikot           <ul style="list-style-type: none"> <li>– Suojausvalikko</li> <li>– Verkko/portit-valikko</li> <li>– Paperivalikko</li> <li>– Raportit-valikko</li> <li>– Toimintojen määrittämisvalikot</li> <li>– Tarvikkeet-valikko</li> <li>– Lisäkortti-valikko</li> <li>– SE-valikko</li> </ul> </li> </ul>	Hallinnoi tulostimen valikkojen käyttöä.

VALIKKOKOHTA	KUVAUS
<ul style="list-style-type: none"> <li>- Laite-valikko</li> <li>- Tarvikesopimus-valikko</li> </ul>	
<p><b>Oikeuksien hallinta</b></p> <ul style="list-style-type: none"> <li>• Laitehallinta                             <ul style="list-style-type: none"> <li>- Etähallinta</li> <li>- Laiteohjelmistopäivitykset</li> <li>- Sovellusten määrittely</li> <li>- Käyttäjäpaneelin lukitus</li> <li>- Embedded Web Server -käyttöoikeus</li> <li>- Tuo/vie kaikki asetukset</li> <li>- Poistaminen</li> </ul> </li> </ul>	Hallinnoi tulostimen hallinta-asetusten käyttöä.
<p><b>Oikeuksien hallinta</b></p> <ul style="list-style-type: none"> <li>• Sovellukset                             <ul style="list-style-type: none"> <li>- Uudet sovellukset</li> <li>- Diaesitys</li> <li>- Vaihda taustakuvaa</li> <li>- Näytönsäästäjä</li> </ul> </li> </ul>	Hallinnoi tulostimen sovellusten käyttöä.

#### Paikalliset tilit

VALIKKOKOHTA	KUVAUS
<b>Ryhmiä/oikeuksien hallinta</b>	Näytä luettelo kaikista tulostimeen tallennetuista ryhmistä.
<p><b>Lisää käyttäjä</b></p> <ul style="list-style-type: none"> <li>• Käyttäjätunnus/salasana</li> <li>• Käyttäjänimi</li> <li>• Salasana</li> <li>• PIN</li> </ul>	Luo paikallisia tilejä ja hallinnoi tulostimen toimintojen käyttöä.

## Verkkotilit

VALIKKOKOHTA	KUVAUS
<p><b>Lisää kirjautumistapa</b></p> <p>Aktiivinen hakemisto</p> <p>Tila on Liittynyt tai Ei liittynyt.</p> <p>Liity aktiivisen hakemiston toimialueeseen</p> <ul style="list-style-type: none"> <li>• Toimialue</li> <li>• Käyttäjänimi</li> <li>• Salasana</li> <li>• Organisaatioyksikkö</li> </ul>	<p>Hallinnoi ryhmien tai käyttäjien käyttöoikeuksia tulostimen toimintoihin, sovelluksiin ja suojausasetuksiin.</p>
<p><b>Lisää kirjautumistapa</b></p> <p>LDAP — LDAP-määrittäminen</p> <p>Tunnistuksen tyyppi</p> <ul style="list-style-type: none"> <li>• LDAP</li> <li>• LDAP + GSSAPI</li> </ul> <p>Yleistä tietoa</p> <ul style="list-style-type: none"> <li>• Määrittäksen nimi</li> <li>• Palvelinosoite</li> <li>• Palvelinportti</li> <li>• Vaadittu käyttäjäsyöte</li> </ul> <p>– Käyttäjätunnus ja salasana</p>	<p>Hallinnoi ryhmien tai käyttäjien käyttöoikeuksia tulostimen toimintoihin, sovelluksiin ja suojausasetuksiin.</p>

VALIKKOKOHTA	KUVAUS
<ul style="list-style-type: none"> <li>– Käyttäjänimi</li> </ul> <p>Laitetunnukset</p> <ul style="list-style-type: none"> <li>• Anonyymi LDAP-sidonta</li> <li>• Laitteen käyttäjänimi</li> <li>• Laitesalasana</li> </ul> <p>Lisäasetukset</p> <ul style="list-style-type: none"> <li>• Käytä SSL-/TLS-yhteyksikäytäntöä</li> <li>• Edellytä varmennetta</li> <li>• Käyttäjätunnusmäärite</li> <li>• Postimäärite</li> <li>• Faksinumeromäärite</li> <li>• Koko nimen määrite</li> <li>• Kotihakemiston määrite</li> <li>• Ryhmän jäsenen määrite</li> <li>• Hakuperusta</li> <li>• Haun aikakatkaisu</li> <li>• Seuraa LDAP-suosituksia</li> </ul> <p>Hae tiettyjä objektiluokkia</p> <ul style="list-style-type: none"> <li>• henkilö</li> <li>• Mukautettu objektiluokka 1</li> <li>• Mukautettu objektiluokka 2</li> <li>• Mukautettu objektiluokka 3</li> </ul> <p>Osoitteiston määrittäminen</p> <ul style="list-style-type: none"> <li>• Näytetty nimi</li> <li>• Maksimihakutulokset</li> <li>• Käytä käyttäjätunnuksia</li> <li>• <b>Hakumääritteet</b> <ul style="list-style-type: none"> <li>– cn</li> <li>– sn</li> <li>– givenName</li> <li>– samaccountname</li> <li>– uid</li> <li>– [postimäärite]</li> <li>– [faksimäärite]</li> <li>– Mukautettu määrite 1</li> <li>– Mukautettu määrite 2</li> </ul> </li> </ul>	

VALIKKOKOHTA	KUVAUS
<ul style="list-style-type: none"> <li>– Mukautettu määrite 3</li> <li>– Mukautettu suodatin</li> </ul>	
<p><b>Lisää kirjautumistapa</b></p> <p>Kerberos-asetukset</p> <p>Yleinen yksinkertainen Kerberos-tiedosto</p> <ul style="list-style-type: none"> <li>• KDC-osoite</li> <li>• KDC-portti</li> <li>• Alue</li> </ul> <p>Tuo Kerberos-tiedosto</p> <ul style="list-style-type: none"> <li>• Selaa</li> </ul> <p>Muut asetukset</p> <ul style="list-style-type: none"> <li>• Merkkien koodaus <ul style="list-style-type: none"> <li>– UTF-8</li> <li>– PC-858</li> <li>– ISO 8859–2</li> <li>– ISO 8859–5</li> <li>– ISO 8859–9</li> </ul> </li> <li>• Poista käänteiset IP-haut</li> </ul>	<p>Hallinnoi ryhmien tai käyttäjien käyttöoikeuksia tulostimen toimintoihin, sovelluksiin ja suojausasetuksiin.</p>

## VARMENTEIDEN HALLINTA



Tärkeää: Varmenteiden hallinta on järjestelmänvalvojan toiminto. Joskus tämä vaihtoehto on piilotettu näkyvistä. Lisätietoja on oppaassa *Embedded Web Server -palvelimen käsikirja* kohdassa [www.xerox.com/office/B410docs](http://www.xerox.com/office/B410docs).

VALIKKOKOHTA	KUVAUS
<b>Määritä varmenteiden oletukset</b> <ul style="list-style-type: none"> <li>• Kutsumanimi</li> <li>• Organisaation nimi</li> <li>• Yksikön nimi</li> <li>• Maa/alue</li> <li>• Maakunnan nimi</li> <li>• Kaupungin nimi</li> <li>• Aiheen vaihtoehtoinen nimi</li> </ul>	Määritä luotujen varmenteiden oletusarvot.
<b>Laitteen varmenteet</b>	Luo, poista tai tarkastele laitevarmenteita.
<b>Hallitse CA-varmenteita</b>	Lataa, poista tai tarkastele Varmenteen myöntäjän (CA) -varmenteita.

#### AJASTA USB-LAITTEET

VALIKKOKOHTA	KUVAUS
<b>Ajastukset</b> Lisää uusi ajastus	Ajasta etuosan USB-portin käyttö.

#### SUOJAUSTARKISTUSLOKI

VALIKKOKOHTA	KUVAUS
<b>Ota tarkistus käyttöön</b> Ei käytössä* Käytössä	Tallenna tapahtumat suojaustarkistuslokiin ja järjestelmälokilokiin.
<b>Ota etäjärjestelmäloki käyttöön</b> Ei käytössä* Käytössä	Lähetä tarkistuslokit etäpalvelimeen.
<b>Etäjärjestelmälokipalvelin</b>	Määritä etäjärjestelmälokipalvelin.
<b>Etäjärjestelmälokiportti</b> 1-65535 (514*)	Määritä etäjärjestelmälokiportti.
<b>Etäjärjestelmälokimenetelmä</b> Normaali UDP* Stunnel	Määritä järjestelmälokimenetelmä kirjattujen tapahtumien siirtämiseen etäpalvelimeen.



VALIKKOKOHTA	KUVAUS
<p><b>Etäjärjestelmälokiasetus</b></p> <p>0 - Ytimen viestit</p> <p>1 - Käyttäjätason viestit</p> <p>2 - Postijärjestelmä</p> <p>3 - Järjestelmä-daemonit</p> <p>4 - Suojaus-/vahvistusviestit*</p> <p>5 - Järjestelmälokit loivat viestit sisäisesti</p> <p>6 - Rivitulostinalijärjestelmä</p> <p>7 - Verkkouutisten alijärjestelmä</p> <p>8 - UUCP-alijärjestelmä</p> <p>9 - Kello-daemon</p> <p>10 - Suojaus-/vahvistusviestit</p> <p>11 - FTP-daemon</p> <p>12 - NTP-alijärjestelmä</p> <p>13 - Lokin tarkistus</p> <p>14 - Lokihälytys</p> <p>15 - Kello-daemon</p> <p>16 - Paik. käyttö 0 (local0)</p> <p>17 - Paik. käyttö 1 (local1)</p> <p>18 - Paik. käyttö 2 (local2)</p> <p>19 - Paik. käyttö 3 (local3)</p> <p>20 - Paik. käyttö 4 (local4)</p> <p>21 - Paik. käyttö 5 (local5)</p> <p>22 - Paik. käyttö 6 (local6)</p> <p>23 - Paik. käyttö 7 (local7)</p>	<p>Määritä koodi, jota tulostin käyttää lähettäessään lokitapahtumia etäpalvelimeen</p>
<p><b>Lokiin kirjattavien tapahtumien vakavuus</b></p> <p>0 - Häätätapaus</p> <p>1 - Hälytys</p> <p>2 - Kriittinen</p> <p>3 - Virhe</p>	<p>Määritä tärkeystason katkaisukohta ilmoitusten ja tapahtumien kirjaamista varten.</p>



VALIKKOKOHTA	KUVAUS
4 - Varoitus* 5 - Huomautus 6 - Tiedotus 7 - Virheenkorjaus	
<b>Kirjaamattomien tapahtumien etäjärjestelmäloki</b> Ei käytössä* Käytössä	Lähetä kaikki tapahtumat etäpalvelimeen vakavuustasosta riippumatta.
<b>Järjestelmänvalvojan sähköpostiosoite</b>	Lähetä sähköposti-ilmoitus kirjatusta tapahtumista järjestelmänvalvojalle.
<b>Sähköpostilokin tyhjentämisen hälytys</b> Ei käytössä* Käytössä	Lähetä sähköposti-ilmoitus järjestelmänvalvojalle, kun lokimerkintä poistetaan.
<b>Sähköpostilokin rivityksen hälytys</b> Ei käytössä* Käytössä	Lähetä sähköposti-ilmoitus järjestelmänvalvojalle, kun loki täyttyy ja alkaa korvata vanhimpia merkintöjä.
<b>Kirjaa kaikki toiminnot</b> Kierrä vanhimpien merkintöjen päälle* Lähetä loki sähköpostitse ja poista kaikki merkinnät	Ratkaise lokin tallennusongelmia, kun loki täyttää sille varatun muistin.
<b>Sähköpostin % täysi hälytys</b> Ei käytössä* Käytössä	Lähetä sähköposti-ilmoitus järjestelmänvalvojalle, kun loki täyttää sille varatun muistin.
<b>% täydellinen hälytystaso</b> 1–99 (90°)	
<b>Sähköpostilokin viennin hälytys</b> Ei käytössä* Käytössä	Lähetä sähköposti-ilmoitus järjestelmänvalvojalle, kun loki viedään.
<b>Sähköpostilokin asetuksia muutettu</b> Ei käytössä* Käytössä	Lähetä sähköposti-ilmoitus järjestelmänvalvojalle, kun Ota tarkistus käyttöön on asetettu.

VALIKKOKOHTA	KUVAUS
<b>Lokirivien päätteet</b> LF (\n)* CR (\r) CRLF (\r\n)	Määritä rivien loput lokitiedostossa.
<b>Allekirjoita viennit digitaalisesti</b> Ei käytössä* Käytössä	Lisää digitaalinen allekirjoitus kuhunkin vietyyn lokitiedostoon.
<b>Nollaa loki</b>	Poista kaikki tarkistuslokkit.
<b>Vie loki</b> Syslog (RFC 5424)* Järjestelmäloki (RFC 3164) CSV	Vie suojaustiedosto flash-asemaan.
 Huom.: Arvon kohdalla oleva tähti (*) osoittaa oletusasetuksen.	

#### KIRJAUTUMISRAJOITUKSET

VALIKKOKOHTA	KUVAUS
<b>Virheelliset kirjautumisyrietykset</b> 1–10 (3*)	Määritä, kuinka monta virheellistä kirjautumisyrietystä sallitaan, ennen kuin laite lukitaan.
<b>Kirjautumisvirheen aikaraja</b> 1–60 minuuttia (5*)	Määritä virheellisten kirjautumisyrietysten välinen aika, ennen kuin laite lukitaan.
<b>Lukitusaika</b> 1–60 minuuttia (5*)	Määritä lukituksen kesto.
<b>Verkkokirjautumisen aikakatkaisu</b> 1–120 minuuttia (10*)	Määritä etäkirjautumisen viive ennen kuin käyttäjä kirjataan ulos automaattisesti.
 Huom.: Arvon kohdalla oleva tähti (*) osoittaa oletusasetuksen.	

## LUOTTAMUKSELLISET TULOSTUSASETUKSET

VALIKKOKOHTA	KUVAUS
<b>Maks. väärä PIN-koodeja</b> 2–10. Ei käytössä = 0	Aseta raja virheellisen PIN-koodin syöttämiselle.  Huom.: Kun rajoitus on saavutettu, kyseisen käyttäjätunnuksen tulostustyöt poistetaan.
<b>Luottamuksellisen työn vanheneminen</b> <ul style="list-style-type: none"> <li>• Ei käytössä*</li> <li>• 1 tuntia</li> <li>• 4 tuntia</li> <li>• 24 tuntia</li> <li>• 1 viikko</li> </ul>	Aseta yksilöllinen vanhentumisaika kullekin pidossa olevalle työlle, ennen kuin se poistetaan automaattisesti kiintolevyiltä.  Huom.: Pidossa olevan työn tila on joko luottamuksellinen, toista, varaa tai varmista.
<b>Toistotöiden vanheneminen</b> <ul style="list-style-type: none"> <li>• Ei käytössä*</li> <li>• 1 tuntia</li> <li>• 4 tuntia</li> <li>• 24 tuntia</li> <li>• 1 viikko</li> </ul>	Määritä toistettavan tulostustyön vanhenemisaika.
<b>Tarkistustöiden vanheneminen</b> <ul style="list-style-type: none"> <li>• Ei käytössä*</li> <li>• 1 tuntia</li> <li>• 4 tuntia</li> <li>• 24 tuntia</li> <li>• 1 viikko</li> </ul>	Aseta vanhentumisaika työn kopion tulostamiselle, jotta voit tarkistaa laadun ennen jäljellä olevien kopioiden tulostusta.
<b>Varattujen töiden vanheneminen</b> <ul style="list-style-type: none"> <li>• Ei käytössä*</li> <li>• 1 tuntia</li> <li>• 4 tuntia</li> <li>• 24 tuntia</li> <li>• 1 viikko</li> </ul>	Aseta vanhentumisaika töille, jotka haluat tallentaa tulostimeen myöhempää tulostusta varten.
<b>Edellytä kaikkien töiden pitoon asettamista</b> <ul style="list-style-type: none"> <li>• Ei käytössä*</li> <li>• Käytössä</li> </ul>	Määritä tulostin asettamaan kaikki tulostustyöt pitoon.
<b>Säilytä kahdentuneet asiakirjat</b> <ul style="list-style-type: none"> <li>• Ei käytössä*</li> <li>• Käytössä</li> </ul>	Määritä tulostin säilyttämään kaikki asiakirjat, joilla on sama nimi.
 Huom.: Arvon kohdalla oleva tähti (*) osoittaa oletusasetuksen.	

## LEVYN SALAUS





Huom.: Tätä sovellusta tuetaan vain tulostimissa, joissa on valinnainen tuottavuuspaketti.

VALIKKO KOHTA	KUVAUS
Tila Käytössä	Salaus tehdään automaattisesti, kun tallennusasema asennetaan.

## PYYHI VÄLIAIKAISET DATATIEDOSTOT





Huom.: Tätä sovellusta tuetaan vain tulostimissa, joissa on valinnainen tuottavuuspaketti.

VALIKKO KOHTA	KUVAUS
<b>Tallennettu laitteen muistiin</b> <ul style="list-style-type: none"> <li>Ei käytössä*</li> <li>Käytössä</li> </ul>	Poista kaikki tulostimen muistiin tallennetut tiedostot.
<b>Tallennettu kiintolevylle</b> <ul style="list-style-type: none"> <li>1-kertapyyhintä*</li> <li>3-kertapyyhintä</li> <li>7-kertapyyhintä</li> </ul>	Poista kaikki tulostimen kiintolevylle tallennetut tiedostot.   Huom.: Tämä asetus näkyy ainoastaan, jos tulostimeen on asennettu kiintolevy.
 Huom.: Arvon kohdalla oleva tähti (*) osoittaa oletusasetuksen.	

## RATKAISUT, LDAP-ASETUKSET

VALIKKO KOHTA	KUVAUS
<b>Seuraa LDAP-suosituksia</b> <ul style="list-style-type: none"> <li>Ei käytössä*</li> <li>Käytössä</li> </ul>	Etsi kirjautunutta käyttäjätiliä toimialueen eri palvelimista.
<b>LDAP-varmenteen tarkistaminen</b> <ul style="list-style-type: none"> <li>Kyllä</li> <li>Ei*</li> </ul>	Ota käyttöön LDAP-varmenteiden tarkistaminen.
 Huom.: Arvon kohdalla oleva tähti (*) osoittaa oletusasetuksen.	

## MUUT

VALIKKOKOHTA	KUVAUS
<b>Suojatut toiminnot</b> <ul style="list-style-type: none"> <li>Näytä*</li> <li>Piilota</li> </ul>	<p>Näytä kaikki toiminnon käyttöoikeuksien hallinnan (Function Access Control, FAC) suojaamat toiminnot käyttäjän tietoturva-asetuksista riippumatta.</p> <p> Huom.: Piilota näyttää vain FAC-suojatut ominaisuudet, joihin käyttäjällä on pääsy.</p>
<b>Tulostusoikeus</b> <ul style="list-style-type: none"> <li>Ei käytössä*</li> <li>Käytössä</li> </ul>	<p>Tämän avulla käyttäjä voi tulostaa värillisenä tai mustavalkoisena käyttäjän lupamäärityksestä riippuen.</p>
<b>Tulostusoikeuden oletuskirjautuminen</b> <ul style="list-style-type: none"> <li>Käyttäjätunnus/salasana*</li> <li>Käyttäjänimi</li> </ul>	<p>Määritä Tulostusoikeuden oletuskirjautumistiedot.</p> <p>Valitsee oletuskirjautumistyyppin Näkyv vain kun laitteessa on otettu käyttöön enemmän kuin yksi tiliin kirjautumisen tyyppi.</p>
<b>Välivirtajohdon suojausnollaus</b> <ul style="list-style-type: none"> <li>Ota käyttöön vieraskäyttö*</li> <li>Ei vaikutusta</li> </ul>	<p>Otaa käyttöön välivirtajohdon suojausnollauksen ohjain-PWBA:ssa järjestelmänvalvojan salasanan nollausta varten.</p>
<b>Nollaa laitemallit</b> <ul style="list-style-type: none"> <li>Salli FAC:n kanssa</li> <li>Salli**</li> <li>Älä salli</li> </ul>	<p>Otaa käyttöön poistamisvalikon, josta tulostimen asetukset voidaan palauttaa tehdasasetuksiin.</p>
<b>Salasanän vähimmäispituus</b> 0–32 (0*)	<p>Määritä salasanan pituus.</p>
<b>Ota käyttöön salasanan/PIN-koodin paljastus</b> <ul style="list-style-type: none"> <li>Ei käytössä*</li> <li>Käytössä</li> </ul>	<p>Näytä salasana tai PIN-koodi.</p> <p>Kun tämä on käytössä, käyttäjän kirjautumisnäytössä ohjaustaulussa on ominaisuus, jolla kirjautumisikkunaan syötettävä salasana voidaan näyttää/piilottaa.</p>
<p> Huom.: Arvon kohdalla oleva tähti (*) osoittaa oletusasetuksen.</p>	

## Raportit

-  Tärkeää: Jotkin ominaisuudet ovat järjestelmänvalvojan toimintoja, ja vaihtoehdot on piilotettu näkyvistä. Lisätietoja on oppaassa *Embedded Web Server -palvelimen käsikirja* kohdassa [www.xerox.com/office/B410docs](http://www.xerox.com/office/B410docs).

### VALIKKOASETUSSIVU

VALIKKOKOHTA	KUVAUS
Valikkoasetussivu	Tulosta raportti, jossa on tulostimen valikot.

### LAITE

VALIKKOKOHTA	KUVAUS
Laitetiedot	Tulosta raportti, jossa on tietoja faksin tulostimesta.
Laitetilastot	Tulosta raportti tulostimen käytöstä ja tarvikkeiden tilasta.
Profiililuettelo	Tulosta tulostimeen tallennettujen profiilien luettelo.
Asset-raportti	Tulosta diagnostiikkatyökalu tulostusongelmia varten.  Huom.: Jotta sisältö ei leikkaannu, tulosta raportti letter- tai A4-kokoiselle paperille.

### TULOSTUS

VALIKKOKOHTA	KUVAUS
Tulostusfontit <ul style="list-style-type: none"> <li>• PCL-fontit</li> <li>• PS-fontit</li> </ul>	Tulosta fonttien näytteitä ja tietoja, jotka ovat saatavilla kussakin tulostuskielessä.
Tulostusdemo Demosivu	Tulosta sivu, jossa näkyvät tulostimen ominaisuudet ja tuetut ratkaisut.
Tulostushakemisto	Tulosta flash-asemaan tai kiintolevylle tallennetut resurssit.  Huom.: Valikkokohta näkyy vain, jos flash-asema tai kiintolevy on asennettuna.

## VERKKO

VALIKKOKOHTA	KUVAUS
<b>Verkkoasetussivu</b>	<p>Tulosta sivu, jossa näytetään tulostimeen määritetyt verkkoasetukset ja langattomat asetukset.</p> <p> Huom.: Tämä valikkokohta näkyy ainoastaan verkkotulostimissa tai tulostuspalvelimeen liitetyissä tulostimissa.</p>
<b>Wi-Fi Direct -yhteyden kautta liitetyt asiakaslaitteet</b>	<p>Tulosta sivu, jolla on niiden laitteiden luettelo, jotka on liitetty tulostimeen Wi-Fi Direct -yhteyden kautta.</p> <p> Huom.: Tämä valikkokohta näkyy vain, jos Ota käyttöön Wi-Fi Direct -asetus on käytössä.</p>



## Tarvikesopimus

### SOPIMUKSEN AKTIVOINTI

VALIKKO KOHTA	KUVAUS
<ul style="list-style-type: none"> <li>Järjestysnumero</li> <li>Laitteen sarjanumero:</li> <li>Aktivointikoodi</li> </ul>	<p>Se kuvaa aktivointiprosessin tiedot ostetulle tarvikesopimukselle. Pyydä tarvikkeiden aktivointikoodi Xeroxin edustajalta.</p> <p>Tilauspalvelusopimuksia ei tarjota kaikissa maantieteellisissä sijainneissa</p> <p>Lisätietoja Xerox®-tarvikkeista ja palvelusopimuksista saat Xeroxin edustajalta.</p>

### SUUNNITELMAN MUUNTO

VALIKKO KOHTA	KUVAUS
<ul style="list-style-type: none"> <li>Nykyinen sopimus</li> <li>Laitteen sarjanumero:</li> <li>Kuvat yhteensä</li> <li>Muunnoskoodi</li> </ul>	<p>Se kuvaa muunnosprosessin tiedot olemassa olevalle tarvikesopimukselle. Pyydä tarvikkeiden muunnoskoodi Xeroxin edustajalta.</p> <p>Tilauspalvelusopimuksia ei tarjota kaikissa maantieteellisissä sijainneissa</p> <p>Lisätietoja Xerox®-tarvikkeista ja palvelusopimuksista saat Xeroxin edustajalta.</p>

### TILAUSPALVELU

VALIKKO KOHTA	KUVAUS
<ul style="list-style-type: none"> <li>Tila</li> </ul>	<p>Se ilmaisee tilauksen tilan.</p>
<ul style="list-style-type: none"> <li>Tarkista tilaus</li> </ul>	<p>Aktivoi tilauspalvelusopimus seuraavasti:</p> <ol style="list-style-type: none"> <li>Mene kohtaan <b>Asetukset &gt; Tarvikesopimus &gt; Tilauspalvelu.</b></li> <li>Napsauta Tilauspalvelu-vaihtoehdossa kohtaa <b>Tarkista tilaus</b> ja noudata sitten Xeroxin edustajalta saamiasi ohjeita.</li> </ol>

## Vianetsintä

VALIKKOKOHTA	KUVAUS
Tulostuslaadun testisivut	Tulosta testisivuja, joiden avulla voit tunnistaa ja korjata tulostuslaadun puutteita.

## Valikkoasetussivun tulostus

Kosketa aloitusnäytössä kohtaa **Asetukset > Raportit > Valikkoasetussivu**.



# Tulostimen kunnossapito

Tämä luku sisältää:

Tulostimen osien ja tarvikkeiden tilan tarkistaminen.....	158
Tarvikkeilmoitusten määrittäminen .....	159
Sähköpostihälytysten määrittäminen .....	160
Raporttien katselu .....	161
Tarvikkeiden tilaaminen .....	162
Tulostimen osien ja tarvikkeiden vaihtaminen .....	163
Tulostimen osien puhdistaminen .....	168
Energian ja paperin säästäminen .....	171
Tulostimen siirtäminen toiseen paikkaan.....	172

## Tulostimen osien ja tarvikkeiden tilan tarkistaminen

1. Kosketa aloitusnäytössä kohtaa **Tila/tarvikkeet**.
2. Valitse tarkistettavat osat tai tarvikkeet.



Huom.: Voit avata tämän asetuksen myös koskettamalla aloitusnäytön yläosaa.

## Tarvikeilmoitusten määrittäminen

1. Avaa selain ja kirjoita tulostimen IP-osoite selaimen osoitekenttään.
  - Tulostimen IP-osoite näkyy sen tulostimen päänäytössä. IP-osoite on neljä pisteillä erotettua numerosarjaa, kuten 123.123.123.123.
  - Jos käytät välityspalvelinta, poista se tilapäisesti käytöstä, jotta verkkosivu latautuu oikein.
2. Napsauta kohtaa **Asetukset > Laite > Ilmoitukset**.
3. Valitse Tarvikkeet-valikossa **Mukautetut tarvikeilmoitukset**.
4. Valitse kullekin tarvikkeelle ilmoitus.
5. Ota muutokset käyttöön.

## Sähköpostihälytysten määrittäminen

Voit määrittää tulostimen lähettämään sähköpostiviesti-ilmoituksia, kun tarvikkeet ovat vähissä tai paperi täytyy vaihtaa, kun paperia pitää lisätä tai kun laitteessa on paperitukos.

1. Avaa selain ja kirjoita tulostimen IP-osoite selaimen osoitekenttään.
  - Tulostimen IP-osoite näkyy sen tulostimen päänäytössä. IP-osoite on neljä pisteillä erotettua numerosarjaa, kuten 123.123.123.123.
  - Jos käytät välityspalvelinta, poista se tilapäisesti käytöstä, jotta verkkosivu latautuu oikein.
2. Napsauta kohtaa **Asetukset > Laite > Ilmoitukset > Sähköpostihälytysten asetukset** ja määritä asetukset.



Huom.: Kysy lisätietoja SMTP-asetuksista sähköpostipalvelun tarjoajaltasi.

3. Ota muutokset käyttöön.
4. Valitse **Määritä sähköpostiluettelot ja -hälytykset** ja määritä asetukset.
5. Ota muutokset käyttöön.



## Raporttien katselu

1. Kosketa aloitusnäytössä kohtaa **Asetukset > Raportit**.
2. Valitse näytettävä raportti.

## Tarvikkeiden tilaaminen

Voit katsella ja tilata tulostimen tarvikkeita menemällä kohtaan <https://www.xerox.com/supplies> ja näppäilemällä tuotteesi hakukenttään.



Huom.: Tulostimen kaikkien tarvikkeiden käyttöön oletuksena on tulostus A4- tai Letter-kokoiselle tavalliselle paperille.

**Vaara:** Jos parasta mahdollista tulostuslaatua ei ylläpidetä tai tarvikkeita ei vaihdeta, tulostin voi vaurioitua.

## AITOJEN XEROX-TARVIKKEIDEN KÄYTTÄMINEN

Xerox-tulostimesi toimii parhaiten aidoilla Xerox-tarvikkeilla. Kolmannen osapuolen tarvikkeiden käyttö voi vaikuttaa tulostimen ja sen kuvantuottoyksikön suorituskykyyn, toimintavarmuuteen tai käyttöikään. Se voi vaikuttaa myös takuusuojaan. Takuu ei kata kolmannen osapuolen tarvikkeiden käytöstä aiheutuneita vaurioita.

Käyttöikää mittaavat osat on suunniteltu toimimaan Xeroxin tarvikkeiden kanssa ja saattavat toimia odottamattomalla tavalla, jos kolmannen osapuolen tarvikkeita käytetään. Kuvantuottoyksikön osien käyttö suunnitellun käyttöiän kuluttua umpeen voi vahingoittaa Xerox-tulostinta tai sen osia.

**Vaara:** Tarvikkeet, jotka eivät kuulu palautusohjelman sopimuksen piiriin, voidaan nollata ja uusiovalmistaa. Valmistajan takuu ei kuitenkaan kata muiden kuin aitojen tarvikkeiden aiheuttamia vahinkoja. Tarvikkeen laskurien nollaaminen ilman kunnollista uusiovalmistusta voi vahingoittaa tulostinta. Tarvikkeen laskurin nollaamisen jälkeen tulostimessa voi näkyä nollattuun kohteeseen viittaava virhe.

## Tulostimen osien ja tarvikkeiden vaihtaminen

## VÄRIKASSETIN VAIHTAMINEN

1. Avaa luukku A.

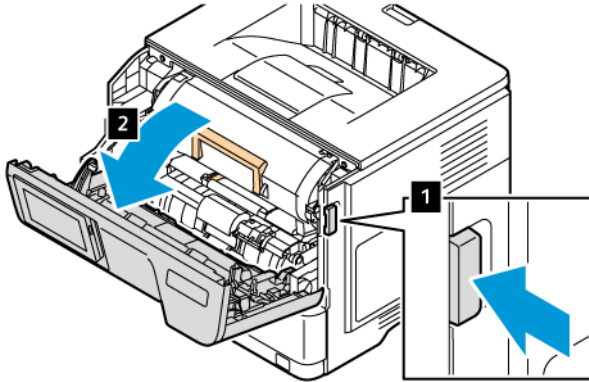

2. Poista käytetty väriainekasetti.

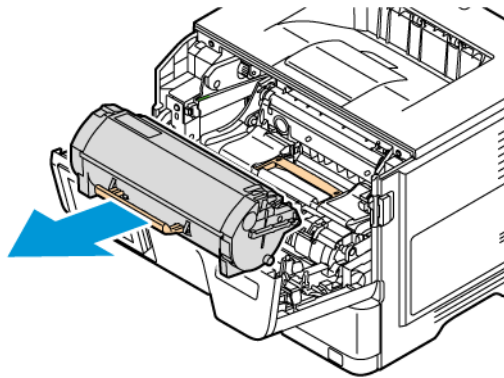

3. Ota uusi väriainekasetti pakkauksestaan.

4. Tasoita väriaine ravistamalla väriainekasettia.

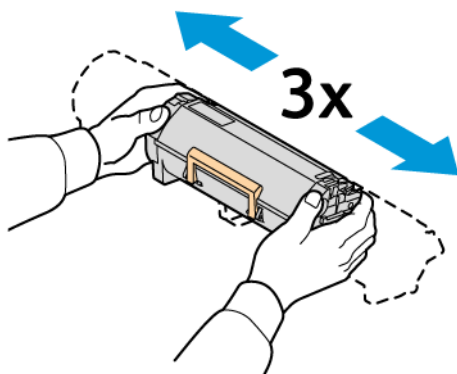

5. Aseta uusi väriainekasetti paikalleen.

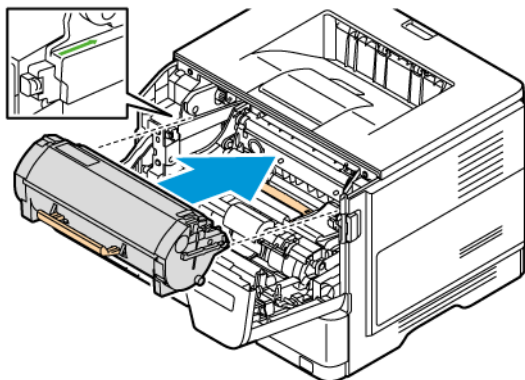

6. Sulje luukku A.

### KUVAYKSIKÖN VAIHTAMINEN

1. Avaa luukku A.

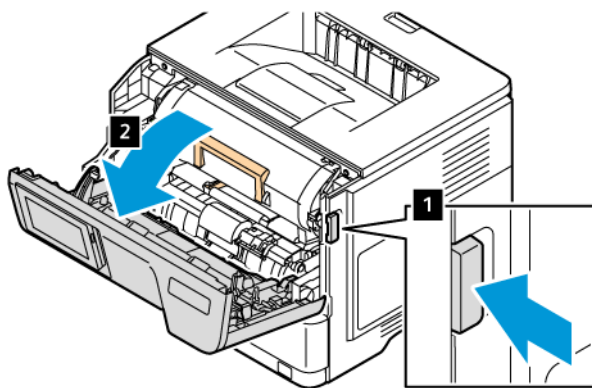

2. Poista väriainekasetit.

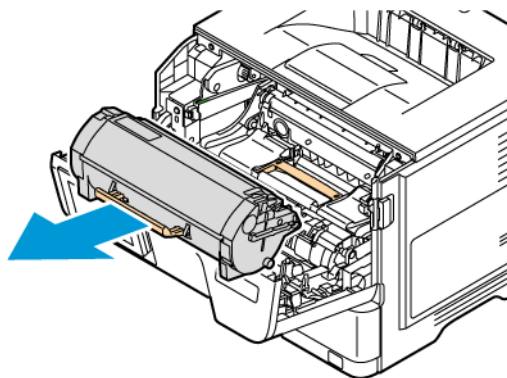

3. Irrota käytetty kuvayksikkö.

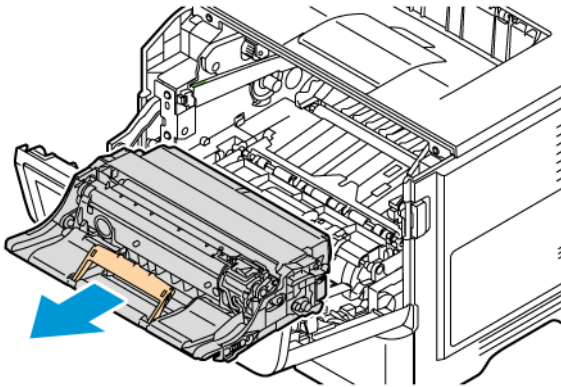

4. Poista uusi kuvansiirtoyksikkö pakkauksestaan.  
5. Tasoita kuvayksikössä oleva väriaine ravistamalla.

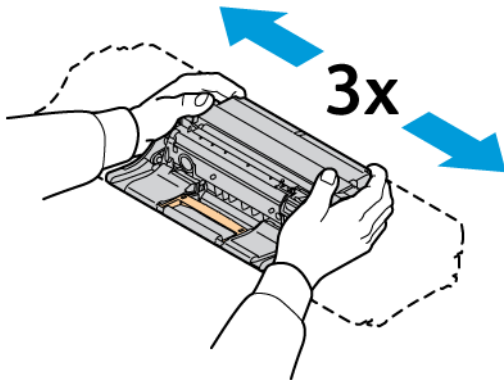

**Vaara:** Älä altista kuvayksikköä suoralle valolle yli 10 minuutiksi. Pitkäaikainen altistuminen valolle voi aiheuttaa tulostuslaatuongelmia.

**Vaara:** Älä kosketa valojohderumpua. Rumpujen koskettaminen saattaa heikentää tulevien tulostustöiden laatua.

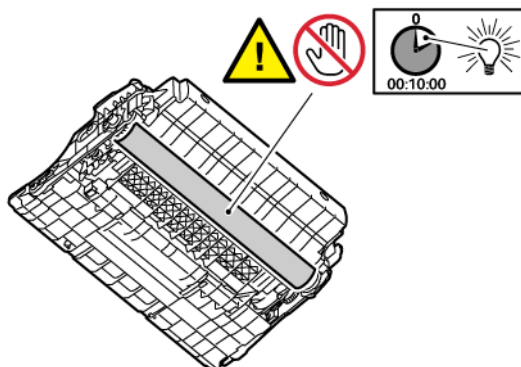

6. Aseta uusi kuvayksikkö paikalleen.

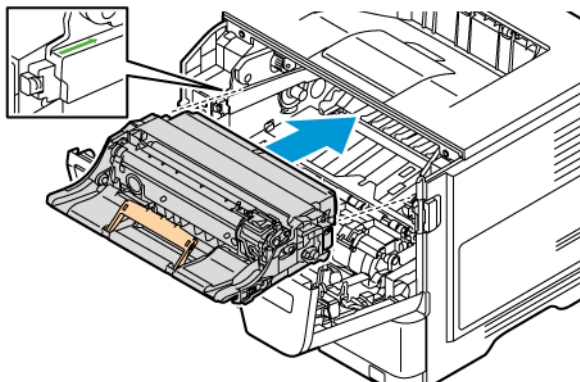

7. Asenna väriainekasetti.

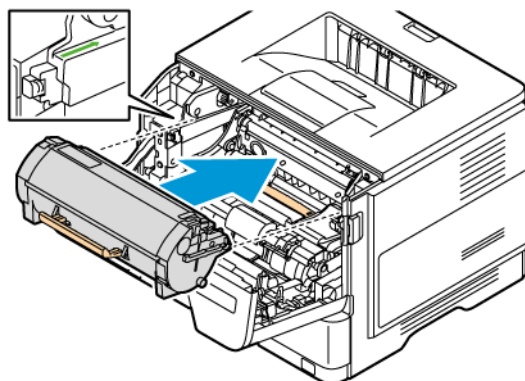

8. Sulje luukku A.

## ALUSTAN VAIHTAMINEN

1. Irrota käytetty alusta.

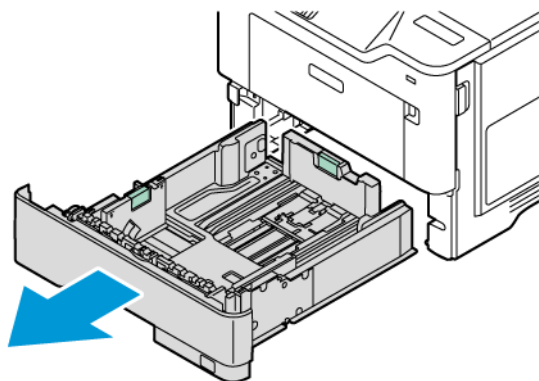

2. Ota uusi alusta pakkauksestaan.

3. Aseta uusi alusta paikalleen.

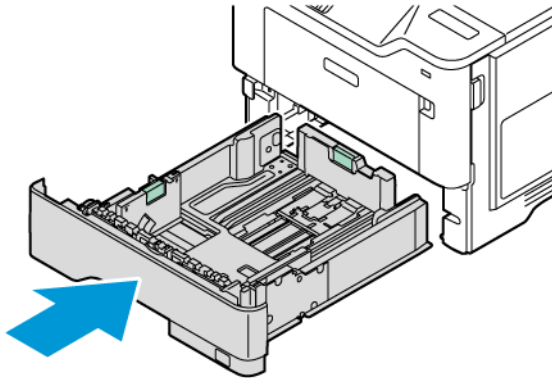

### TARVIKKEIDEN KÄYTTÖLASKUREIDEN NOLLAUS

1. Kosketa aloitusnäytössä kohtaa **Asetukset > Laite > Ylläpito > Määritysvalikko > Tarvikkeiden käyttö ja laskurit**.
2. Valitse nollattava laskuri.

**Vaara:** Tarvikkeet ja osat, jotka eivät kuulu palautusohjelman sopimuksen piiriin, voidaan nollata ja uusiovalmistaa. Valmistajan takuu ei kuitenkaan kata muiden kuin aitojen tarvikkeiden tai osien aiheuttamia vahinkoja. Tarvikkeen tai osan laskurien nollaaminen ilman kunnollista uusiovalmistusta voi vahingoittaa tulostinta. Tarvikkeen tai osan laskurin nollaamisen jälkeen tulostimessa voi näkyä nollattuun kohteeseen viittaava virhe.

## Tulostimen osien puhdistaminen

### TULOSTIMEN PUHDISTAMINEN



**VAROITUS—SÄHKÖISKUN VAARA:** Voit välttää sähköiskun vaaran tulostimen ulkopintaa puhdistettaessa irrottamalla virtajohto pistorasiasta ja irrottamalla kaikki tulostimeen johtavat kaapelit.

- Suorita tämä toimenpide muutaman kuukauden välein.
  - Takuu ei kata vaurioita, jotka aiheutuvat tulostimelle siitä, että sitä on käsitelty väärin.
1. Sammuta tulostin ja irrota virtajohto pistorasiasta.
  2. Poista paperit vakiolokerosta ja monisyöttölaitteesta.
  3. Poista pöly, nukka ja paperin palaset tulostimen ympäriltä pehmeällä harjalla tai imurilla.
  4. Pyyhi tulostimen ulkopinnat pehmeällä, kostutetulla ja nukkaamattomalla kankaalla.
    - Älä käytä puhdistus- tai pesuaineita, sillä ne voivat vaurioittaa tulostimen pintaa.
    - Varmista, että tulostimen kaikki alueet ovat kuivia puhdistuksen jälkeen.
  5. Liitä virtajohto pistorasiaan ja kytke tulostimen virta.



**VAROITUS—VAMMAUTUMISVAARA:** Tulipalon tai sähköiskun vaaran välttämiseksi liitä virtajohto suoraan asianmukaiseen maadoitettuun sähköpistokkeeseen, joka on lähellä ja helposti saatavilla.

### KOSKETUSNÄYTÖN PUHDISTUS



**VAROITUS—SÄHKÖISKUN VAARA:** Voit välttää sähköiskun vaaran tulostimen ulkopintaa puhdistettaessa irrottamalla virtajohto pistorasiasta ja irrottamalla kaikki tulostimeen johtavat kaapelit.

1. Sammuta tulostin ja irrota virtajohto pistorasiasta.
2. Pyyhi ohjaustaulu kostealla, pehmeällä nukkaamattomalla liinalla.
  - Älä käytä puhdistus- tai pesuaineita, sillä ne voivat vaurioittaa ohjaustaulua.
  - Varmista, että ohjaustaulu on kuiva puhdistuksen jälkeen.
3. Liitä virtajohto pistorasiaan ja kytke tulostimen virta.



**VAROITUS—VAMMAUTUMISVAARA:** Tulipalon tai sähköiskun vaaran välttämiseksi liitä virtajohto suoraan asianmukaiseen maadoitettuun sähköpistokkeeseen, joka on lähellä ja helposti saatavilla.



### SYÖTTÖRULLIEN PUHDISTUS

1. Sammuta tulostin ja irrota virtajohto pistorasiasta.
2. Irrota alusta.

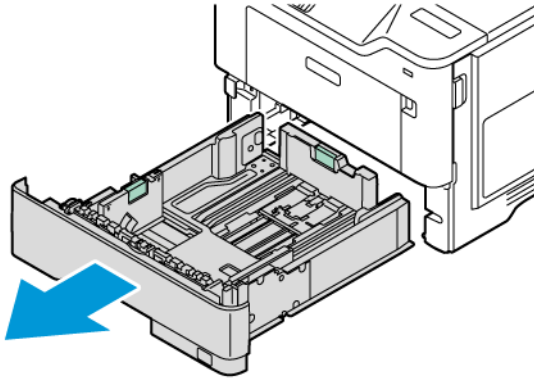

3. Paina vihreä ohjain alas ja paina syöttörullayksikköä kuvan mukaisesti alas, jotta pääset siihen käsiksi. Kun pyörivät sylttrullia, pyyhi ne puhtaalla, nukattomalla ja veteen kastetulla liinalla.

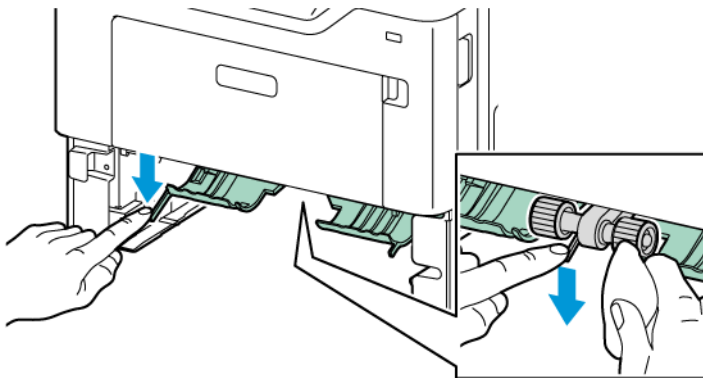

4. Aseta alusta tulostimeen.

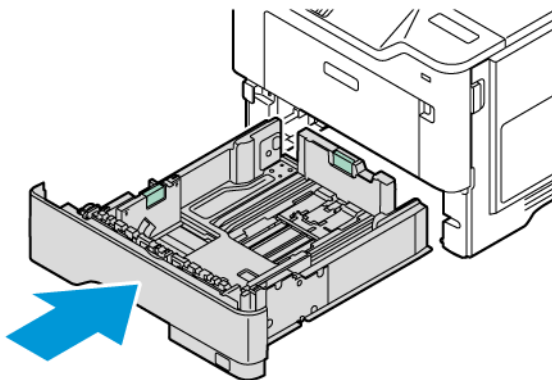

5. Liitä virtajohto tulostimeen pistorasiaan ja kytke tulostimen virta.



**VAROITUS—VAMMAUTUMISVAARA:** Tulipalon tai sähköiskun vaaran välttämiseksi liitä virtajohto suoraan asianmukaiseen maadoitettuun sähköpistokkeeseen, joka on lähellä ja helposti saatavilla.

## Energian ja paperin säästäminen

### VIRRANSÄÄSTÖTILAN ASETUSTEN MÄÄRITTÄMINEN

#### Lepotila

1. Kosketa aloituanäytössä kohtaa **Asetukset > Laite > Virranhallinta > Aikakatkaisut > Lepotila** .
2. Määritä aika, jonka tulostin odottaa käyttämättömänä ennen siirtymistä Lepotilaan.

#### Horrostila

1. Kosketa aloituanäytössä kohtaa **Asetukset > Laite > Virranhallinta > Aikakatkaisut > Horrostila** .
2. Määritä aika, jonka tulostin odottaa käyttämättömänä ennen siirtymistä horrostilaan.
  - Horrostilan aikakatkaisu toimi, kun Horrostilan aikakatkaisu yhdistettäessä -asetuksen arvona on Horrostila.
  - Kun tulostin on horrostilassa, Embedded Web Server -palvelu on poissa käytöstä.

### NÄYTÖN KIRKKAUDEN SÄÄTÄMINEN

1. Kosketa aloitusnäytössä kohtaa **Asetukset > Laite > Omat asetukset**.
2. Säädä asetusta Näytön kirkkaus -valikossa.

### TULOSTUSTARVIKKEIDEN SÄÄSTÄMINEN

- Tulosta paperin molemmille puolille.



Huom.: Kaksipuolinen tulostus on oletusasetuksena tulostinohjaimessa.

- Tulosta useita sivuja yhdelle paperiarkille.
- Tarkastele asiakirjan ulkoasua esikatselutoiminnolla ennen tulostamista.
- Tulosta yksi kopio ja tarkista asiakirjan sisältö ja ulkoasu.

## Tulostimen siirtäminen toiseen paikkaan



**VAROITUS—VAMMAUTUMISVAARA:** Jos tulostin painaa yli 20 kg (44 lb), sen turvallinen siirtäminen edellyttää kahta tai useampaa henkilöä.



**VAROITUS—VAMMAUTUMISVAARA:** Vältä tulipalon tai sähköiskun vaara: käytä vain tämän tuotteen mukana toimitettua tai valmistajan hyväksymää virtajohtoa.



**VAROITUS—VAMMAUTUMISVAARA:** Ennen kuin siirrät tulostinta, tutustu seuraaviin ohjeisiin, jotta kukaan ei loukkaantuisi eikä tulostin vahingoittuisi:

- Varmista, että tulostimen kaikki luukut ja alustat ovat kiinni.
- Sammuta tulostin ja irrota virtajohto pistorasiasta.
- Irrota kaikki kaapelit tulostimesta.
- Jos tulostimeen on liitetty erillisiä lattialle sijoitettavia valinnaisia lokeroita tai tulostuslisävarusteita, irrota ne, ennen kuin siirrät tulostinta.
- Jos tulostimessa on tulostintuki, rullaa se varovasti uuteen paikkaan. Ylitä kynnykset ja lattian epätasaisuudet varovasti.
- Jos tulostimessa ei ole tulostintukea mutta siinä on lisäalustoja tai tulostuslisävarusteita, irrota tulostuslisävarusteet nosta tulostin pois alustoilta. Älä yritä nostaa tulostinta ja lisävarusteita samanaikaisesti.
- Nosta tulostinta aina sen sivuilla olevista kädensijoista.
- Tulostimen siirtämiseen käytettävien kärryjen on oltava senkokoiset, että ne tukevat tulostimen koko jalustaa.
- Laitteiden siirtämiseen käytettävien kärryjen on oltava niin suuret, että laitteet mahtuvat niihin kokonaan.
- Pidä tulostin pystyasennossa.
- Vältä erittäin äkkinäisiä liikkeitä.
- Varmista, että sormesi eivät ole tulostimen alla, kun lasket tulostimen alas.
- Varmista, että tulostimen ympärillä on riittävästi tilaa.



Huom.: Tulostimen takuu ei korvaa vahinkoa, jonka syynä on vääränlainen siirtely.

## Vianetsintä

Tämä luku sisältää:

Tulostuslaatuongelmat .....	174
Tulostusongelmat .....	175
Tulostin ei vastaa .....	217
Flash-asemaa ei voi lukea .....	219
USB-portin käyttöönotto.....	221
Tukosten poistaminen .....	222
Verkkoyhteysongelmat .....	231
Laitteistovaihtoehdo-ongelmat.....	235
Tarvikeongelmat.....	239
Paperinsyöttöongelmat .....	241
Yhteyden ottaminen asiakastukeen .....	246

## Tulostuslaatuongelmat

Etsi kuva, joka vastaa tulosteen laatuongelmaa, valitse sitten kuvan alla oleva linkki ja lue ohjeet ongelman ratkaisemiseen.

- Tyhjät tai valkoiset sivut
- Tumma tuloste
- Ohuet viivat eivät tulostu oikein
- Taivuttunut tai rypistynyt paperi
- Harmaa tausta
- Väärät marginaalit
- Vaalea tuloste
- Täplikäs tuloste ja pisteitä
- Paperin käpristyminen
- Tuloste vääristynyt tai vino
- Täysin mustia sivuja
- Tekstiä tai kuvia leikkautuu
- Väriaine hankautuu helposti pois
- Vaakasuuntaiset vaaleat juovat
- Pystysuuntaiset vaaleat juovat
- Pystysuuntaiset valkoiset viivat
- Pystysuuntaiset tummat juovat
- Pystysuuntaiset tummat viivat tai raidat
- Pystysuuntaiset tummat raidat ja puuttuva tuloste
- Toistuvat virheet

## Tulostusongelmat

### TULOSTUSLAATU ON HUONO

#### Tyhjät tai valkoiset sivut

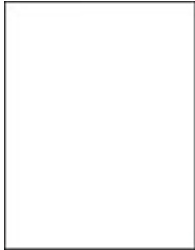

Huom.: Tulosta tulostuslaadun testisivut, ennen kuin yrität ratkaista ongelman. Kosketa aloitusnäytössä kohtaa **Asetukset > Vianetsintä > Tulostuslaadun testisivujen tulostus**.



TOIMI	KYLLÄ	EI
<p><b>Vaihe 1</b></p> <p>1 Tarkista, onko tulostimessa aito ja tuettu Xeroxin väriainekasetti.</p> <p> Huom.: Jos kasettia ei tueta, asenna tuettu kasetti.</p> <p>2 Tulosta asiakirja.</p> <p>Tulostaako tulostin tyhjiä tai valkoisia sivuja?</p>	Siirry vaiheeseen 2.	Ongelma on ratkaistu.
<p><b>Vaihe 2</b></p> <p>1 Irrota kuvayksikkö.</p> <div data-bbox="207 884 582 1348" style="border: 1px solid black; padding: 5px;"> <p><b>Varoitus— mahdollinen vaurio:</b> Älä altista väri- ja mustavalkokuvayksikköä suoralle valolle yli 10 minuutiksi. Pitkäaikainen altistuminen valolle voi aiheuttaa tulostuslaatuongelmia.</p> </div> <div data-bbox="207 1370 582 1668" style="border: 1px solid black; padding: 5px;"> <p><b>Vaara:</b> Älä kosketa valojohderumpua. Rumpujen koskettaminen saattaa heikentää tulevien tulostustöiden laatua.</p> </div> <p>2 Aseta kuvayksikkö paikalleen.</p> <p>3 Tulosta asiakirja.</p> <p>Tulostaako tulostin tyhjiä tai valkoisia sivuja?</p>	Ota yhteyttä <b>Yhteyden ottaminen asiakastukeen</b>	Ongelma on ratkaistu.





## Tumma tuloste



Huom.: Tulosta tulostuslaadun testisivut, ennen kuin yrität ratkaista ongelman. Kosketa aloitusnäytössä kohtaa **Asetukset > Vianetsintä > Tulostuslaadun testisivujen tulostus.**

TOIMI	KYLLÄ	EI
<p><b>Vaihe 1</b></p> <p>1 Vähennä väriaineen tummuusastetta käyttöjärjestelmän mukaan joko Tulostusmäärittely- tai Tulostus-valintaikkunassa.</p> <p> Huom.: Voit muuttaa asetusta myös tulostimen ohjauspaneelista. Siirry kohtaan: <b>Asetukset &gt; Tulostus &gt; Laatu &gt; Väriaineen tummuus.</b></p> <p>2 Tulosta asiakirja.</p> <p>Onko tuloste liian tumma?</p>	Siirry vaiheeseen 2.	Ongelma on ratkaistu.
<p><b>Vaihe 2</b></p> <p>1 Määritä paperilaji käyttöjärjestelmän mukaan joko Tulostusmäärittely- tai Tulostus-valintaikkunassa.</p> <p> Huom.: Varmista, että asetukset vastaavat alustaan lisättyä paperia.</p>	Siirry vaiheeseen 3.	Ongelma on ratkaistu.

TOIMI	KYLLÄ	EI
 Huom.: Voit muuttaa näitä asetuksia myös tulostimen ohjaustaulusta. Navigoi kohtaan: <b>Asetukset &gt; Paperi &gt; Alustojen asetukset &gt; Paperikoko/-tyyppi.</b>  2 Tulosta asiakirja. Onko tuloste liian tumma?		
<b>Vaihe 3</b>  Tarkista, onko paperissa kuvioita tai onko se karkeaa.  Oletko yrittänyt tulostaa kuvioidulle tai karkealle paperille?  Onko tuloste liian tumma?	Siirry vaiheeseen 4.	Ongelma on ratkaistu.
<b>Vaihe 4</b> 1 Vaihda kuvioitu tai karkea paperi tavalliseen. 2 Tulosta asiakirja.  Onko tuloste liian tumma?	Siirry vaiheeseen 5.	Ongelma on ratkaistu.
<b>Vaihe 5</b> 1 Lisää paperia uudesta pakkauksesta.   Huom.: Paperi imee kosteutta suuren kosteuspitoisuuden takia. Älä poista paperia kääreestään, ennen kuin otat sen käyttöön.  2 Tulosta asiakirja.  Onko tuloste liian tumma?	Ota yhteyttä <b>Yhteyden ottaminen asiakastukeen</b>	Ongelma on ratkaistu.

## Ohuet viivat eivät tulostu oikein







Huom.: Tulosta tulostuslaadun testisivut, ennen kuin yrität ratkaista ongelman. Kosketa aloitusnäytössä kohtaa **Asetukset > Vianetsintä > Tulostuslaadun testisivujen tulostus**.

TOIMI	KYLLÄ	EI
<p><b>Vaihe 1</b></p> <p>1 Tarkista, onko tulostimessa aito ja tuettu Xeroxin väriainekasetti.</p> <p> Huom.: Jos kasettia ei tueta, asenna tuettu kasetti.</p> <p>2 Tulosta asiakirja.</p> <p>Ovatko ohuet viivat tulostuneet oikein?</p>	Ongelma on ratkaistu.	Siirry vaiheeseen 2.
<p><b>Vaihe 2</b></p> <p>1 Lisää väriaineen tummuutta.</p> <p>Kosketa aloitusnäytössä kohtaa <b>Asetukset &gt; Tulosta &gt; Laatu &gt; Värin tummuus</b>.</p> <p>2 Tulosta asiakirja.</p> <p>Ovatko ohuet viivat tulostuneet oikein?</p>	Ongelma on ratkaistu.	Ota yhteyttä <b>Yhteyden ottaminen asiakastukeen</b>

## Taittunut tai rypistynyt paperi



Huom.: Tulosta tulostuslaadun testisivut, ennen kuin yrität ratkaista ongelman. Kosketa aloitusnäytössä kohtaa **Asetukset > Vianetsintä > Tulostuslaadun testisivujen tulostus**.

TOIMI	KYLLÄ	EI
<p><b>Vaihe 1</b></p> <p>1 Tarkista, onko tulostimessa aito ja tuettu Xeroxin väriainekasetti.</p> <p> Huom.: Jos kasettia ei tueta, asenna tuettu kasetti.</p> <p>2 Tulosta asiakirja.</p> <p>Onko paperi taittunut tai rypistynyt?</p>	Siirry vaiheeseen 2.	Ongelma on ratkaistu.
<p><b>Vaihe 2</b></p> <p>1 Lisää paperia uudesta pakkauksesta.</p> <p> Huom.: Paperi imee kosteutta suuren kosteuspitoisuuden takia. Älä poista paperia kääreestään, ennen kuin otat sen käyttöön.</p> <p>2 Tulosta asiakirja.</p> <p>Onko paperi taittunut tai rypistynyt?</p>	Siirry vaiheeseen 3.	Ongelma on ratkaistu.
<p><b>Vaihe 3</b></p> <p>1 Määritä paperilaji käyttöjärjestelmän mukaan joko Tulostusmääritykset- tai Tulostus-valintaikkunassa.</p> <p> Huom.: Varmista, että asetukset vastaavat alustaan lisättyä paperia.</p> <p> Huom.: Voit muuttaa näitä asetuksia myös tulostimen ohjaustaulusta. Navigoi kohtaan: <b>Asetukset &gt; Paperi &gt; Alustojen asetukset &gt;</b></p>	Ota yhteyttä <b>Yhteyden ottaminen asiakastukeen</b>	Ongelma on ratkaistu.



TOIMI	KYLLÄ	EI
<p><b>Paperikoko/-tyyppi.</b></p> <p>2 Tulosta asiakirja.</p> <p>Onko paperi taittunut tai rypistynyt?</p>		

### Harmaa tausta



Huom.: Tulosta tulostuslaadun testisivut, ennen kuin yrität ratkaista ongelman. Kosketa aloitusnäytössä kohtaa **Asetukset > Vianetsintä > Tulostuslaadun testisivujen tulostus.**

TOIMI	KYLLÄ	EI
<p><b>Vaihe 1</b></p> <p>1 Sammuta tulostin, odota 10 sekuntia ja käynnistä tulostin uudelleen.</p> <p>2 Vähennä väriaineen tummuutta.</p> <p>Kosketa aloitusnäytössä kohtaa <b>Asetukset &gt; Tulosta &gt; Laatu &gt; Väriin tummuus.</b></p> <p>3 Tulosta asiakirja.</p> <p>Onko tulosteiden tausta harmaa?</p>	Siirry vaiheeseen 2.	Ongelma on ratkaistu.
<p><b>Vaihe 2</b></p> <p>1 Tarkista, onko tulostimessa aito ja tuettu Xeroxin väriainekasetti.</p> <p> Huom.: Jos kasettia ei tueta, asenna tuettu kasetti.</p> <p>2 Tulosta asiakirja.</p> <p>Onko tulosteiden tausta harmaa?</p>	Siirry vaiheeseen 3.	Ongelma on ratkaistu.
<p><b>Vaihe 3</b></p> <p>1 Määritä paperilaji käyttöjärjestelmän mukaan joko Tulostusmäärittelyt- tai Tulostus-valintaikkunassa.</p>	Siirry vaiheeseen 4.	Ongelma on ratkaistu.



TOIMI	KYLLÄ	EI
<p> Huom.: Varmista, että asetukset vastaavat alustaan lisättyä paperia.</p> <p> Huom.: Voit muuttaa näitä asetuksia myös tulostimen ohjaustaulusta. Navigoi kohtaan: <b>Asetukset &gt; Paperi &gt; Alustojen asetukset &gt; Paperikoko/-tyyppi.</b></p> <p>2 Tulosta asiakirja.</p> <p>Onko tulosteiden tausta harmaa?</p>		
<p><b>Vaihe 4</b></p> <p>1 Poista kuvayksikkö ja asenna se uudelleen.</p> <div data-bbox="209 1039 580 1509" style="border: 1px solid black; padding: 5px;"> <p><b>Varoitus— mahdollinen vaurio:</b> Älä altista väri- ja mustavalkokuvayksikköä suoralle valolle yli 10 minuutiksi. Pitkäaikainen altistuminen valolle voi aiheuttaa tulostuslaatuongelmia.</p> </div> <div data-bbox="209 1536 580 1832" style="border: 1px solid black; padding: 5px;"> <p><b>Vaara:</b> Älä kosketa valojohderumpua. Rumpujen koskettaminen saattaa heikentää tulevien tulostustöiden laatua.</p> </div> <p>2 Tulosta asiakirja.</p> <p>Onko tulosteiden tausta harmaa?</p>	Siirry vaiheeseen 5.	Ongelma on ratkaistu.

TOIMI	KYLLÄ	EI
<b>Vaihe 5</b> 1 Päivitä tulostimen laiteohjelmisto. Lisätietoja on kohdassa <b>Laiteohjelmiston päivitys</b> 2 Tulosta asiakirja. Onko tulosteiden tausta harmaa?	Siirry vaiheeseen 6.	Ongelma on ratkaistu.
<b>Vaihe 6</b> 1 Vaihda kuvayksikkö. 2 Tulosta asiakirja. Onko tulosteiden tausta harmaa?	Ota yhteyttä <b>Yhteyden ottaminen asiakastukeen</b>	Ongelma on ratkaistu.

### Väärät marginaalit



Huom.: Tulosta tulostuslaadun testisivut, ennen kuin yrität ratkaista ongelman. Siirry ohjaustaulussa kohtaan **Asetukset > Vianmääritys > Tulostuslaadun testisivujen tulostus**. Jos tulostimessa ei ole kosketusnäyttöä, voit selata asetuksia **OK**-painikkeella.



TOIMI	KYLLÄ	EI
<p><b>Vaihe 1</b></p> <p>1 Säädä lokeron paperinohjaimet oikeaan kohtaan lisätyn paperin koon mukaan.</p> <p>2 Tulosta asiakirja.</p> <p>Ovatko marginaalit oikein?</p>	Ongelma on ratkaistu.	Siirry vaiheeseen 2.
<p><b>Vaihe 2</b></p> <p>1 Määritä paperiasetukset käyttöjärjestelmän mukaan joko Tulostusmääritykset- tai Tulostus-valintaikkunassa.</p> <p> Huom.: Varmista, että asetukset vastaavat alustaan lisättyä paperia.</p> <p> Huom.: Voit muuttaa näitä asetuksia myös tulostimen ohjaustaulusta. Navigoi kohtaan: <b>Asetukset &gt; Paperi &gt; Alustojen asetukset &gt; Paperikoko/-tyyppi.</b></p> <p>2 Tulosta asiakirja.</p> <p>Ovatko marginaalit oikein?</p>	Ongelma on ratkaistu.	Ota yhteyttä <a href="#">Yhteyden ottaminen asiakastukeen</a>

### Vaalea tuloste



Huom.: Tulosta tulostuslaadun testisivut, ennen kuin yrität ratkaista ongelman. Kosketa aloitusnäytössä kohtaa **Asetukset > Vianetsintä > Tulostuslaadun testisivujen tulostus.**



TOIMI	KYLLÄ	EI
<p><b>Vaihe 1</b></p> <p>1 Tarkista, onko tulostimessa aito ja tuettu Xeroxin väriainekasetti.</p> <p> Huom.: Jos kasettia ei tueta, asenna tuettu kasetti.</p> <p>2 Tulosta asiakirja.</p> <p>Onko tuloste vaalea?</p>	Siirry vaiheeseen 2.	Ongelma on ratkaistu.
<p><b>Vaihe 2</b></p> <p>1 Sammuta tulostin, odota 10 sekuntia ja käynnistä tulostin uudelleen.</p> <p>2 Vähennä väriaineen tummuutta.</p> <p>Kosketa aloitusnäytössä kohtaa <b>Asetukset &gt; Tulosta &gt; Laatu &gt; Värin tummuus.</b></p> <p>3 Tulosta asiakirja.</p> <p>Onko tuloste vaalea?</p>	Siirry vaiheeseen 3.	Ongelma on ratkaistu.
<p><b>Vaihe 3</b></p> <p>1 Määritä paperilaji käyttöjärjestelmän mukaan joko Tulostusmääritykset- tai Tulostus-valintaikkunassa.</p> <p> Huom.: Varmista, että asetukset vastaavat alustaan lisättyä paperia.</p> <p> Huom.: Voit muuttaa näitä asetuksia myös tulostimen ohjaustaulusta. Navigoi kohtaan: <b>Asetukset &gt; Paperi &gt; Alustojen asetukset &gt; Paperikoko/-tyyppi.</b></p> <p>2 Tulosta asiakirja.</p> <p>Onko tuloste vaalea?</p>	Siirry vaiheeseen 4.	Ongelma on ratkaistu.

TOIMI	KYLLÄ	EI
<p><b>Vaihe 4</b></p> <ol style="list-style-type: none"> <li>Määritä tulostustarkkuus käyttöjärjestelmän mukaan joko Tulostusmääritykset- tai Tulostus-valintaikkunassa.</li> <li>Valitse tarkkuudeksi 600 dpi.</li> <li>Tulosta asiakirja.</li> </ol> <p>Onko tuloste vaalea?</p>	Siirry vaiheeseen 5.	Ongelma on ratkaistu.
<p><b>Vaihe 5</b></p> <ol style="list-style-type: none"> <li>Irrota kuvayksikkö.</li> </ol> <div data-bbox="204 775 582 1240" style="border: 1px solid black; padding: 5px;"> <p><b>Varoitus— mahdollinen vaurio:</b> Älä altista väri- ja mustavalkokuvayksikköä suoralle valolle yli 10 minuutiksi. Pitkäaikainen altistuminen valolle voi aiheuttaa tulostuslaatuongelmia.</p> </div> <div data-bbox="204 1265 582 1565" style="border: 1px solid black; padding: 5px;"> <p><b>Vaara:</b> Älä kosketa valojohderumpua. Rumpujen koskettaminen saattaa heikentää tulevien tulostustöiden laatua.</p> </div> <ol style="list-style-type: none"> <li>Aseta kuvayksikkö paikalleen.</li> <li>Tulosta asiakirja.</li> </ol> <p>Onko tuloste vaalea?</p>	Siirry vaiheeseen 6.	Ongelma on ratkaistu.

TOIMI	KYLLÄ	EI
<p><b>Vaihe 6</b></p> <p>1 Tarkista väriainekasetin tila.</p> <p>Kosketa aloitusnäytössä kohtaa <b>Asetukset &gt; Raportit &gt; Laite &gt; Laitetilastot</b></p> <p>2 Tarkista tulostettujen sivujen Tarviketiedot-osasta väriainekasetin tila.</p> <p>Onko väriainekasetin käyttöaika loppumassa?</p>	Siirry vaiheeseen 7.	Ota yhteyttä <b>Yhteyden ottaminen asiakastukeen</b>
<p><b>Vaihe 7</b></p> <p>1 Vaihda väriainekasetti.</p> <p>2 Tulosta asiakirja.</p> <p>Onko tuloste vaalea?</p>	Ota yhteyttä <b>Yhteyden ottaminen asiakastukeen</b>	Ongelma on ratkaistu.

#### Täplikäs tuloste ja pisteitä





Huom.: Tulosta tulostuslaadun testisivut, ennen kuin yrität ratkaista ongelman. Siirry ohjaustaulussa kohtaan **Asetukset > Vianmääritys > Tulostuslaadun testisivujen tulostus**. Jos tulostimessa ei ole kosketusnäyttöä, voit selata asetuksia **OK**-painikkeella.

TOIMI	KYLLÄ	EI
<p><b>Vaihe 1</b></p> <p>1 Tarkista, onko tulostimessa aito ja tuettu Xeroxin väriainekasetti.</p> <p> Huom.: Jos kasettia ei tueta, asenna tuettu kasetti.</p> <p>2 Tulosta asiakirja.</p> <p>Onko tuloste läikikäs?</p>	Siirry vaiheeseen 2.	Ongelma on ratkaistu.
<p><b>Vaihe 2</b></p> <p>Tarkista, että tulostimeen ei ole vuotanut väriainetta.</p> <p>Onko tulostin puhdas vuotaneesta väriaineesta?</p>	Siirry vaiheeseen 3.	Ota yhteyttä <b>Yhteyden ottaminen asiakastukeen</b>
<p><b>Vaihe 3</b></p> <p>1 Tarkista kuvayksikön tila.</p> <p>Kosketa aloitusnäytössä kohtaa <b>Asetukset &gt; Raportit &gt; Laite &gt; Laitetilastot</b></p> <p>2 Tarkista tulostettujen sivujen Tarviketiedot-osasta kuvayksikön tila.</p> <p>Onko kuvayksikön käyttöaika loppumassa?</p>	Siirry vaiheeseen 4.	Ota yhteyttä <b>Yhteyden ottaminen asiakastukeen</b>
<p><b>Vaihe 4</b></p> <p>1 Vaihda kuvayksikkö.</p> <p>2 Tulosta asiakirja.</p> <p>Onko tuloste läikikäs?</p>	Ota yhteyttä <b>Yhteyden ottaminen asiakastukeen</b>	Ongelma on ratkaistu.

### Paperin käpristyminen





TOIMI	KYLLÄ	EI
<p><b>Vaihe 1</b></p> <p>1 Säädä lokeron ohjaimet oikeaan kohtaan paperin koon mukaan.</p> <p>2 Tulosta asiakirja.</p> <p>Käpristyykö paperi?</p>	Siirry vaiheeseen 2.	Ongelma on ratkaistu.
<p><b>Vaihe 2</b></p> <p>1 Määritä paperilaji käyttöjärjestelmän mukaan joko Tulostusmääritykset- tai Tulostus-valintaikkunassa.</p> <p> Huom.: Varmista, että asetukset vastaavat alustaan lisättyä paperia.</p> <p> Huom.: Voit muuttaa näitä asetuksia myös tulostimen ohjaustaulusta. Navigoi kohtaan: <b>Asetukset &gt; Paperi &gt; Alustojen asetukset &gt; Paperikoko/-tyyppi.</b></p> <p>2 Tulosta asiakirja.</p> <p>Käpristyykö paperi?</p>	Siirry vaiheeseen 3.	Ongelma on ratkaistu.

TOIMI	KYLLÄ	EI
<p><b>Vaihe 3</b></p> <p>Tulosta paperin toiselle puolelle.</p> <ol style="list-style-type: none"> <li>Poista paperi, käännä se toisin päin ja aseta se uudelleen.</li> <li>Tulosta asiakirja.</li> </ol> <p>Käpristyykö paperi?</p>	Siirry vaiheeseen 4.	Ongelma on ratkaistu.
<p><b>Vaihe 4</b></p> <ol style="list-style-type: none"> <li>Lisää paperia uudesta pakkauksesta.</li> </ol> <p> Huom.: Paperi imee kosteutta suuren kosteuspitoisuuden takia. Älä poista paperia kääreestään, ennen kuin otat sen käyttöön.</p> <ol style="list-style-type: none"> <li>Tulosta asiakirja.</li> </ol> <p>Käpristyykö paperi?</p>	Ota yhteyttä <b>Yhteyden ottaminen asiakastukeen</b>	Ongelma on ratkaistu.

### Tuloste vääristynyt tai vino



-  Huom.: Tulosta tulostuslaadun testisivut, ennen kuin yrität ratkaista ongelman. Siirry ohjaustaulussa kohtaan **Asetukset > Vianmääritys > Tulostuslaadun testisivujen tulostus**. Jos tulostimessa ei ole kosketusnäyttöä, voit selata asetuksia **OK**-painikkeella.

TOIMI	KYLLÄ	EI
<p><b>Vaihe 1</b></p> <ol style="list-style-type: none"> <li>1 Vedä alusta ulos.</li> <li>2 Poista paperi ja lisää paperia uudesta paketista.</li> </ol> <p> Huom.: Paperi imee kosteutta suuren kosteuspitoisuuden takia. Älä poista paperia kääreestään, ennen kuin otat sen käyttöön.</p> <ol style="list-style-type: none"> <li>3 Säädä lokeron paperinohjaimet oikeaan kohtaan lisätyn paperin koon mukaan.</li> <li>4 Aseta alusta tulostimeen.</li> <li>5 Tulosta asiakirja.</li> </ol> <p>Onko tuloste vääristynyt tai vino?</p>	Siirry vaiheeseen 2.	Ongelma on ratkaistu.
<p><b>Vaihe 2</b></p> <ol style="list-style-type: none"> <li>1 Varmista, että tulostat tuetulle paperille.</li> <li>2 Tulosta asiakirja.</li> </ol> <p>Onko tuloste vääristynyt tai vino?</p>	Ota yhteyttä <a href="#">Yhteyden ottaminen asiakastukeen</a>	Ongelma on ratkaistu.

### Täysin mustia sivuja



Huom.: Tulosta tulostuslaadun testisivut, ennen kuin yrität ratkaista ongelman. Kosketa aloitusnäytössä kohtaa **Asetukset > Vianetsintä > Tulostuslaadun testisivujen tulostus**.

TOIMI	KYLLÄ	EI
<p><b>Vaihe 1</b></p> <p>1 Tarkista, onko tulostimessa aito ja tuettu Xeroxin väriainekasetti.</p> <p> Huom.: Jos kasettia ei tueta, asenna tuettu kasetti.</p> <p>2 Tulosta asiakirja.</p> <p>Tulostaako tulostin täysin mustia sivuja?</p>	Siirry vaiheeseen 2.	Ongelma on ratkaistu.
<p><b>Vaihe 2</b></p> <p>1 Poista kuvayksikkö ja asenna se uudelleen.</p> <div data-bbox="205 911 582 1384" style="border: 1px solid black; padding: 5px;"> <p><b>Varoitus— mahdollinen vaurio:</b> Älä altista väri- ja mustavalkokuvayksikköä suoralle valolle yli 10 minuutiksi. Pitkäaikainen altistuminen valolle voi aiheuttaa tulostuslaatuongelmia.</p> </div> <div data-bbox="205 1408 582 1706" style="border: 1px solid black; padding: 5px;"> <p><b>Vaara:</b> Älä kosketa valojohderumpua. Rumpujen koskettaminen saattaa heikentää tulevien tulostustöiden laatua.</p> </div> <p>2 Tulosta asiakirja.</p> <p>Tulostaako tulostin täysin mustia sivuja?</p>	Siirry vaiheeseen 3.	Ongelma on ratkaistu.





TOIMI	KYLLÄ	EI
<p><b>Vaihe 3</b></p> <p>Tarkista, ettei kuvayksikössä ole vikoja.</p> <p> Huom.: Varmista, että valojohderummun liitinpinta ei ole taipunut tai poissa paikaltaan.</p> <p>Onko kuvayksikössä vaurioita?</p>	Siirry vaiheeseen 4.	Ota yhteyttä <b>Yhteyden ottaminen asiakastukeen</b>
<p><b>Vaihe 4</b></p> <p>1 Vaihda kuvayksikkö. 2 Tulosta asiakirja.</p> <p>Tulostaako tulostin täysin mustia sivuja?</p>	Ota yhteyttä <b>Yhteyden ottaminen asiakastukeen</b>	Ongelma on ratkaistu.

#### Tekstiä tai kuvia leikkautuu



 Huom.: Tulosta tulostuslaadun testisivut, ennen kuin yrität ratkaista ongelman. Kosketa aloitusnäytössä kohtaa **Asetukset > Vianetsintä > Tulostuslaadun testisivujen tulostus.**

TOIMI	KYLLÄ	EI
<p><b>Vaihe 1</b></p> <p>1 Tarkista, onko tulostimessa aito ja tuettu Xeroxin väriainekasetti.</p> <p> Huom.: Jos kasettia ei tueta, asenna tuettu kasetti.</p> <p>2 Tulosta asiakirja.</p> <p>Onko teksti tai kuva leikattu?</p>	Siirry vaiheeseen 2.	Ongelma on ratkaistu.
<p><b>Vaihe 2</b></p>	Siirry vaiheeseen 3.	Ongelma on ratkaistu.



TOIMI	KYLLÄ	EI
<p>1 Poista kuvayksikkö ja asenna se uudelleen.</p> <div data-bbox="204 443 582 913" style="border: 1px solid black; padding: 5px;"> <p><b>Varoitus— mahdollinen vaurio:</b> Älä altista väri- ja mustavalkokuvayksikköä suoralle valolle yli 10 minuutiksi. Pitkäaikainen altistuminen valolle voi aiheuttaa tulostuslaatuongelmia.</p> </div> <div data-bbox="204 936 582 1238" style="border: 1px solid black; padding: 5px;"> <p><b>Vaara:</b> Älä kosketa valojohderumpua. Rumpujen koskettaminen saattaa heikentää tulevien tulostustöiden laatua.</p> </div>		
<p>2 Tulosta asiakirja.</p> <p>Onko teksti tai kuva leikattu?</p>		
<p><b>Vaihe 3</b></p> <p>1 Määritä paperilaji käyttöjärjestelmän mukaan joko Tulostusmääritykset- tai Tulostus-valintaikkunassa.</p> <p> Huom.: Varmista, että asetukset vastaavat alustaan lisättyä paperia.</p>	Siirry vaiheeseen 4.	Ota yhteyttä <b>Yhteyden ottaminen asiakastukeen</b>

TOIMI	KYLLÄ	EI
<p> Huom.: Voit muuttaa näitä asetuksia myös tulostimen ohjaustaulusta. Navigoi kohtaan: <b>Asetukset &gt; Paperi &gt; Alustojen asetukset &gt; Paperikoko/-tyyppi.</b></p> <p>2 Tulosta asiakirja. Onko teksti tai kuva leikattu?</p>		
<p><b>Vaihe 4</b></p> <p>1 Vaihda kuvayksikkö. 2 Tulosta asiakirja. Tulostaako tulostin täysin mustia sivuja?</p>	<p>Ota yhteyttä <b>Yhteyden ottaminen asiakastukeen</b></p>	<p>Ongelma on ratkaistu.</p>

#### Väriaine hankautuu helposti pois



-  Huom.: Tulosta tulostuslaadun testisivut, ennen kuin yrität ratkaista ongelman. Kosketa aloitusnäytössä kohtaa **Asetukset > Vianetsintä > Tulostuslaadun testisivujen tulostus.**

TOIMI	KYLLÄ	EI
<p><b>Vaihe 1</b></p> <p>1 Tarkista, onko tulostimessa aito ja tuettu Xeroxin väriainekasetti.</p> <p> Huom.: Jos kasettia ei tueta, asenna tuettu kasetti.</p> <p>2 Tulosta asiakirja.</p> <p>Hankautuuko väriaine helposti pois?</p>	Siirry vaiheeseen 2.	Ongelma on ratkaistu.
<p><b>Vaihe 2</b></p> <p>1 Määritä paperilaji käyttöjärjestelmän mukaan joko Tulostusmääritykset- tai Tulostus-valintaikkunassa.</p> <p> Huom.: Varmista, että asetukset vastaavat alustaan lisättyä paperia.</p> <p> Huom.: Voit muuttaa näitä asetuksia myös tulostimen ohjaustaulusta. Navigoi kohtaan: <b>Asetukset &gt; Paperi &gt; Alustojen asetukset &gt; Paperikoko/-tyyppi.</b></p> <p>2 Tulosta asiakirja.</p> <p>Hankautuuko väriaine helposti pois?</p>	Ota yhteyttä <b>Yhteyden ottaminen asiakastukeen</b>	Ongelma on ratkaistu.

## Vaakasuuntaiset vaaleat juovat



Huom.: Tulosta tulostuslaadun testisivut, ennen kuin yrität ratkaista ongelman. Kosketa aloitusnäytössä kohtaa **Asetukset > Vianetsintä > Tulostuslaadun testisivujen tulostus**.

TOIMI	KYLLÄ	EI
<p><b>Vaihe 1</b></p> <p>1 Tarkista, onko tulostimessa aito ja tuettu Xeroxin väriainekasetti.</p> <p> Huom.: Jos kasettia ei tueta, asenna tuettu kasetti.</p> <p>2 Tulosta asiakirja.</p> <p>Näkykö tulosteissa vaakasuuntaisia vaaleita juovia?</p>	Siirry vaiheeseen 2.	Ongelma on ratkaistu.
<p><b>Vaihe 2</b></p> <p>Irrota tulostuspään pyyhin ja puhdista tulostuspään linssi.</p> <p>Tulosta asiakirja.</p> <p>Näkykö tulosteissa vaakasuuntaisia vaaleita juovia?</p>	Siirry vaiheeseen 3.	Ongelma on ratkaistu.

TOIMI	KYLLÄ	EI
<p><b>Vaihe 3</b></p> <p>1 Poista kuvayksikkö ja asenna se uudelleen.</p> <div data-bbox="204 477 580 949" style="border: 1px solid black; padding: 5px;"> <p><b>Varoitus—mahdollinen vaurio:</b> Älä altista väri- ja mustavalkokuvayksikköä suoralle valolle yli 10 minuutiksi. Pitkäaikainen altistuminen valolle voi aiheuttaa tulostuslaatuongelmia.</p> </div> <div data-bbox="204 972 580 1272" style="border: 1px solid black; padding: 5px;"> <p><b>Vaara:</b> Älä kosketa valojohderumpua. Rumpujen koskettaminen saattaa heikentää tulevien tulostustöiden laatua.</p> </div> <p>2 Tulosta asiakirja.</p> <p>Näkykö tulosteissa vaakasuuntaisia vaaleita juovia?</p>	Siirry vaiheeseen 4.	Ongelma on ratkaistu.
<p><b>Vaihe 4</b></p> <p>1 Vaihda kuvayksikkö.</p> <p>2 Tulosta asiakirja.</p> <p>Näkykö tulosteissa vaakasuuntaisia vaaleita juovia?</p>	Ota yhteyttä <b>Yhteyden ottaminen asiakastukeen</b>	Ongelma on ratkaistu.

## Pystysuuntaiset vaaleat juovat



Huom.: Tulosta tulostuslaadun testisivut, ennen kuin yrität ratkaista ongelman. Kosketa aloitusnäytössä kohtaa **Asetukset > Vianetsintä > Tulostuslaadun testisivujen tulostus.**

TOIMI	KYLLÄ	EI
<p><b>Vaihe 1</b></p> <p>Irrota tulostuspään pyyhin ja puhdista tulostuspään linssi.</p> <p>Tulosta asiakirja.</p> <p>Näkykö tulosteissa pystysuuntaisia vaaleita juovia?</p>	Siirry vaiheeseen 2.	Ongelma on ratkaistu.
<p><b>Vaihe 2</b></p> <p>1 Tarkista, onko tulostimessa aito ja tuettu Xeroxin väriainekasetti.</p> <p> Huom.: Jos kasettia ei tueta, asenna tuettu kasetti.</p> <p>2 Tulosta asiakirja.</p> <p>Näkykö tulosteissa pystysuuntaisia vaaleita juovia?</p>	Siirry vaiheeseen 3.	Ongelma on ratkaistu.



TOIMI	KYLLÄ	EI
<p><b>Vaihe 3</b></p> <p>1 Tarkista väriainekasetin tila.</p> <p>Kosketa aloitusnäytössä kohtaa <b>Asetukset &gt; Raportit &gt; Laite &gt; Laitetilastot</b></p> <p>2 Tarkista tulostettujen sivujen Tarviketiedot-osasta väriainekasetin tila.</p> <p>Näkykö tulosteissa pystysuuntaisia vaaleita juovia?</p>	Siirry vaiheeseen 4.	Ongelma on ratkaistu.
<p><b>Vaihe 4</b></p> <p>1 Vaihda väriainekasetti.</p> <p>2 Tulosta asiakirja.</p> <p>Näkykö tulosteissa pystysuuntaisia vaaleita juovia?</p>	Ota yhteyttä <b>Yhteyden ottaminen asiakastukeen</b>	Ongelma on ratkaistu.

#### Pystysuuntaiset valkoiset viivat



Huom.: Tulosta tulostuslaadun testisivut, ennen kuin yrität ratkaista ongelman. Kosketa aloitusnäytössä kohtaa **Asetukset > Vianetsintä > Tulostuslaadun testisivujen tulostus**.



TOIMI	KYLLÄ	EI
<p><b>Vaihe 1</b></p> <p>1 Tarkista, onko tulostimessa aito ja tuettu Xeroxin väriainekasetti.</p> <p> Huom.: Jos kasettia ei tueta, asenna tuettu kasetti.</p> <p>2 Tulosta asiakirja.</p> <p>Näkykö tulosteissa pystysuuntaisia valkoisia viivoja?</p>	Siirry vaiheeseen 2.	Ongelma on ratkaistu.
<p><b>Vaihe 2</b></p> <p>1 Määritä paperilaji käyttöjärjestelmän mukaan joko Tulostusmääritykset- tai Tulostus-valintaikkunassa.</p> <p> Huom.: Varmista, että asetukset vastaavat alustaan lisättyä paperia.</p> <p> Huom.: Voit muuttaa näitä asetuksia myös tulostimen ohjaustaulusta. Navigoi kohtaan: <b>Asetukset &gt; Paperi &gt; Alustojen asetukset &gt; Paperikoko/-tyyppi.</b></p> <p>2 Tulosta asiakirja.</p> <p>Näkykö tulosteissa pystysuuntaisia valkoisia viivoja?</p>	Ota yhteyttä <b>Yhteyden ottaminen asiakastukeen</b>	Ongelma on ratkaistu.

### Pystysuuntaiset tummat juovat



Huom.: Tulosta tulostuslaadun testisivut, ennen kuin yrität ratkaista ongelman. Kosketa aloitusnäytössä kohtaa **Asetukset > Vianetsintä > Tulostuslaadun testisivujen tulostus.**

TOIMI	KYLLÄ	EI
<p><b>Vaihe 1</b></p> <p>1 Tarkista, onko tulostimessa aito ja tuettu Xeroxin väriainekasetti.</p> <p> Huom.: Jos kasettia ei tueta, asenna tuettu kasetti.</p> <p>2 Tulosta asiakirja.</p> <p>Näkykö tulosteissa pystysuuntaisia tummia juovia?</p>	Siirry vaiheeseen 2.	Ongelma on ratkaistu.
<p><b>Vaihe 2</b></p> <p>Irrota tulostuspään pyyhin ja puhdista tulostuspään linssi.</p> <p>Tulosta asiakirja.</p> <p>Näkykö tulosteissa pystysuuntaisia tummia juovia?</p>	Siirry vaiheeseen 3.	Ongelma on ratkaistu.
<p><b>Vaihe 3</b></p> <p>1 Poista kuvaysikkö ja asenna se uudelleen.</p> <div data-bbox="209 1200 580 1671" style="border: 1px solid black; padding: 5px;"> <p><b>Varoitus— mahdollinen vaurio:</b> Älä altista väri- ja mustavalkokuvaysikköä suoralle valolle yli 10 minuutiksi. Pitkäaikainen altistuminen valolle voi aiheuttaa tulostuslaatuongelmia.</p> </div> <div data-bbox="209 1693 580 1912" style="border: 1px solid black; padding: 5px;"> <p><b>Vaara:</b> Älä kosketa valojohderumpua. Rumpujen koskettaminen saattaa heikentää tulevien</p> </div>	Ota yhteyttä <b>Yhteyden ottaminen asiakastukeen</b>	Ongelma on ratkaistu.

TOIMI	KYLLÄ	EI
<p>tulostustöiden laatua.</p> <p>2 Tulosta asiakirja.</p> <p>Näkykö tulosteissa pystysuuntaisia tummia juovia?</p>		

**Pystysuuntaiset tummat viivat tai raidat**

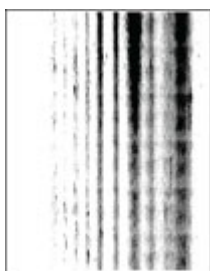

Huom.: Tulosta tulostuslaadun testisivut, ennen kuin yrität ratkaista ongelman. Kosketa aloitusnäytössä kohtaa **Asetukset > Vianetsintä > Tulostuslaadun testisivujen tulostus.**

TOIMI	KYLLÄ	EI
<p><b>Vaihe 1</b></p> <p>1 Tarkista, onko tulostimessa aito ja tuettu Xeroxin väriainekasetti.</p> <p> Huom.: Jos kasettia ei tueta, asenna tuettu kasetti.</p> <p>2 Tulosta asiakirja.</p> <p>Näkykö tulosteissa pystysuuntaisia tummia viivoja tai raitoja?</p>	Siirry vaiheeseen 2.	Ongelma on ratkaistu.
<p><b>Vaihe 2</b></p> <p>Irrota tulostuspään pyyhin ja puhdista tulostuspään linssi.</p> <p>Tulosta asiakirja.</p> <p>Näkykö tulosteissa pystysuuntaisia tummia viivoja tai raitoja?</p>	Siirry vaiheeseen 3.	Ongelma on ratkaistu.

TOIMI	KYLLÄ	EI
<p><b>Vaihe 3</b></p> <p>1 Poista kuvayksikkö ja asenna se uudelleen.</p> <div data-bbox="204 477 582 949" style="border: 1px solid black; padding: 5px;"> <p><b>Varoitus—mahdollinen vaurio:</b> Älä altista väri- ja mustavalkokuvayksikköä suoralle valolle yli 10 minuutiksi. Pitkäaikainen altistuminen valolle voi aiheuttaa tulostuslaatuongelmia.</p> </div> <div data-bbox="204 972 582 1272" style="border: 1px solid black; padding: 5px;"> <p><b>Vaara:</b> Älä kosketa valojohderumpua. Rumpujen koskettaminen saattaa heikentää tulevien tulostustöiden laatua.</p> </div> <p>2 Tulosta asiakirja.</p> <p>Näkykö tulosteissa pystysuuntaisia tummia viivoja tai raitoja?</p>	Siirry vaiheeseen 4.	Ongelma on ratkaistu.
<p><b>Vaihe 4</b></p> <p>1 Vaihda kuvayksikkö.</p> <p>2 Tulosta asiakirja.</p> <p>Näkykö tulosteissa pystysuuntaisia tummia viivoja tai raitoja?</p>	Ota yhteyttä <b>Yhteyden ottaminen asiakastukeen</b>	Ongelma on ratkaistu.

### Pystysuuntaiset tummat raidat ja puuttuva tuloste



Huom.: Tulosta tulostuslaadun testisivut, ennen kuin yrität ratkaista ongelman. Kosketa aloitusnäytössä kohtaa **Asetukset > Vianetsintä > Tulostuslaadun testisivujen tulostus.**

TOIMI	KYLLÄ	EI
<p><b>Vaihe 1</b></p> <p>Irrota tulostuspään pyyhin ja puhdista tulostuspään linssi.</p> <p>Tulosta asiakirja.</p> <p>Näkykö tulosteissa pystysuuntaisia tummia raitoja ja puuttuuko kuvia?</p>	Siirry vaiheeseen 2.	Ongelma on ratkaistu.
<p><b>Vaihe 2</b></p> <p>1 Poista kuvayksikkö ja asenna se uudelleen.</p> <div style="border: 1px solid black; padding: 5px; margin: 5px 0;"> <p><b>Varoitus—mahdollinen vaurio:</b> Älä altista väri- ja mustavalkokuvayksikköä suoralle valolle yli 10 minuutiksi. Pitkäaikainen altistuminen valolle voi aiheuttaa tulostuslaatuongelmia.</p> </div> <div style="border: 1px solid black; padding: 5px; margin: 5px 0;"> <p><b>Vaara:</b> Älä kosketa valojohderumpua. Rumpujen koskettaminen saattaa heikentää tulevien tulostustöiden laatua.</p> </div> <p>2 Tulosta asiakirja.</p> <p>Näkykö tulosteissa pystysuuntaisia tummia raitoja ja puuttuuko kuvia?</p>	Siirry vaiheeseen 3.	Ongelma on ratkaistu.
<p><b>Vaihe 3</b></p> <p>1 Tarkista, onko tulostimessa aito ja tuettu Xeroxin väriainekasetti.</p>	Ota yhteyttä <b>Yhteyden ottaminen asiakastukeen</b>	Ongelma on ratkaistu.

TOIMI	KYLLÄ	EI
<p> Huom.: Jos kasettia ei tueta, asenna tuettu kasetti.</p> <p>2 Tulosta asiakirja.</p> <p>Näkykö tulosteissa pystysuuntaisia tummia viivoja tai raitoja?</p>		

### Toistuvat virheet



-  Huom.: Tulosta tulostuslaadun testisivut, ennen kuin yrität ratkaista ongelman. Kosketa aloitusnäytössä kohtaa **Asetukset > Vianetsintä > Tulostuslaadun testisivujen tulostus.**



TOIMI	KYLLÄ	EI
<p><b>Vaihe 1</b></p> <p>Tarkista tulostuslaadun testisivujen perusteella, vastaako toistuvien virhekuvioiden väli jotain seuraavista:</p> <p><b>Kuvayksikkö</b></p> <ul style="list-style-type: none"> <li>• 96 mm (3,78 in.)</li> <li>• 37,7 mm (1,48 in.)</li> </ul> <p><b>Väriainekasetti</b></p> <ul style="list-style-type: none"> <li>• 43,5 mm (1,71 in.)</li> <li>• 37,5 mm (1,48 in.)</li> </ul> <p><b>Siirtotela</b></p> <ul style="list-style-type: none"> <li>• 52 mm (2,05 in.)</li> </ul> <p><b>Kiinnityslaite</b></p> <ul style="list-style-type: none"> <li>• 79,8 mm (3,14 in.)</li> <li>• 62,5 mm (2,46 in.)</li> </ul> <p>Vastaako toistuvien virhekuvioiden väli väriainekasetin tai kuvayksikön mittoja?</p>	Siirry vaiheeseen 2.	Kirjaa etäisyys muistiin ja ota sitten yhteyttä <b>Yhteyden ottaminen asiakastukeen</b>
<p><b>Vaihe 2</b></p> <p>1 Vaihda asiaankuuluva tarvike. 2 Tulosta asiakirja.</p> <p>Näkykö toistuvia virhekuvioita?</p>	Ota yhteyttä <b>Yhteyden ottaminen asiakastukeen</b>	Ongelma on ratkaistu.

### TULOSTUSTYÖT EIVÄT TULOSTU

TOIMI	KYLLÄ	EI
<p><b>Vaihe 1</b></p> <p>a. Avaa tulostusvalintaikkuna siinä asiakirjassa, jonka yrität tulostaa, ja varmista, että oikea tulostin on valittu. b. Tulosta asiakirja.</p> <p>Tulostuiko asiakirja?</p>	Ongelma on ratkaistu.	Siirry vaiheeseen 2.
<b>Vaihe 2</b>	Ongelma on ratkaistu.	Siirry vaiheeseen 3.

TOIMI	KYLLÄ	EI
a. Tarkista, että tulostimeen on kytketty virta. b. Ratkaise näyttöön avautuvat virheilmoitukset. c. Tulosta asiakirja. Tulostuiko asiakirja?		
<b>Vaihe 3</b> a. Varmista, että portit toimivat ja että kaapelit on liitetty pitävästi tietokoneeseen ja tulostimeen.  Lisätietoja on tulostimen asennusohjeissa. b. Tulosta asiakirja. Tulostuiko asiakirja?	Ongelma on ratkaistu.	Siirry vaiheeseen 4.
<b>Vaihe 4</b> a. Sammuta tulostin, odota noin 10 sekuntia ja käynnistä tulostin uudelleen. b. Tulosta asiakirja. Tulostuiko asiakirja?	Ongelma on ratkaistu.	Siirry vaiheeseen 5.
<b>Vaihe 5</b> a. Poista tulostinohjain ja asenna se sitten uudelleen. b. Tulosta asiakirja. Tulostuiko asiakirja?	Ongelma on ratkaistu.	Katso <b>Yhteyden ottaminen asiakastukeen</b> .

## LUOTTAMUKSELLISET JA PIDOSSA OLEVAT ASIAKIRJAT EIVÄT TULOSTU

TOIMI	KYLLÄ	EI
<p><b>Vaihe 1</b></p> <p>a. Tarkista ohjauspaneelista, näkykö työ Pidossa olevat työt -luettelossa.</p> <p>b. Tulosta asiakirjat.</p> <p>Tulostuivatko asiakirjat?</p>	Ongelma on ratkaistu.	Siirry vaiheeseen 2.
<p><b>Vaihe 2</b></p> <p>Tulostustyö saattaa sisältää alustusvirheen tai virheellisiä tietoja.</p> <ul style="list-style-type: none"> <li>Poista tulostustyö ja lähetä se sitten uudelleen.</li> <li>Jos kyseessä on PDF-tiedosto, luo uusi tiedosto ja tulosta asiakirja.</li> </ul> <p>Tulostuivatko asiakirjat?</p>	Ongelma on ratkaistu.	Siirry vaiheeseen 3.
<p><b>Vaihe 3</b></p> <p>Jos tulostat Internetistä, tulostin saattaa lukea useita työnimikkeitä päällekkäisinä.</p> <p><b>Windows-käyttäjät</b></p> <ol style="list-style-type: none"> <li>Avaa Tulostusmääritykset-valintaikkuna.</li> <li>Valitse Tulosta ja pidä välilehdessä <b>Käytä tulostusta ja pitoa</b> ja sitten <b>Säilytä kahdentuneet asiakirjat</b>.</li> <li>Anna PIN-koodi ja tallenna muutokset.</li> <li>Lähetä tulostustyö.</li> </ol> <p><b>Macintosh-käyttäjät</b></p> <ol style="list-style-type: none"> <li>Tallenna ja anna kullekin työlle eri nimi.</li> <li>Lähetä työ erikseen.</li> </ol> <p>Tulostuivatko asiakirjat?</p>	Ongelma on ratkaistu.	Siirry vaiheeseen 4.





TOIMI	KYLLÄ	EI
<b>Vaihe 4</b> 1 Vapauta tulostimen muistia poistamalla pidossa olevia töitä. 2 Tulosta asiakirjat. Tulostuivatko asiakirjat?	Ongelma on ratkaistu.	Siirry vaiheeseen 5.
<b>Vaihe 5</b> 1 Lisää tulostinmuistia. 2 Tulosta asiakirjat. Tulostuivatko asiakirjat?	Ongelma on ratkaistu.	Ota yhteyttä <b>Yhteyden ottaminen asiakastukeen</b>

**TYÖ TULOSTUU VÄÄRÄLTÄ ALUSTALTA TAI VÄÄRÄLLE PAPERILLE TAI ERIKOISMATERIAALILLE.**

TOIMI	KYLLÄ	EI
<p><b>Vaihe 1</b></p> <p>a. Tarkista, että tulostus tapahtuu oikealle paperityypille.</p> <p>b. Tulosta asiakirja.</p> <p>Onko asiakirja tulostettu oikealle paperityypille?</p>	Siirry vaiheeseen 2.	Lisää laitteeseen oikeankokoista ja -tyyppistä paperia.
<p><b>Vaihe 2</b></p> <p>a. Määritä paperikoko ja -laji käyttöjärjestelmän mukaan joko Tulostusasetukset- tai Tulostus-valintaikkunassa.</p> <p> Huom.: Voit muuttaa näitä asetuksia myös tulostimen ohjaustaulusta. Navigoi kohtaan: <b>Asetukset &gt; Paperi &gt; Alustojen asetukset &gt; Paperikoko/-tyyppi.</b></p> <p>Jos tulostimessa ei ole kosketusnäyttöä, voit selata asetuksia <b>OK</b>-painikkeella.</p> <p>b. Varmista, että asetukset vastaavat lisättyä paperia.</p> <p>c. Tulosta asiakirja.</p> <p>Onko asiakirja tulostettu oikealle paperityypille?</p>	Ongelma on ratkaistu.	Siirry vaiheeseen 3.
<p><b>Vaihe 3</b></p> <p>1 Tarkista, onko alustat linkitetty.</p> <p>Lisätietoja on kohdassa <b>Alustojen yhdistäminen</b></p> <p>2 Tulosta asiakirja.</p> <p>Onko asiakirja tulostettu oikeasta alustasta?</p>	Ongelma on ratkaistu.	Katso <b>Yhteyden ottaminen asiakastukeen</b>

## HIDAS TULOSTUS

TOIMI	KYLLÄ	EI
<p><b>Vaihe 1</b></p> <p>Varmista, että tulostinkaapeli on liitetty kunnolla tulostimeen ja tietokoneeseen, tulostuspalvelimeen, lisälaitteeseen tai muuhun verkkolaitteeseen.</p> <p>Tulostaako tulostin hitaasti?</p>	Siirry vaiheeseen 2.	Ongelma on ratkaistu.
<p><b>Vaihe 2</b></p> <p>a. Varmista, että tulostin ei ole hiljaisessa tilassa.</p> <ul style="list-style-type: none"> <li>• Navigoi ohjaustaulusta kohtaan: <b>Asetukset &gt; Laite &gt; Ylläpito &gt; Määritys-valikko &gt; Laitteen toiminnot &gt; Hiljainen tila.</b></li> </ul> <p>Jos tulostimessa ei ole kosketusnäyttöä, voit selata asetuksia <b>OK</b>-painikkeella.</p> <p>b. Tulosta asiakirja.</p> <p>Tulostaako tulostin hitaasti?</p>	Siirry vaiheeseen 3.	Ongelma on ratkaistu.
<p><b>Vaihe 3</b></p> <p>a. Määritä tulostustarkkuus käyttöjärjestelmän mukaan joko Tulostusmääritykset- tai Tulostus-valintaikkunassa.</p> <p>b. Valitse tarkkuudeksi 600 dpi.</p> <p>c. Tulosta asiakirja.</p> <p>Tulostaako tulostin hitaasti?</p>	Siirry vaiheeseen 4.	Ongelma on ratkaistu.
<p><b>Vaihe 4</b></p> <p>a. Määritä paperilaji käyttöjärjestelmän mukaan joko Tulostusmääritykset- tai Tulostus-valintaikkunassa.</p>	Siirry vaiheeseen 5.	Ongelma on ratkaistu.

TOIMI	KYLLÄ	EI
<p> Huom.: Varmista, että asetukset vastaavat alustaan lisättyä paperia.</p> <p> Huom.: Voit muuttaa näitä asetuksia myös tulostimen ohjaustaulusta. Navigoi kohtaan: <b>Asetukset &gt; Paperi &gt; Alustojen asetukset &gt; Paperikoko/-tyyppi.</b></p> <p> Huom.: Painava paperi tulostuu hitaammin.</p> <p> Huom.: Letter-, A4- ja Legal-kokoa pienempi paperi voi tulostua hitaammin.</p> <ul style="list-style-type: none"> <li>• Varmista, että asetus vastaa lisättyä paperia.</li> <li>• Voit muuttaa asetusta myös tulostimen ohjauspaneelista. Navigoi kohtaan:<b>Asetukset &gt; Paperi &gt; Alustojen asetukset &gt; Paperikoko/-tyyppi.</b> Jos tulostimessa ei ole kosketusnäyttöä, voit selata asetuksia <b>OK</b>-painikkeella.</li> <li>• Painava paperi tulostuu hitaammin.</li> <li>• Letter-, A4- ja Legal-kokoa pienempi paperi voi tulostua hitaammin.</li> </ul> <p>b. Tulosta asiakirja.</p> <p>Tulostaako tulostin hitaasti?</p>		
<p><b>Vaihe 5</b></p> <p>a. Varmista, että tulostimen tulostusmateriaalin laatu- ja painoasetukset vastaavat lisättävää paperia.</p>	Siirry vaiheeseen 6.	Ongelma on ratkaistu.

TOIMI	KYLLÄ	EI
<p>Navigoi ohjaustaulusta kohtaan: <b>Asetukset &gt; Paperi &gt; Materiaalimääritykset &gt; Materiaalityypit</b></p> <p>Jos tulostimessa ei ole kosketusnäyttöä, voit selata asetuksia <b>OK</b>-painikkeella.</p> <p> Huom.: Karkea ja painava paperi voi tulostua hitaammin.</p> <p>b. Tulosta asiakirja.</p> <p>Tulostaako tulostin hitaasti?</p>		
<p><b>Vaihe 6</b></p> <p>Poista pidossa olevat työt.</p> <p>Tulostaako tulostin hitaasti?</p>	Siirry vaiheeseen 7.	Ongelma on ratkaistu.
<p><b>Vaihe 7</b></p> <p>a. Varmista, että tulostin ei kuumene liikaa.</p> <ul style="list-style-type: none"> <li>• Anna tulostimen jäähtyä pitkän tulostustyön jälkeen.</li> <li>• Huomioi tulostimen käyttöympäristön suositeltu lämpötila. Lisätietoja on kohdassa <b>Tulostimen sijaintipaikan valitseminen</b>.</li> </ul> <p>b. Tulosta asiakirja.</p> <p>Tulostaako tulostin hitaasti?</p>	Lisätietoja on kohdassa <b>Yhteyden ottaminen asiakastukeen</b> .	Ongelma on ratkaistu.



## Tulostin ei vastaa

TOIMI	KYLLÄ	EI
<p><b>Vaihe 1</b></p> <p>Tarkista, että virtajohto on liitetty pistorasiaan.</p> <div style="border: 1px solid black; padding: 5px; margin: 10px 0;">  <p><b>VAROITUS—VAMMAUTUMISVAARA:</b> Tulipalon tai sähköiskun vaaran välttämiseksi liitä virtajohto suoraan asianmukaiseen maadoitettuun sähköpistokkeeseen, joka on lähellä ja helposti saatavilla.</p> </div> <p>Vastaako tulostin?</p>	Ongelma on ratkaistu.	Siirry vaiheeseen 2.
<p><b>Vaihe 2</b></p> <p>Tarkista, onko pistorasian virta katkaistu kytkimellä tai katkaisimella.</p> <p>Onko pistorasian virta katkaistu kytkimellä tai katkaisimella?</p>	Kytke virta kytkimellä tai palauta katkaisin.	Siirry vaiheeseen 3.
<p><b>Vaihe 3</b></p> <p>Tarkista, että tulostimeen on kytketty virta.</p> <p>Onko tulostimeen kytketty virta?</p>	Siirry vaiheeseen 4.	Kytke tulostimeen virta.
<p><b>Vaihe 4</b></p> <p>Tarkista, onko tulostin lepo- tai horrostilassa.</p> <p>Onko tulostin lepo- tai horrostilassa?</p>	Herätä tulostin painamalla virtapainiketta.	Siirry vaiheeseen 5.
<p><b>Vaihe 5</b></p> <p>Varmista, että kaapelit, joilla tulostin ja tietokone on liitetty toisiinsa, on liitetty oikeisiin portteihin.</p> <p>Onko kaapelit liitetty oikeisiin portteihin?</p>	Siirry vaiheeseen 6.	Liitä kaapelit oikeisiin portteihin.
<p><b>Vaihe 6</b></p>	Ongelma on ratkaistu.	Siirry vaiheeseen 7.

TOIMI	KYLLÄ	EI
<p>Katkaise tulostimesta virta, asenna lisävarusteet ja kytke tulostimeen virta.</p> <p>Lisätietoja on lisälaitteen käyttöohjeessa.</p> <p>Vastaako tulostin?</p>		
<p><b>Vaihe 7</b></p> <p>Asenna oikea tulostinohjain.</p> <p>Vastaako tulostin?</p>	Ongelma on ratkaistu.	Siirry vaiheeseen 8.
<p><b>Vaihe 8</b></p> <p>Sammuta tulostin, odota noin 10 sekuntia ja käynnistä tulostin uudelleen.</p> <p>Vastaako tulostin?</p>	Ongelma on ratkaistu.	Katso <b>Yhteyden ottaminen asiakastukeen</b> .

## Flash-asemaa ei voi lukea

TOIMI	KYLLÄ	EI
<p><b>Vaihe 1</b></p> <p>Tarkista, käsitteleekö tulostin parhaillaan toista tulostus-, kopiointi-, skannaus- tai faksaustyötä.</p> <p>Onko tulostin valmis?</p>	Siirry vaiheeseen 3.	Siirry vaiheeseen 2.
<p><b>Vaihe 2</b></p> <ul style="list-style-type: none"> <li>• Odota, kunnes tulostin on käsitellyt toisen työn.</li> <li>• Poista flash-asema ja aseta se sitten uudelleen.</li> </ul> <p>Tunnistaako tulostin flash-aseman?</p>	Ongelma on ratkaistu.	Siirry vaiheeseen 3.
<p><b>Vaihe 3</b></p> <p>Tarkista, että flash-asema on asetettu etuosassa olevaan USB-porttiin.</p> <p> Huom.: Flash-asema ei toimi, jos se on asetettu takaosassa olevaan USB-porttiin.</p> <p>Onko flash-asema asetettu oikeaan porttiin?</p>	Siirry vaiheeseen 5.	Siirry vaiheeseen 4.
<p><b>Vaihe 4</b></p> <p>Aseta flash-asema oikeaan porttiin.</p> <p>Tunnistaako tulostin flash-aseman?</p>	Ongelma on ratkaistu.	Siirry vaiheeseen 5.
<p><b>Vaihe 5</b></p> <p>Tarkista, onko flash-asema tuettu. Lisätietoja on kohdassa <b>Tuetut flash-asemat ja tiedostotyypit</b></p> <p>Onko flash-asema tuettu?</p>	Siirry vaiheeseen 7.	Siirry vaiheeseen 6.

TOIMI	KYLLÄ	EI
<b>Vaihe 6</b> Aseta tuettu flash-asema. Tunnistaako tulostin flash- aseman?	Ongelma on ratkaistu.	Siirry vaiheeseen 7.
<b>Vaihe 7</b> Poista flash-asema ja aseta se sit- ten uudelleen. Tunnistaako tulostin flash- aseman?	Ongelma on ratkaistu.	Ota yhteyttä <b>Yhteyden ottaminen asiakastukeen</b>

## USB-portin käyttöönotto

Kosketa aloitusnäytössä kohtaa **Asetukset > Verkko/portit > USB > Ota USB-portti käyttöön**

## Tukosten poistaminen

### TUKOSTEN VÄLTÄMINEN

#### Lisää paperi oikein

- Varmista, että paperi on alustassa suorassa.

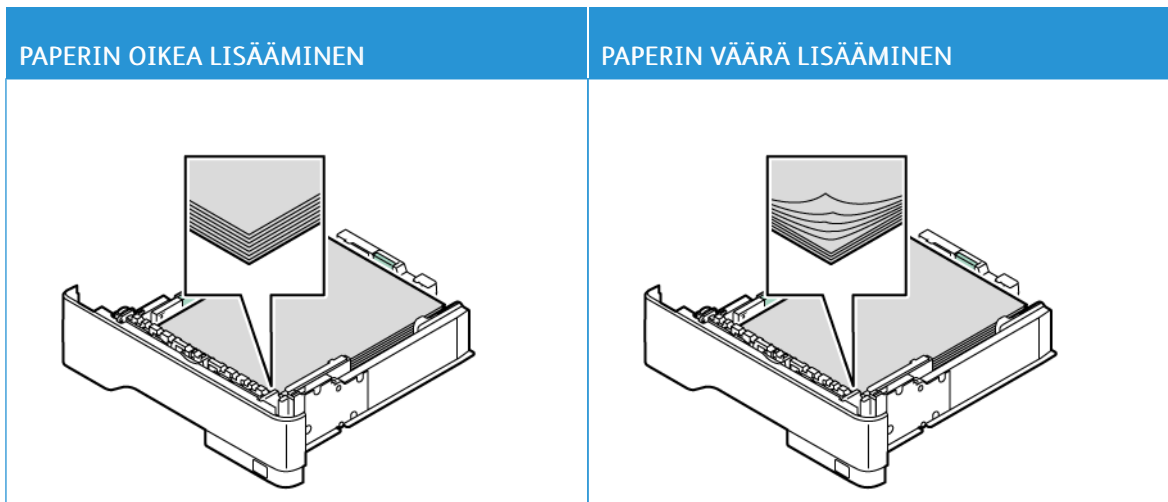

- Älä lisää alustaan paperia tai poista alustaa tulostamisen aikana.
- Älä lisää laitteeseen liikaa paperia. Varmista, että pinon korkeus on paperin enimmäistäyttösoittimen alapuolella.
- Älä liu'uta paperia alustaan. Lisää paperi kuvan mukaisesti.

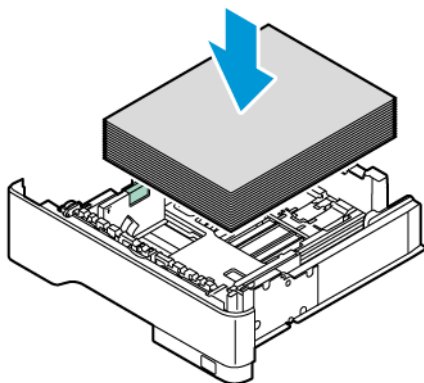

- Varmista, että paperiohjaimet ovat oikeassa asennossa, eivätkä paina paperia tai kirjekuoria liian tiukasti.
- Työnnä alusta kunnolla paikalleen tulostimen sisään paperin lisäämisen jälkeen.

### Käytä suositeltua paperia

- Käytä ainoastaan suositeltua paperia tai erikoistulostusmateriaalia.
- Älä lisää ryppyistä, taitettua, kosteaä tai käpristynyttä paperia.
- Taivuta ja ilmasta paperipino ja suorista sen reunat, ennen kuin lisäät sen tulostimeen.



- Älä käytä käsin leikattua tai rajattua materiaalia.
- Älä käytä samassa lokerossa eri kokoisia, painoisia tai tyyppisiä papereita.
- Varmista, että paperikoko ja -laji on asetettu oikein tietokoneen tai tulostimen ohjauspaneelissa.
- Säilytä paperi valmistajan suositusten mukaisesti.

### TUKOKSEN SIJAINNIN TUNNISTAMINEN

- Kun tukosavustaja -asetus on **Käytössä**, tulostin voi yrittää tyhjentää tyhjät tai osittain tulostetut sivut, kun juuttunut paperi on poistettu. Tarkista tyhjät sivut tulosteista.
- Kun käyttöpaneeliin tulee ilmoitus Tukos selvitys -asetus on **Käytössä** tai **Automaattinen**, tulostin tulostaa jumiutuneet sivut uudelleen.

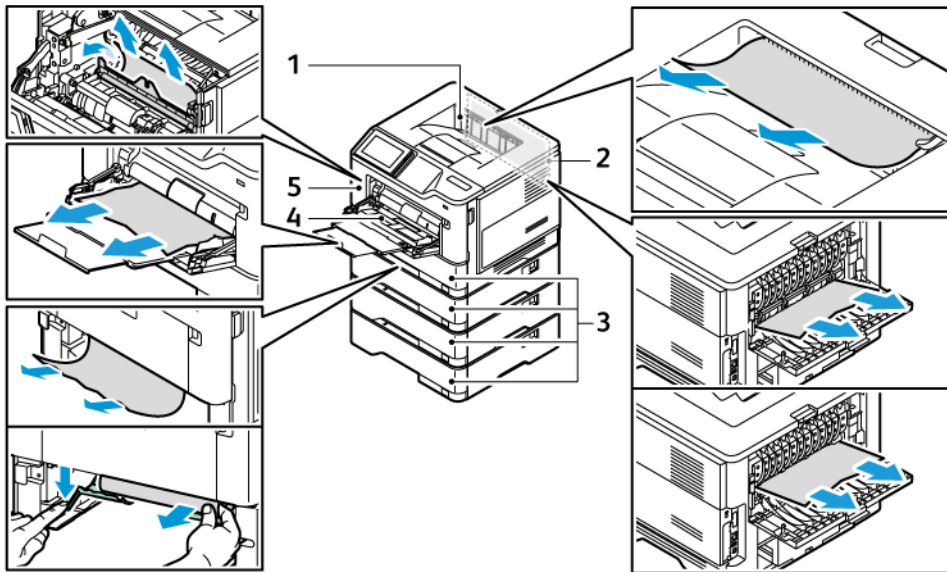

1. Vakioluovutusalusta
2. Ovi B
3. 550 arkin vakioalusta 1 ja valinnaiset 550 arkin alustat 2–4
4. Monikäyttösyöttöaukko
5. Luukku A

#### PAPERITUKOS LUUKUSSA A

1. Avaa luukku A.

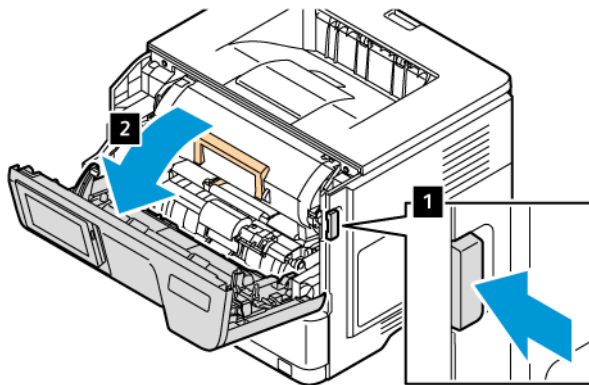



2. Poista väriainekasetit.

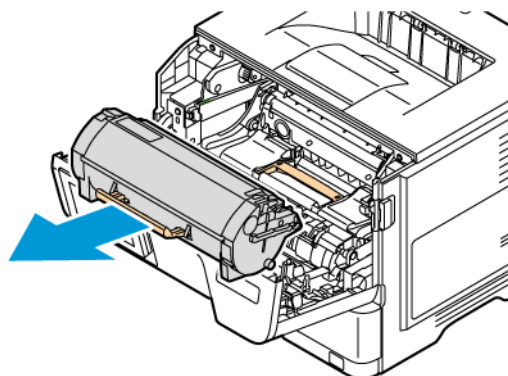

3. Irrota kuvayksikkö.

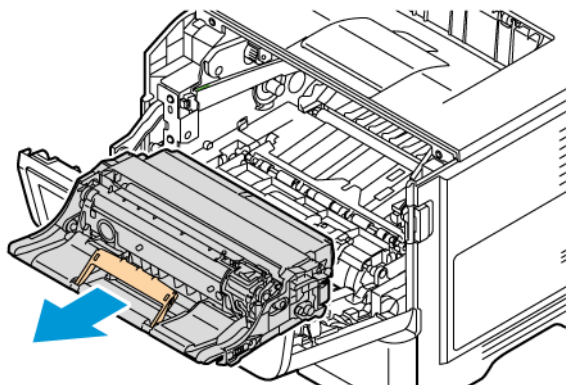

**Varoitus—mahdollinen vaurio:** Älä altista väri- ja mustavalkokuvayksikköä suoralle valolle yli 10 minuutiksi. Pitkäaikainen altistuminen valolle voi aiheuttaa tulostuslaatuongelmia.

**Vaara:** Älä kosketa valojohderumpua. Rumpujen koskettaminen saattaa heikentää tulevien tulostustöiden laatua.

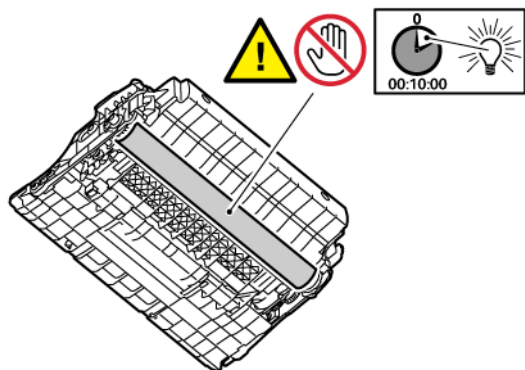

4. Poista juuttunut paperi.



**VAROITUS—KUUMA PINTA:** Tulostimen sisäosat voivat olla kuumat. Välttyäksesi palovammoilta kosketa osia vasta, kun ne ovat jäähtyneet.



Huom.: Varmista, että poistat kaikki paperinpalat.

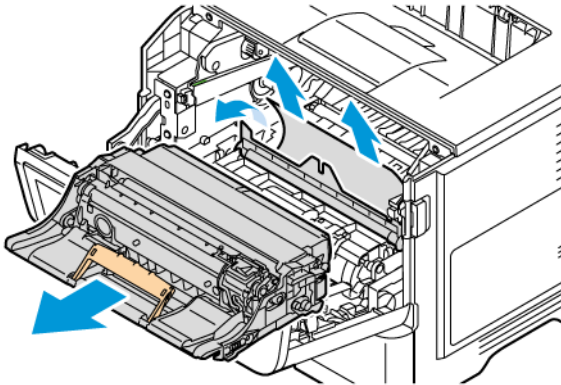

5. Aseta kuvayksikkö paikalleen.



Huom.: Käytä tulostimen sisällä olevia nuolia ohjaimina.

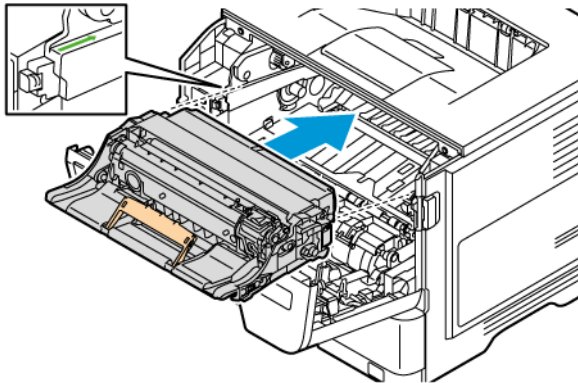

6. Asenna väriainekasetti.

 Huom.: Käytä tulostimen sisällä olevia nuolia ohjaimina.

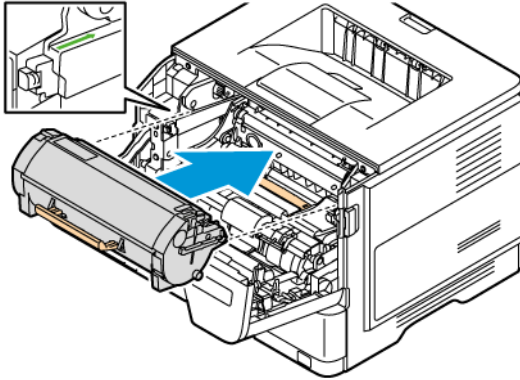

7. Sulje luukku A.

#### PAPERITUKOS OVESSA B

1. Avaa ovi B.



**VAROITUS—KUUMA PINTA:** Tulostimen sisäosat voivat olla kuumat. Välttyäksesi palovammoilta kosketa osia vasta, kun ne ovat jäähtyneet.

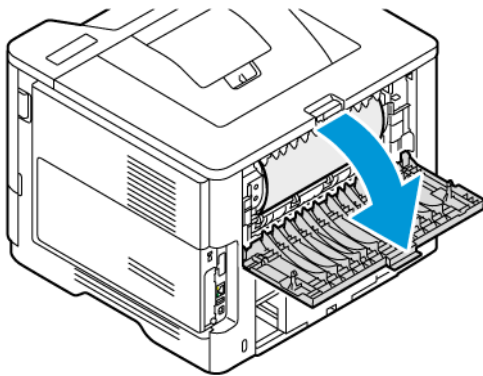

2. Poista juuttunut paperi.

 Huom.: Varmista, että poistat kaikki paperinpalat.

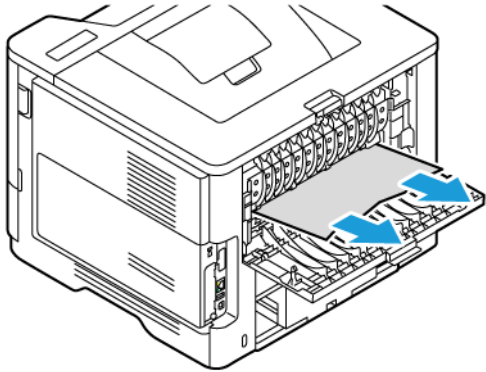

3. Sulje luukku B.

#### PAPERITUKOS MONISYÖTTÖLAITTEESSA

1. Poista paperit monisyöttölaiteesta.
2. Poista juuttunut paperi.

 Huom.: Varmista, että poistat kaikki paperinpalat.

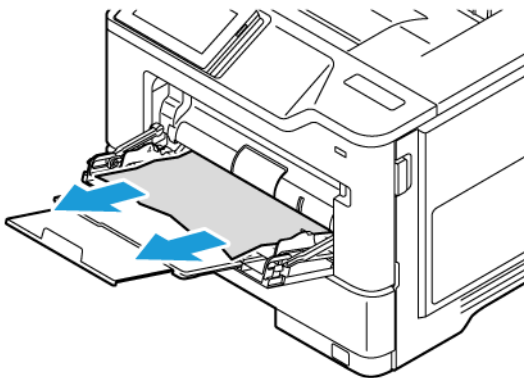

3. Lisää paperia ja säädä paperinohjain.

## PAPERITUKOS ALUSTOISSA

1. Irrota alusta.

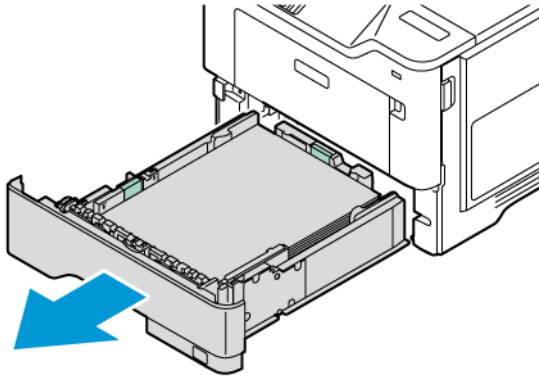

**Vaara:** Staattinen sähkö vaurioittaa helposti valinnaisen alustan sisällä olevaa anturia. Kosketa metallipintaa ennen kuin irrota jumiutuneen paperi alustasta.

2. Poista juuttunut paperi.

 Huom.: Varmista, että poistat kaikki paperinpalat.

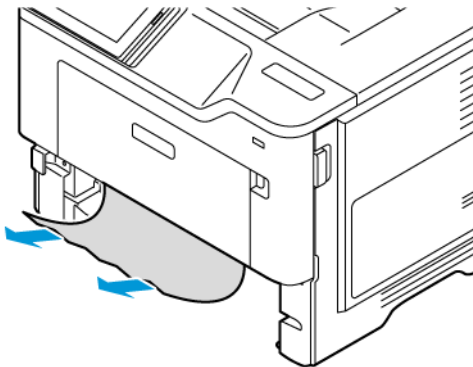

3. Aseta alusta tulostimeen.

## PAPERITUKOS ARKINKÄÄNTÄJÄSSÄ

1. Irrota alusta.

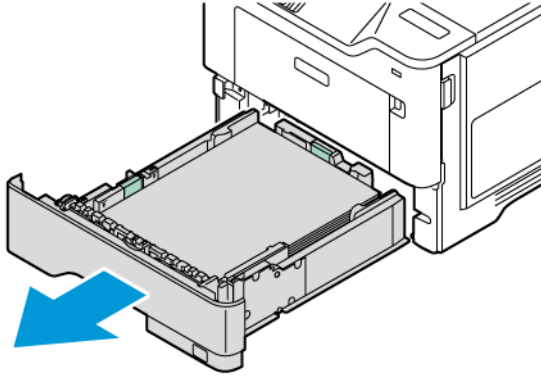

2. Avaa kaksipuolinen tulostusyksikkö painamalla sen salpaa.



3. Poista juuttunut paperi.

 Huom.: Varmista, että poistat kaikki paperinpalat.

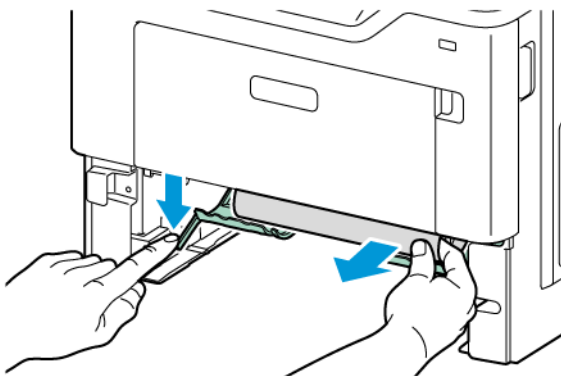

4. Aseta alusta tulostimeen.

## Verkkoyhteysongelmat

## EMBEDDED WEB SERVER EI AVAUDU

TOIMI	KYLLÄ	EI
<p><b>Vaihe 1</b></p> <p>1 Tarkista, että tulostimeen on kytketty virta.</p> <p>2 Avaa tulostimen Embedded Web Server (EWS).</p> <p>Pystytkö avaamaan EWS:n?</p>	Ongelma on ratkaistu.	Siirry vaiheeseen 2.
<p><b>Vaihe 2</b></p> <p>1 Tarkista, että tulostimen IP-osoite on oikea.</p> <ul style="list-style-type: none"> <li>IP-osoite näkyy aloitusnäytössä.</li> <li>IP-osoite on neljä pisteillä erotettua numerosarjaa, kuten 123.123.123.123.</li> </ul> <p>2 Avaa EWS.</p> <p>Pystytkö avaamaan EWS:n?</p>	Ongelma on ratkaistu.	Siirry vaiheeseen 3.
<p><b>Vaihe 3</b></p> <p>1 Tarkista, että käytät tuettua selainta:</p> <ul style="list-style-type: none"> <li>Internet Explorer -versio 11 tai uudempi</li> <li>Microsoft Edge</li> <li>Safari-versio 6 tai uudempi</li> <li>Google Chrome™ -versio 32 tai uudempi</li> <li>Mozilla Firefox -versio 24 tai uudempi</li> </ul> <p>2 Avaa EWS.</p> <p>Pystytkö avaamaan EWS:n?</p>	Ongelma on ratkaistu.	Siirry vaiheeseen 4.
<p><b>Vaihe 4</b></p> <p>1 Tarkista, että verkkoyhteys toimii.</p> <p> Huom.: Jos yhteys ei toimi, ota yhteys järjestelmänvalvojaasi.</p>	Ongelma on ratkaistu.	Siirry vaiheeseen 5.

TOIMI	KYLLÄ	EI
<p>2 Avaa EWS.</p> <p>Pystytkö avaamaan EWS:n?</p>		
<p><b>Vaihe 5</b></p> <p>1 Tarkista, että kaapelit on liitetty tukevasti tulostimeen ja tulostuspalvelimeen. Lisätietoja on tulostinpalvelimen mukana toimitetussa dokumentaatiossa.</p> <p>2 Avaa EWS.</p> <p>Pystytkö avaamaan EWS:n?</p>	Ongelma on ratkaistu.	Siirry vaiheeseen 6.
<p><b>Vaihe 6</b></p> <p>1 Tarkista, onko välityspalvelimet poistettu käytöstä.</p> <p> Huom.: Jos palvelimet ovat poissa käytöstä, ota yhteys järjestelmänvalvojaasi.</p> <p>2 Avaa EWS.</p> <p>Pystytkö avaamaan EWS:n?</p>	Ongelma on ratkaistu.	Katso <b>Yhteyden ottaminen asiakastukeen</b> .

#### TULOSTINTA EI VOIDA YHDISTÄÄ WI-FI-VERKKOON



Huom.: Tämä ominaisuus on käytettävissä vain tietyissä tulostinmalleissa.





TOIMI	KYLLÄ	EI
<p><b>Vaihe 1</b></p> <p>Varmista, että Aktiivinen sovitin -asetuksena on Automaattinen.</p> <p>Navigoi ohjaustaulusta kohtaan:  <b>Asetukset &gt; Verkko/portit &gt; Verkon yleiskatsaus &gt; Aktiivinen sovitin &gt; Automaattinen</b></p> <p>Jos tulostimessa ei ole kosketusnäyttöä, voit selata asetuksia <b>OK</b>-painikkeella.</p> <p>Pystyykö tulostin yhdistämään Wi-Fi-verkkoon?</p>	Ongelma on ratkaistu.	Siirry vaiheeseen 2.
<p><b>Vaihe 2</b></p> <p>Tarkista, onko oikea Wi-Fi-verkko valittu.</p> <p> Huom.: Jotkin reitittimet voivat jakaa oletus-SSID:n.</p> <p>Oletko yhdistämässä oikeaan Wi-Fi-verkkoon?</p>	Siirry vaiheeseen 4.	Siirry vaiheeseen 3.
<p><b>Vaihe 3</b></p> <p>Yhdistä oikeaan Wi-Fi-verkkoon. Lisätietoja on kohdassa <b>Tulostimen yhdistäminen verkkoon.</b></p> <p>Pystyykö tulostin yhdistämään Wi-Fi-verkkoon?</p>	Ongelma on ratkaistu.	Siirry vaiheeseen 4.
<p><b>Vaihe 4</b></p> <p>Tarkista langaton suojaustila.</p> <p>Navigoi ohjaustaulusta kohtaan:  <b>Asetukset &gt; Verkko/portit &gt; Langaton &gt; Langaton suojaustila.</b></p> <p>Jos tulostimessa ei ole kosketusnäyttöä, voit selata asetuksia <b>OK</b>-painikkeella.</p> <p>Onko valittu oikea langaton suojaustila?</p>	Siirry vaiheeseen 6.	Siirry vaiheeseen 5.

TOIMI	KYLLÄ	EI
<b>Vaihe 5</b> Valitse oikea langaton suojaustila. Pystyykö tulostin yhdistämään Wi-Fi-verkkoon?	Ongelma on ratkaistu.	Siirry vaiheeseen 6.
<b>Vaihe 6</b> Varmista, että annoit oikean verkon salasanan.  Huom.: Huomioi salasanan välilyönnit, numerot ja isot kirjaimet. Pystyykö tulostin yhdistämään Wi-Fi-verkkoon?	Ongelma on ratkaistu.	Ota yhteyttä: <b>Yhteyden ottaminen asiakastukeen.</b>

## Laitteistovaihtoehto-ongelmat

## SISÄISTÄ LISÄLAITETTA EI LÖYDY

TOIMI	KYLLÄ	EI
<p><b>Vaihe 1</b></p> <p>Sammuta tulostin, odota noin 10 sekuntia ja käynnistä tulostin uudelleen.</p> <p>Havaitseeko tulostin sisäisen vaihtoehdon?</p>	Ongelma on ratkaistu.	Siirry vaiheeseen 2.
<p><b>Vaihe 2</b></p> <p>Tulosta valikkoasetussivu ja tarkista, onko sisäinen lisävaruste lisättyjen ominaisuuksien luettelossa.</p> <p>Onko sisäinen vaihtoehto lueteltu?</p>	Siirry vaiheeseen 4.	Siirry vaiheeseen 3.

TOIMI	KYLLÄ	EI
<p><b>Vaihe 3</b></p> <p>Tarkista, onko sisäinen lisälaite asennettu oikein ohjain-PWB:hen.</p> <ol style="list-style-type: none"> <li>1 Sammuta tulostin ja irrota virtajohto pistorasiasta.</li> <li>2 Varmista, että sisäinen lisälaite on asennettu ohjain-PWB:n oikeaan liitäntään.</li> <li>3 Liitä virtajohto pistorasiaan ja kytke tulostimen virta.</li> </ol> <div data-bbox="204 752 582 1122" style="border: 1px solid black; padding: 5px; margin-top: 10px;"> <p> <b>Varoitus:</b> Tulipalon tai sähköiskun vaaran välttämiseksi liitä virtajohto suoraan asianmukaiseen maadoitettuun sähköpistokkeeseen, joka on lähellä ja helposti saatavilla.</p> </div> <p>Havaitseeko tulostin sisäisen vaihtoehdon?</p>	<p>Ongelma on ratkaistu.</p>	<p>Siirry vaiheeseen 4.</p>
<p><b>Vaihe 4</b></p> <ol style="list-style-type: none"> <li>1 Varmista, että lisälaite on käytettävissä tulostinohjaimessa.</li> </ol> <p> Huom.: Sisäinen lisälaite on ehkä lisättävä tulostinohjaimen manuaalisesti, jotta se on käytettävissä tulostustöissä. Lisätietoja on kohdassa <b>Tulostinohjaimen käytettävissä olevien lisävarusteiden lisääminen</b></p> <ol style="list-style-type: none"> <li>2 Tulosta asiakirja.</li> </ol> <p>Havaitseeko tulostin sisäisen</p>	<p>Ongelma on ratkaistu.</p>	<p>Ota yhteyttä <b>Yhteyden ottaminen asiakastukeen</b></p>

TOIMI	KYLLÄ	EI
vaihtoehdon?		

### SISÄISTEN RATKAISUJEN PORTTI EI TOIMI OIKEIN

TOIMI	KYLLÄ	EI
<p><b>Vaihe 1</b></p> <p>Tulosta valikkoasetussivu ja tarkista, onko sisäisten ratkaisujen portti (ISP) lisättyjen ominaisuuksien luettelossa.</p> <p>Onko ISP lisättyjen ominaisuuksien luettelossa?</p>	Siirry vaiheeseen 3.	Siirry vaiheeseen 2.
<p><b>Vaihe 2</b></p> <p>Irrota ja asenna ISP. Lisätietoja on kohdassa</p> <p> Huom.: Käytä tuettua ISP:tä</p> <p>Toimiiko ISP oikein?</p>	Ongelma on ratkaistu.	Siirry vaiheeseen 3.
<p><b>Vaihe 3</b></p> <p>Tarkista johto ja ISP-liitäntä.</p> <ol style="list-style-type: none"> <li>Käytä oikeaa johtoa ja varmista sitten, että se on liitetty kunnolla ISP:hen.</li> <li>Tarkista, onko ISP-ratkaisuliitäntäjohto liitetty kunnolla ohjain-PWB:n liitäntään.</li> </ol> <p>Toimiiko ISP oikein?</p>	Ongelma on ratkaistu.	Ota yhteyttä <b>Yhteyden ottaminen asiakastukeen</b>

## RINNAKKAIS- TAI SARJALIITTYMÄKORTTI EI TOIMI OIKEIN

TOIMI	KYLLÄ	EI
<p><b>Vaihe 1</b></p> <p>Tulosta valikkoasetussivu ja tarkista, onko rinnakkais- tai sarjaliittymäkortti lisättyjen ominaisuuksien luettelossa.</p> <p>Onko rinnakkais- tai sarjaliittymäkortti lisättyjen ominaisuuksien luettelossa?</p>	Siirry vaiheeseen 3.	Siirry vaiheeseen 2.
<p><b>Vaihe 2</b></p> <p>Irrota ja asenna rinnakkais- tai sarjaliittymäkortti. Lisätietoja on kohdassa</p> <p>Toimiiko rinnakkais- tai sarjaliittymäkortti oikein?</p>	Ongelma on ratkaistu.	Siirry vaiheeseen 3.
<p><b>Vaihe 3</b></p> <p>Tarkista johdon ja rinnakkais- tai sarjaliittymäkortin välinen liitäntä.</p> <p>Toimiiko rinnakkais- tai sarjaliittymäkortti oikein?</p>	Ongelma on ratkaistu.	Ota yhteyttä <b>Yhteyden ottaminen asiakastukeen</b>

## FLASH-MUISTI ON VIALLINEN

Kokeile jotain seuraavista:

- Ohita viesti ja jatka tulostusta koskettamalla aloitusnäytössä kohtaa **Jatka**.
- Peruuta nykyinen tulostustyö.

## FLASH-MUISTIN VAPAA TILA EI RIITÄ RESURSSEJA VARTEN

Kokeile jotain seuraavista:

- Kosketa kohtaa **Jatka** viestin poistamista ja tulostuksen jatkamista varten.
- Poista fontit, makrot ja muut flash-muistille tallennetut tiedot.
- Asenna kiintolevy.



Huom.: Poistetaan ladatut fontit ja makrot, joita ei ole aiemmin tallennettu flash-muistiin.

## Tarvikeongelmat

### VAIHDA KASETTI, TULOSTIMEN ALUE EI TÄSMÄÄ

Tulostimen alueen ja kasetin alueen välillä on täsmäysvirhe. Voit korjata ongelman ostamalla tulostimen aluetta vastaavan väriainekasetin tai kaikille alueille sopivan yleisväriainekasetin.

Voit selvittää tulostimen ja tulostinkasetin alueasetukset tulostamalla tulostuslaadun testisivut. Navigoi ohjaustaulusta kohtaan: **Asetukset > Vianetsintä > Tulostuslaadun testisivujen tulostus.**

- Virheviestin 42 ensimmäinen numero ilmaisee tulostimen alueen.
- Virheviestin 42 toinen numero ilmaisee väriainekasetin alueen.

#### Tulostimen ja värikasetin alueet

ALUE	NUMEROKOODI
Maailmanlaajuinen tai aluetta ei ole määritetty	0
Pohjois-Amerikka (Yhdysvallat, Kanada)	1
Euroopan talousalue, Länsi-Eurooppa, Pohjoismaat, Sveitsi	2
Tyynenmeren Aasia	3
Latinalainen Amerikka	4
Muu Eurooppa, Lähi-itä ja Afrikka	5
Australia, Uusi-Seelanti	6
Virheellinen alue	9



Huom.: Voit selvittää tulostimen ja väriainekasetin alueasetukset tulostamalla tulostuslaadun testisivut. Navigoi ohjaustaulusta kohtaan: **Asetukset > Vianetsintä > Tulostuslaadun testisivut**

## MUITA KUIN XEROX-TARVIKKEITA

Tulostin on havainnut muun Xeroxin valmistaman tarvikkeen tulostimessa.

Xerox-tulostimesi toimii parhaiten aidoilla Xerox-tarvikkeilla. Kolmannen osapuolen tarvikkeiden käyttö voi vaikuttaa tulostimen ja sen kuvantuottoyksikön suorituskykyyn, toimintavarmuuteen tai käyttöikään.

Käyttöikää mittaavat osat on suunniteltu toimimaan Xeroxin tarvikkeiden kanssa ja saattavat toimia odottamattomalla tavalla, jos kolmannen osapuolen tarvikkeita käytetään. Kuvantuottoyksikön osien käyttö suunnitellun käyttöiän kuluttua umpeen voi vahingoittaa Xerox-tulostinta tai sen osia.

**Varoitus—mahdollinen vaurio:** Kolmannen osapuolen tarvikkeiden tai osien käyttö voi vaikuttaa takuun kattavuuteen. Takuu ei välttämättä kata kolmannen osapuolen tarvikkeiden tai osien käytöstä aiheutuneita vahinkoja.

Hyväksy kaikki mainitut riskitekijät ja jatka kolmannen osapuolen tarvikkeiden tai osien käyttöä tulostimessa koskettamalla ja pitämällä virheviestiä näytössä kahdella sormella 15 sekunnin ajan. Kun vahvistusdialogi tulee näkyviin, kosketa kohtaa **Jatka**.

Jos et hyväksy mainittuja riskitekijöitä, poista kolmannen osapuolen tarvike tai osa tulostimesta ja asenna sen tilalle aito Xerox-tarvike tai -osa. Lisätietoja on kohdassa [Aitojen Xerox-tarvikkeiden käyttäminen](#).

Jos tulostin ei tulosta virheviestin poistamisen jälkeen, nollaa tarvikkeiden käyttölaskuri.

1. Navigoi ohjaustaulusta kohtaan **Asetukset > Laite > Ylläpito > Määrittäminen > Tarvikkeiden käyttö ja laskurit**.
2. Valitse nollattava osa tai tarvike ja kosketa sitten kohtaa **Start (aloita)**.
3. Lue varoitusviesti ja kosketa sitten kohtaa **Jatka**.
4. Poista viesti koskettamalla näyttöä kahdella sormella 15 sekunnin ajan.



Huom.: Jos et pysty nollaamaan tarvikkeiden käyttölaskureita, palauta tarvike ostopaikkaan.



## Paperinsyöttöongelmat

## KIRJEKUORI SULKEUTUU TULOSTUKSEN AIKANA

TOIMI	KYLLÄ	EI
<p><b>Vaihe 1</b></p> <p>a. Käytä kirjekuorta, jota on säilytetty kuivassa ympäristössä.</p> <p> Huom.: Läpät voivat sulkeutua tulostettaessa kosteille kirjekuorille.</p> <p>b. Lähetä tulostustyö.</p> <p>Sulkeutuuko kirjekuori tulostuksen aikana?</p>	Siirry vaiheeseen 2.	Ongelma on ratkaistu.
<p><b>Vaihe 2</b></p> <p>a. Varmista, että paperityyppiasetus on Kirjekuori.</p> <p>Navigoi ohjaustaulusta kohtaan: <b>Asetukset &gt; Paperi &gt; Alustojen asetukset &gt; Paperikoko/-tyyppi.</b></p> <p>Jos tulostimessa ei ole kosketusnäyttöä, voit selata asetuksia <b>OK</b>-painikkeella.</p> <p>b. Lähetä tulostustyö.</p> <p>Sulkeutuuko kirjekuori tulostuksen aikana?</p>	Lisätietoja on kohdassa <b>Yhteyden ottaminen asiakastukeen.</b>	Ongelma on ratkaistu.

## LAJITTELUTULOSTUS EI TOIMI

TOIMI	KYLLÄ	EI
<p><b>Vaihe 1</b></p> <p>a. Navigoi ohjaustaulusta kohtaan: <b>Asetukset &gt; Tulostus &gt; Asettelu &gt; Lajittelu</b>.</p> <p>Jos tulostimessa ei ole kosketusnäyttöä, voit selata asetuksia <b>OK</b>-painikkeella.</p> <p>b. Valitse <b>Käytössä [1,2,1,2,1,2]</b>.</p> <p>c. Tulosta asiakirja.</p> <p>Onko asiakirja lajiteltu oikein?</p>	Ongelma on ratkaistu.	Siirry vaiheeseen 2.
<p><b>Vaihe 2</b></p> <p>a. Avaa tulostusvalintaikkuna siinä asiakirjassa, jonka yrität tulostaa, ja valitse <b>Lajittelu</b>.</p> <p>b. Tulosta asiakirja.</p> <p>Onko asiakirja lajiteltu oikein?</p>	Ongelma on ratkaistu.	Siirry vaiheeseen 3.
<p><b>Vaihe 3</b></p> <p>a. Vähennä tulostettavien sivujen määrää.</p> <p>b. Tulosta asiakirja.</p> <p>Onko sivut lajiteltu oikein?</p>	Ongelma on ratkaistu.	Katso <b>Yhteyden ottaminen asiakastukeen</b> .

## ALUSTOJEN YHDISTÄMINEN EI TOIMI

TOIMI	KYLLÄ	EI
<p><b>Vaihe 1</b></p> <p>a. Tarkista, onko alustoissa samankokoista ja -lajista paperia.</p> <p>b. Varmista, että paperinohjaimet ovat oikeassa asennossa.</p> <p>c. Tulosta asiakirja.</p> <p>Yhdistetäänkö lokerot oikein?</p>	Ongelma on ratkaistu.	Siirry vaiheeseen 2.
<p><b>Vaihe 2</b></p> <p>a. Kosketa aloitusnäytöllä kohtaa <b>Asetukset &gt; Paperi &gt; Alusta &gt; Konfigurointi &gt; Paperin koko/tyyppi..</b></p> <p>b. Määritä paperin koko ja laji vastaamaan yhdistetyissä alustoissa olevaa paperia.</p> <p>c. Tulosta asiakirja.</p> <p>Yhdistetäänkö lokerot oikein?</p>	Ongelma on ratkaistu.	Siirry vaiheeseen 3.
<p><b>Vaihe 3</b></p> <p>a. Varmista, että alustojen yhdistämisasetuksena on Automaattinen. Lisätietoja on kohdassa <b>Alustojen yhdistäminen.</b></p> <p>b. Tulosta asiakirja.</p> <p>Yhdistetäänkö lokerot oikein?</p>	Ongelma on ratkaistu.	Ota yhteyttä: <b>Yhteyden ottaminen asiakastukeen.</b>

## PAPERI JUUTTUU USEIN

TOIMI	KYLLÄ	EI
<p><b>Vaihe 1</b></p> <p>a. Irrota alusta.</p> <p>b. Tarkista, että paperi on lisätty oikein.</p> <ul style="list-style-type: none"> <li>• Varmista, että paperiohjeimet ovat oikeassa asennossa.</li> <li>• Varmista, että pinon korkeus on paperin enimmäistäyttösoittimen alapuolella.</li> <li>• Varmista, että käytät tulostamisessa suositeltua paperikokoa ja -lajia.</li> </ul> <p>c. Aseta alusta tulostimeen.</p> <p>d. Tulosta asiakirja.</p> <p>Ilmeneekö paperitukoksia usein?</p>	Siirry vaiheeseen 2.	Ongelma on ratkaistu.
<p><b>Vaihe 2</b></p> <p>a. Navigoi ohjaustaulusta kohtaan: <b>Asetukset &gt; Paperi &gt; Alustojen asetukset &gt; Paperikoko/-tyyppi.</b></p> <p>Jos tulostimessa ei ole kosketusnäyttöä, voit selata asetuksia <b>OK</b>-painikkeella.</p> <p>b. Aseta oikea paperikoko ja -laji.</p> <p>c. Tulosta asiakirja.</p> <p>Ilmeneekö paperitukoksia usein?</p>	Siirry vaiheeseen 3.	Ongelma on ratkaistu.
<p><b>Vaihe 3</b></p> <p>a. Lisää paperia uudesta pakkauksesta.</p> <p> Huom.: Paperi imee kosteutta suuren kosteuspitoisuuden takia. Älä poista paperia kääreestään, ennen kuin otat sen käyttöön.</p>	Lisätietoja on kohdassa <b>Yhteyden ottaminen asiakastukeen.</b>	Ongelma on ratkaistu.

TOIMI	KYLLÄ	EI
b. Tulosta asiakirja. Ilmeneekö paperitukoksia usein?		

#### JUUTTUNEET SIVUT EIVÄT TULOSTU UUELLEEN

TOIMI	KYLLÄ	EI
<p>1 Navigoi ohjaustaulusta kohtaan: <b>Asetukset &gt; Laite &gt; Ilmoitukset &gt; Sisällön tukoselvitys.</b></p> <p>Jos tulostimessa ei ole kosketusnäyttöä, voit selata asetuksia <b>OK</b>-painikkeella.</p> <p>2 Valitse Tukoselvitys-valikossa <b>Käytössä</b> tai <b>Automaattinen.</b></p> <p>3 Tulosta asiakirja.</p> <p>Tulostuivatko juuttuneet sivut uudelleen?</p>	Ongelma on ratkaistu.	Ota yhteyttä: <b>Yhteyden ottaminen asiakastukeen.</b>

## Yhteyden ottaminen asiakastukeen

Eri maiden asiakaspalveluiden puhelinnumerot ovat osoitteessa <https://www.xerox.com/office/worldcontacts>.  
Tarkista seuraavat tiedot, ennen kuin otat yhteyttä asiakaspalveluun:

- Tulostimen ongelma
- Virheviesti
- Tulostimen malli ja sarjanumero

Jos tarvitset asiakastukea, katso ohjeita online-tuesta, selaa käyttöohjeistoa tai lataa tulostimen ohjelmisto, mene kohtaan <https://support.xerox.com> ja näppäile tuotteesi hakukenttään.

# Tietoa viranomaismääräyksistä

Tämä liite sisältää seuraavaa:

Perusmääräykset .....	248
Turvallisuushyväksynät.....	255
Material Safety Data Sheets (Materiaalien turvallisuus) .....	256

## Perusmääräykset

Xerox on testannut tämän tulostimen sähkömagneettisen säteilyn ja immunitietin osalta. Nämä standardit on suunniteltu lieventämään tämän tulostimen aiheuttamia tai vastaanottamia häiriöitä tyypillisessä toimistoympäristössä.

Tähän laitteeseen tehdyt muutokset, joita Xerox® Corporation ei ole nimenomaisesti hyväksynyt, voivat mitätöidä käyttäjän oikeuden käyttää laitetta.

### YHDYSVALLAT (FCC-SÄÄNNÖKSET)

Tämä laite on testattu ja sen on todettu olevan FCC:n sääntöjen osan 15 mukaisten luokan B digitaalisille laitteille asetettujen rajoitusten mukainen. Näiden rajojen tarkoituksena on varmistaa kohtuullinen suoja haitallisten häiriöiden vaikutuksilta kaupallisessa ympäristössä. Tämä laite synnyttää, käyttää ja voi säteillä radiotaajuusenergiaa. Jos laitetta ei asenneta ja käytetä käyttöohjeiden mukaisesti, se voi häiritä radioviestintää. Tämän laitteen käyttö asuinympäristössä aiheuttaa todennäköisesti haitallisia häiriöitä. Käyttäjän on korjattava häiriö omalla kustannuksellaan.

Tähän laitteeseen tehdyt muutokset, joita Xerox ei ole hyväksynyt, voivat mitätöidä käyttäjän oikeuden käyttää laitetta.

Tämän laitteen kanssa täytyy käyttää suojattuja kaapeleita, jotta FCC-säännösten vaatimustenmukaisuus täyttyy. Käyttö hyväksymättömien laitteiden tai suojaamattomien kaapeleiden kanssa aiheuttaa todennäköisesti radio- ja TV-vastaanottohäiriöitä.

**Vaara:** Käytä suojattuja tiedonsiirtokaapeleita varmistaaksesi, että täytät FCC-säädösten osan 15 vaatimukset.

### Xerox® B410 -tulostimet

Xerox® B410 -tulostimet vastaavat FCC-sääntöjen osaa 15. Laitteen käyttöä koskevat seuraavat kaksi ehtoa:

- Laitteita ei käytetä aiheuttamaan haitallista häiriötä.
- Laitteiden täytyy sietää myös sellaisia vastaanotettuja häiriöitä, jotka voivat aiheuttaa virheitä sen toiminnassa.

Vastuullinen osapuoli: Xerox Corporation

Osoite: 800 Phillips Road, Webster, NY 14580

Internet-yhteystiedot: [www.xerox.com/en-us/about/ehs](http://www.xerox.com/en-us/about/ehs).

### TIETOA 2,4-GHZ:N JA 5-GHZ:N LANGATTOMIA VERKKOSOVITTIMIA KOSKEVISTA VIRANOMAISMÄÄRÄYKSISTÄ

Tämä tuote sisältää 2,4 GHz:n ja 5 GHz:n langattoman LAN-radiolähettimen, joka vastaa FCC-osan 15:n, Industry Canada RSS-210:n ja Euroopan neuvoston direktiivin 2014/53/EY vaatimuksia. Laitteen RF-lähtöteho ei ylitä 20 dBm:ää kummassakaan taajuuskaistassa.



Tämän laitteen käyttö edellyttää seuraavaa:

1. Laite ei saa aiheuttaa haitallista häiriötä, ja
2. Tämän laitteen täytyy sietää myös sellaisia vastaanotettuja häiriöitä, jotka voivat aiheuttaa virheitä sen toiminnassa.

Tähän laitteeseen tehdyt muutokset, joita Xerox Corporation ei ole nimenomaisesti hyväksynyt, voivat mitätöidä käyttäjän oikeuden käyttää laitetta.

## LASERILMOITUS

Tämä tulostin on sertifioitu Yhdysvalloissa DHHS 21 CFR, Chapter I, Subchapter J -standardin mukaiseksi luokan I (1) -lasertuotteeksi ja muualla IEC 60825-1 -standardin mukaiseksi luokan I lasertuotteeksi. 2014.

Luokan I lasertuotteita ei pidetä haitallisina. Laserjärjestelmä ja tulostin ovat rakenteeltaan sellaisia, että käyttäjä ei joudu alttiiksi luokkaa 1 suuremmalle säteilylle normaalin käytön, ylläpidon tai huollon aikana. Tulostimessa on tulostuspääosa, jota käyttäjä ei voi huoltaa. Sen sisällä on laser, jonka tekniset tiedot ovat seuraavat:

Luokka: IIIb (3b) AlGaInP

Nimellinen lähtöteho (milliwattia): 15

Aallonpituus (nanometriä): 650–670

## KANADA

Tämä luokan B digitaalinen laite vastaa Kanadan ICES-003- ja ICES-001-määräyksiä.

Cet appareil numérique de la classe B est conforme à la norme NMB-003 et NMB-001 du Canada.

Tämä tuote sisältää 2,4 GHz:n ja 5 GHz:n langattoman LAN-radiolähettimen, joka vastaa Industry Canada RSS-210:n vaatimuksia.

Ce produit contient un module émetteur radio LAN sans fil de 2,4 GHz et 5 GHz conforme aux exigences spécifiées dans la réglementation Industrie du Canada RSS-210.

Tämä laite on Industry Canadan lupavapaiden RSS-standardien mukainen. Laitteen käyttöä koskevat seuraavat kaksi ehtoa:

1. laite ei saa aiheuttaa häiriötä, ja
2. tämän laitteen tulee hyväksyä häiriöt, mukaan lukien häiriöt, jotka voivat aiheuttaa laitteen ei-toivottua toimintaa.

Le présent appareil est conforme aux CNR d'Industrie Canada applicables aux appareils radio exempts de licence. L'exploitation est autorisée aux deux conditions suivantes:

1. l'appareil ne doit pas produire de brouillage, et
2. l'utilisateur de l'appareil doit accepter tout brouillage radioélectrique subi, même si le brouillage est susceptible d'en compromettre le fonctionnement.

Lupavapaille lähiverkkolaitteille (LE-LAN) on käyttörajoituksia: laitteen käyttö taajuudella 5150–5250 Mhz on sallittua vain sisätiloissa, jotta mahdolliset haitalliset häiriöt yhteiskanavaisille mobiilisatelliittijärjestelmille ovat vähäisempiä.

Il y a des restrictions opérationnelles pour dispositifs de réseaux locaux exempts de licence (RL-EL): les dispositifs fonctionnant dans la bande 5 150-5 250 MHz sont réservés uniquement pour une utilisation à l'intérieur afin de réduire les risques de brouillage préjudiciable aux systèmes de satellites mobiles utilisant les mêmes canaux.

Tämä lähetin ei saa sijaita tai toimia yhdessä minkään muun antennin tai lähettimen kanssa. Tämä laite tulee asentaa ja sitä tulee käyttää 20 cm:n minimietäisyydellä säteilijän ja kehosi välillä.

Cet émetteur ne doit pas être Co-placé ou ne fonctionnant en même temps qu'aucune autre antenne ou émetteur. Cet équipement devrait être installé et actionné avec une distance minimum de 20 centimètres entre le radiateur et votre corps.

## EUROOPAN UNIONIN JA EUROOPAN TALOUSALUEEN VAATIMUSTENMUKAISUUS



Tämän tuotteen CE-merkintä ilmoittaa, että laite on soveltuvien EU-direktiivien mukainen.

Täydellinen EU-vaatimustenmukaisuusvakuutus löytyy osoitteesta [www.xerox.com/en-us/about/ehs](http://www.xerox.com/en-us/about/ehs).

Tämä tuote sisältää 2,4-GHz:n ja 5 GHz:n langattoman LAN-radiolähettimen.

Laitteen RF-lähtöteho ei ylitä 20 dBm:ää kummassakaan taajuuskaistassa.

Xerox ilmoittaa täten, että radiolaitemalli Xerox® C410 -tulostin on direktiivin 2014/53/EU vaatimusten mukainen.

Tämä tulostin ei ole vaarallinen kuluttajalle eikä ympäristölle, jos sitä käytetään käyttöohjeiden mukaisesti.

### **Vaara:**

- Tähän laitteeseen tehdyt muutokset, joita ei ole hyväksynyt, voivat mitätöidä käyttäjän oikeuden käyttää laitetta.
- Teollisten, tieteellisten ja lääketieteellisten laitteiden käyttö saattaa häiritä tämän -laitteen toimintaa. Jos ulkoinen säteily teollisesta, tieteellisestä tai lääketieteellisestä laitteesta häiritsee tämän laitteen toimintaa, ota yhteyttä paikalliseen -edustajaan.
- Tämä on luokan B tuote. Kotiympäristössä käytettynä se saattaa aiheuttaa radiotaajuushäiriöitä, jolloin käyttäjän on ehkä ryhdyttävä asianmukaisiin toimenpiteisiin.
- Jotta varmistettaisiin Euroopan unionin vaatimusten mukaisuus, tuotteessa on käytettävä suojattuja kaapeleita.

## **Euroopan unionin kuvannuslaitteita (Lot 4) koskeva sopimus**

Xerox® on hyväksynyt tuotteiden energiatehokkuuden ja ympäristöön liittyvän suorituskyvyn suunnittelukriteerit, jotka kuuluvat Euroopan unionin (EU) energiaan liittyvien tuotteiden direktiiviin, erityisesti Lot 4 -kuvannuslaitteisiin.

Tuotteet ovat koti- ja toimistolaitteita, jotka vastaavat seuraavia kriteereitä:

- Tavalliset mustavalkolaitteet, joiden enimmäisnopeus on alle 66 A4-kuvaa minuutissa.
- Tavalliset värilaitteet, joiden enimmäisnopeus on alle 51 A4-kuvaa minuutissa.

KATSO LISÄTIETOJA:	MENE KOHTAAN:
<ul style="list-style-type: none"> <li>• Virrankulutus ja aktivointiajat</li> <li>• Virransäästön oletusasetukset</li> </ul>	<i>Käyttäjädokumentaatio tai Järjestelmänvalvojan käsikirja</i> <a href="http://www.xerox.com/office/B410docs">www.xerox.com/office/B410docs</a>
<ul style="list-style-type: none"> <li>• ENERGY STAR® -merkittyjen tuotteiden ostamisesta koituvat edut:</li> </ul>	<a href="http://www.energystar.gov">www.energystar.gov</a>
<ul style="list-style-type: none"> <li>• Kaksipuolistulostuksen ympäristöhyödyt</li> <li>• Kevyempien paperipainojen (60 g/m<sup>2</sup>) ja kierrätettävyyden edut</li> <li>• Kasettien hävitys ja käsittely</li> <li>• Xerox osallistuu kestäviin aloitteisiin</li> </ul>	<a href="http://www.xerox.com/en-us/about/ehs">www.xerox.com/en-us/about/ehs</a>

## ENERGY STAR



ENERGY STAR -ohjelma on vapaaehtoinen ohjelma, jolla pyritään edistämään energia-  
tehokkaiden laitteiden kehittämistä ja myyntiä, ja näin vähentämään laitteiden ympä-  
ristövaikutuksia. Lisätietoja ENERGY STAR -ohjelmasta ja ENERGY STAR -ohjelman  
mukaisista tuotteista on seuraavalla verkkosivustolla: [www.energystar.gov](http://www.energystar.gov).

ENERGY STAR ja ENERGY STAR -merkki ovat Yhdysvalloissa rekisteröityjä  
tavaramerkkejä.

ENERGY STAR Imaging Equipment Program on yhteistyöohjelma, johon osallistuvat Yh-  
dysvaltojen, EU:n ja Japanin viranomaiset sekä toimistolaitteiden valmistajat. Ohjelman  
tarkoituksena on edistää energiatehokkaiden kopiokoneiden, tulostinten, faksien, moni-  
toimitulostimien, tietokoneiden ja näyttöjen käyttöä. Tuotteiden energiankulutuksen pie-  
nentämisellä pyritään torjumaan ympäristölle haitallisia saastepäästöjä ja pitkän  
aikavälin ilmastomuutoksia, joita aiheutuu sähköntuotannosta.

Lisätietoja energiasta ja siihen liittyvistä aiheista löytyy osoitteesta [www.xerox.com/environment](http://www.xerox.com/environment) tai [www.xerox.com/environment\\_europe](http://www.xerox.com/environment_europe).

### Virrankulutus ja aktivointiaika

Laitteen kuluttaman energian määrä riippuu laitteen käyttötavasta. Tämä laite on suunniteltu ja konfiguroitu  
säästämään energiaa.

Virrankulutuksen vähentämiseksi laite on määritetty käyttämään virransäästötiloja. Viimeisen tulosteen jälkeen  
laite siirtyy valmiustilaan. Valmiustilassa tulostus voi alkaa uudelleen välittömästi. Jos laitetta ei käytetä tietyn  
pituisen aikaan, se siirtyy lepotilaan. Virrankulutuksen vähentämiseksi vain välttämättömät toiminnot pysyvät  
aktiivisina lepotilassa. Lepotilassa olevalta laitteelta kuluu hieman kauemmin ensimmäisen sivun tulostamiseen  
kuin valmiustilassa olevalta laitteelta. Viive johtuu siitä, että tulostimen on ensin "herätävä" virransäästötilasta.  
Tämä on tyypillistä useimmille tulostuslaitteille.

Voit määrittää virransäästötiloja virrankulutuksen vähentämiseksi. Vaihtoehdot ovat:

- **Työn aktivoima:** Työ aktivoi laitteen lämpenemisen virransäästötilasta. Aseta aika, jonka kuluttua laite siirtyy lepotilaan, antamalla minuuttien määrä.
- **Lepotila ja herätys tiettyyn aikaan:** Laite siirtyy virransäästötilaan ja pois siitä asettamasi aikataulun mukaisesti.
- **Automaattinen virrankatkaisu:** Jos haluat, että laitteen virta katkeaa, kun tulostin on ollut tietyn ajan lepotilassa, valitse Autom. virrankatkaisu. Aseta aika, jonka kuluttua laite sammuu lepotilasta, antamalla tuntien määrä.

Tietoja virransäästötilan asetusten muuttamisesta on *käyttöoppassa* osoitteessa [www.xerox.com/office/B410docs](http://www.xerox.com/office/B410docs). Kysy lisäohjeita järjestelmänvalvojalta tai katso *järjestelmänvalvojan käsikirja*.

Jos haluat ottaa käyttöön automaattisen sammutuksen, ota yhteyttä järjestelmänvalvojaan. Lisätietoja on oppaassa *System Administrator Guide (järjestelmänvalvojan käsikirja)* osoitteessa [www.xerox.com/office/B410docs](http://www.xerox.com/office/B410docs).

Lisätietoja Xeroxin osallistumisesta kestäväen kehityksen aloitteisiin on osoitteessa [www.xerox.com/environment](http://www.xerox.com/environment) tai [www.xerox.com/environment\\_europe](http://www.xerox.com/environment_europe)



Huom.: Virransäästön aktivoinnin oletusaikojen muuttaminen voi johtaa suurempaan energiankulutukseen. Harkitse tarkkaan ennen kuin poistat virransäästötilat käytöstä tai asetat niille pitkän siirtymisaajan, sillä tämä lisäisi virrankulutusta.

### Virransäästön oletusasetukset

Tämä laite on ENERGY STAR® -hyväksytty ja vastaa ENERGY STAR -ohjelman kuvantamislaitteita koskevia vaatimuksia. Siirtymisaika valmiustilasta lepotilaan voidaan tulostinmallista riippuen määrittää 0–60 tai 0–120 minuutiksi. Oletusarvo on 0 minuuttia. Siirtymisaika valmiustilasta lepotilaan voi olla kokonaisuudessaan enintään 120 minuuttia tulostinmallista ja järjestelmän konfiguroinnista riippuen.

Jos haluat muuttaa virransäästöasetuksia tai ottaa automaattisen valmiustilatoiminnon käyttöön, ota yhteyttä järjestelmänvalvojaan tai katso *järjestelmänvalvojan käsikirja* osoitteessa [www.xerox.com/office/B410docs](http://www.xerox.com/office/B410docs).

### EPEAT

Tämä laite on rekisteröity EPEAT-hakemistoon ympäristömerkin ominaisuuksien täyttämistä. Tähän sisältyy tehtaalla oletuksena käyttöön otettu lepotila. Lepotilassa tulostin käyttää alle 1 watin virtaa.

Lisätietoja Xeroxin osallistumisesta kestäväen kehityksen ohjelmiin on osoitteessa <https://www.xerox.com/en-us/about/ehs> tai [www.xerox.co.uk/about-xerox/environment/engb.html](http://www.xerox.co.uk/about-xerox/environment/engb.html).

### Kaksipuolistulostuksen ympäristöhyödyt

Useimpien Xerox-tuotteiden ominaisuuksiin kuuluu kaksipuolinen tulostus. Tämä mahdollistaa automaattisen tulostamisen paperin molemmille puolille, mikä vähentää paperin kulutusta ja säästää näin arvokkaita luonnonvaroja. Lot 4 -kuvannuslaitesopimus vaatii, että laitteet, joiden nopeus on vähintään 40 värisivua tai 45 mustavalkosivua minuutissa, asetetaan asennuksen yhteydessä automaattisesti tulostamaan paperin molemmille puolille. Myös jotkin hitaammat -laitteet saatetaan asettaa asennuksen yhteydessä oletusarvoisesti tulostamaan kaksipuolisesti. Kaksipuolisen tulostuksen jatkuva käyttö vähentää tulostustöiden ympäristövaikutuksia. Jos yksipuolista tulostusta kuitenkin tarvitaan, se on valittavissa tulostusajurista.

## Paperityypit

Tällä laitteella voidaan tulostaa sekä ensiökuitu- että kierrätyskuitupaperille, joka on valmistettu ympäristönhoito-ohjelman mukaisesti ja vastaa EN12281 -standardia tai muuta vastaavaa laatustandardia. Joissakin sovelluksissa voidaan käyttää ohuita paperilaatuja (60 g/m<sup>2</sup>), jotka sisältävät vähemmän raaka-ainetta ja säästävät täten resursseja. Suosittelemme tarkastamaan, soveltuuko tämä tulostustarpeisiin.

## EURAASIAN TALOUSYHTEISÖN HYVÄKSYNTÄ



Tässä tuotteessa oleva Euraasian talousunionin merkki ilmaisee sertifiointin tulliliiton jäsenvaltioiden markkinoilla käyttöä varten.

## SAKSA

### Saksa - Der Blaue Engel



Tälle laitekoonpanolle on myönnetty saksalainen Blue Angel (Der Blaue Engel) -ympäristömerkki.

Verkkotulostin automaattisella kaksipuolisella tulostuksella ja USB- tai verkkoyhteyksillä.

Tämän merkin saavat laitteet, jotka vastaavat Der Blaue Engel -ympäristökriteerejä suunnittelun, valmistuksen ja käytön osalta. Lisätietoja on osoitteessa [www.blauer-engel.de](http://www.blauer-engel.de).

## Blendschutz

Das Gerät ist nicht für die Benutzung im unmittelbaren Gesichtsfeld am Bildschirmarbeitsplatz vorgesehen. Um störende Reflexionen am Bildschirmarbeitsplatz zu vermeiden, darf dieses Produkt nicht im unmittelbaren Gesichtsfeld platziert werden.

## Lärmemission

Maschinenlärminformations-Verordnung 3. GPSGV: Der höchste Schalldruckpegel beträgt 70 dB(A) oder weniger gemäß EN ISO 7779.

## Importeur

Xerox GmbH  
Hellersbergstraße 2-4  
41460 Neuss

Deutschland

#### **TURKKI (ROHS-SÄÄNNÖS)**

Artiklan 7 (d) mukaisesti ilmoitamme täten, että "se on EEE-säännöksen mukainen".

"EEE yönetmeliğine uygundur."

#### **UKRAINAA KOSKEVA ROHS-VAATIMUSTENMUKAISUUS**

Обладнання відповідає вимогам Технічного регламенту щодо обмеження використання деяких небезпечних речовин в електричному та електронному обладнанні, затвердженого постановою Кабінету Міністрів України від 3 грудня 2008 № 1057

Laite vastaa Ukrainan ministerikabinetin päätöslauselmalla 03.12.2008 hyväksytyjä teknisiä määräyksiä, jotka koskevat tiettyjen vaarallisten aineiden käyttöä sähkö- ja elektroniikkalaitteissa.

## Turvallisuushyväksynät

Tämä laite vastaa NRTL:n sertifioimia IEC- ja EN-tuoteturvallisuusstandardeja.

## Material Safety Data Sheets (Materiaalien turvallisuus)

Materiaalien turvallisuustietoja saa seuraavilta verkkosivuilta:

- Verkkosoite: [Xeroxin turvallisuusasiakirjat ja vaatimustenmukaisuustiedot](#)
- Vain Yhdysvallat ja Kanada: 1-800-ASK-XEROX (1-800-275-9376)
- Lähetä muita markkinoita koskevat sähköpostipyynnöt osoitteeseen: [EHS-Europe@xerox.com](mailto:EHS-Europe@xerox.com)



# Kierrätys ja hävittäminen

Tämä liite sisältää seuraavaa:

Kaikki maat .....	258
Pohjois-Amerikka .....	259
Euroopan unioni .....	260
Muut maat .....	261

## Kaikki maat

Jos olet vastuussa -laitteen hävityksestä, ota huomioon, että laite voi sisältää lyijyä, elohopeaa, perklooraattia ja muita materiaaleja, joiden hävitys on ympäristöystävällisesti säädeltyä. Näiden materiaalien käyttö on täysin laitteen myyntiajankohtana voimassa olleiden maailmanlaajuisten säännösten mukaista.

Voit pyytää paikallisilta viranomaisilta tietoja laitteen kierrättämisestä ja hävittämisestä.

Perklooraatti-materiaali: Tämä laite voi sisältää perklooraattia sisältäviä laitteita, kuten akkuja. Erityiskäsittelyä ehkä vaaditaan. Lisätietoja on osoitteessa [www.dtsc.ca.gov/hazardouswaste/perchlorate](http://www.dtsc.ca.gov/hazardouswaste/perchlorate).

## AKUN VAIHTAMINEN

Akkujen vaihtaminen tulee jättää vain valmistajan hyväksymän huoltopalvelun tehtäväksi.

## Pohjois-Amerikka

Xeroxilla on tuotteiden keräys ja kierrätys-/uudelleenkäyttöohjelma. Selvitä, kuuluuko tämä Xerox-tuote kyseisen palvelun piiriin, ottamalla yhteyttä Xeroxin myyntiedustajaan.

Lisätietoja Xeroxin ympäristöohjelmista on osoitteessa [www.xerox.com/environment](http://www.xerox.com/environment).

Voit pyytää paikallisilta viranomaisilta tietoja laitteen kierrättämisestä ja hävittämisestä.

## Euroopan unioni



Nämä symbolit ilmaisevat, ettei tätä tuotetta saa hävittää kotitalousjätteen mukana sähkö- ja elektroniikkaromudirektiivin (WEEE) (2012/19/EU), akkudirektiivin (2006/66/EY) ja näiden direktiivien toimeenpanevien kansallisten lakien mukaisesti.

Jos kemiallinen symboli on tulostettu yllä näkyvän symbolin alle, akkudirektiivin mukaan se merkitsee, että akussa tai varaajassa on raskasmetallia (Hg = Mercury, Cd = Cadmium, Pb = Lead) akkudirektiivissä määritetyn kynnyksen ylittävä pitoisuus.

Joitakin laitteita voidaan käyttää sekä kotitalouksissa että ammattimaisessa liiketoimintaympäristössä. Euroopan unionissa yksityiset kotitaloudet voivat palauttaa käytetyt sähköiset ja elektroniset laitteet maksutta niille osoitettuihin keräyspisteisiin. Lisätietoja vanhojen tuotteiden ja akkujen keräämisestä ja kierrätyksestä saa kunnan viranomaisilta, jätehuoltoyrityksiltä ja tuotteiden jälleenmyyntipisteistä. Joissakin jäsenvaltioissa paikallinen jälleenmyyjä voi olla velvollinen ottamaan vanhan laitteen maksutta vastaan uuden laitteen oston yhteydessä. Pyydä lisätietoja jälleenmyyjältäsi.

Euroopan unionin säännösten mukaan yrityskäyttäjien on noudatettava sähköisten ja elektronisten laitteiden hävityksessä sovittua ohjeistusta. Jos haluat hävittää sähkö- ja elektronisia laitteita, ota yhteyttä jälleenmyyjäsi tai toimittajaasi, paikalliseen jälleenmyyjän tai Xeroxin edustajaan käyttöiän lopun keräystietoja varten ennen hävittämistä.

Tämäntyyppisen jätteen väärällä käsittelyllä voi olla seurauksia ympäristölle ja ihmisterveydelle, koska niissä voi olla EEE:hen yleisesti liitettyjä potentiaalisesti vaarallisia aineita. Tuotteen oikea hävittäminen edistää luonnonvarojen tehokasta käyttöä.

### EUROOPAN UNIONIN ULKOPUOLISET MAAT

Nämä merkit ovat voimassa vain Euroopan unionin alueella. Lisätietoja hävittämisestä saa paikallisilta viranomaisilta tai paikalliselta jälleenmyyjältä.

## Muut maat

Pyydä lisätietoja paikallisilta jätehuoltoviranomaisilta.





