

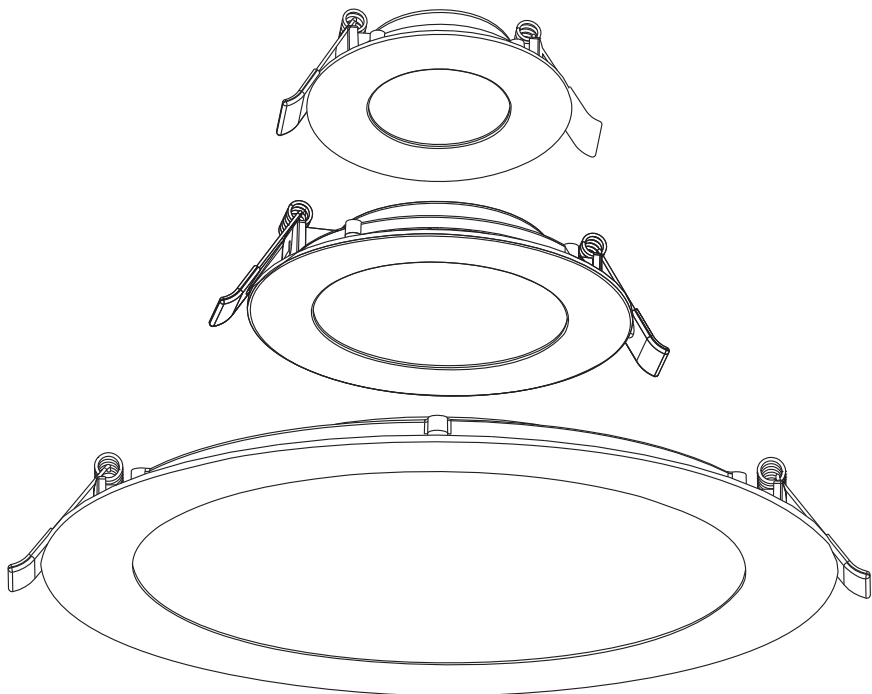





## SUN@HOME DOWNLIGHT

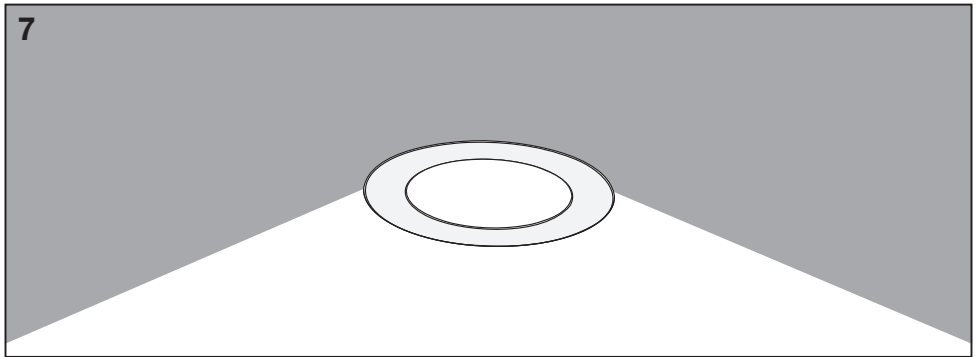
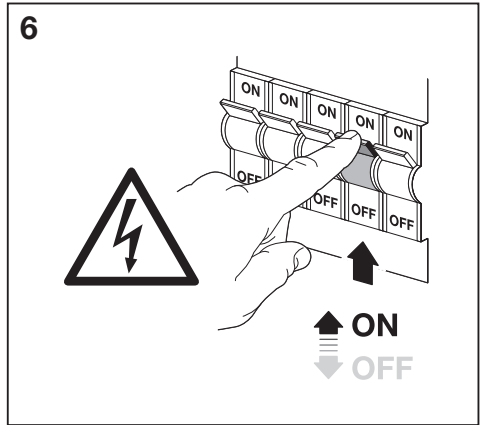
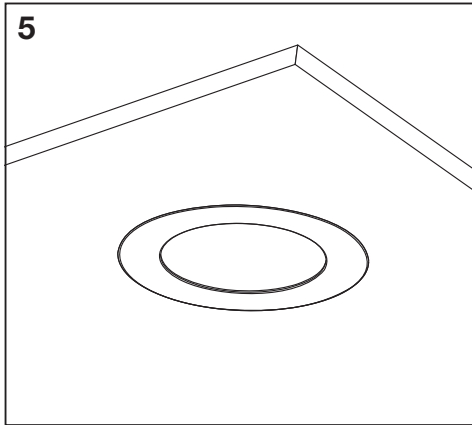

	EAN	W	lm Light Source	lm Output	K	Temp (°C)	V~	mA	Ra	Hz	IP	▽(°)	
SUNATHOME DOWNLIGHT SLIM 85 TW	4058075627000	4.5	400	170	2200- 5000	-20... +40	220- 240	60	>95	50/60	20	110	15000
SUNATHOME DOWNLIGHT SLIM 120 TW	4058075627024	8	700	400	2200- 5000	-20... +40	220- 240	80	>95	50/60	20	110	15000
SUNATHOME DOWNLIGHT SLIM 225 TW	4058075575851	22	1950	1500	2200- 5000	-20... +40	220- 240	150	>95	50/60	20	110	15000





	EAN	This product contains a light source of energy efficiency class	Contained Light Source
SUNATHOME DOWNLIGHT SLIM 85 TW	4058075627000	F	
SUNATHOME DOWNLIGHT SLIM 120 TW	4058075627024	F	
SUNATHOME DOWNLIGHT SLIM 225 TW	4058075575851	F	

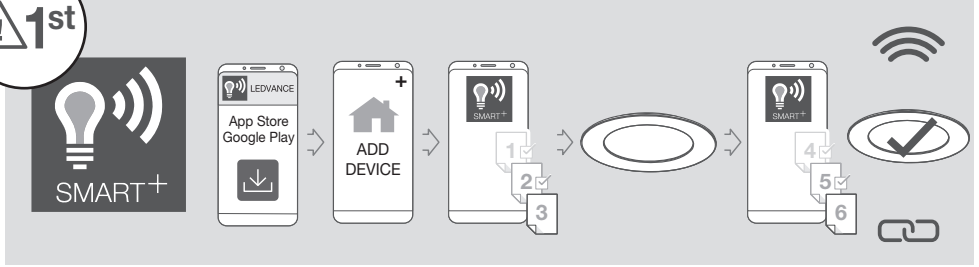

**OPTIONAL**

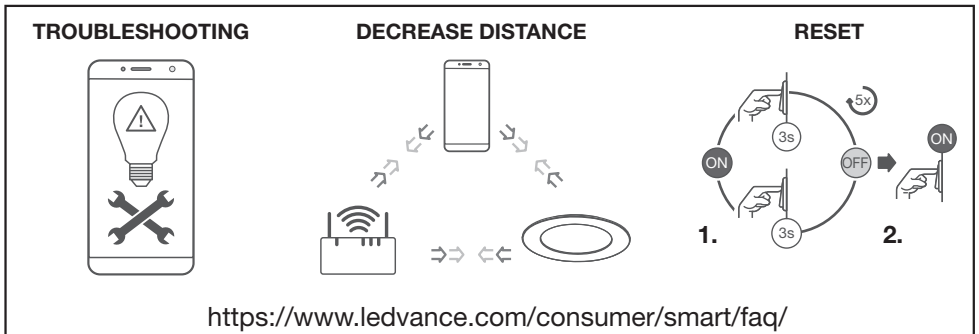
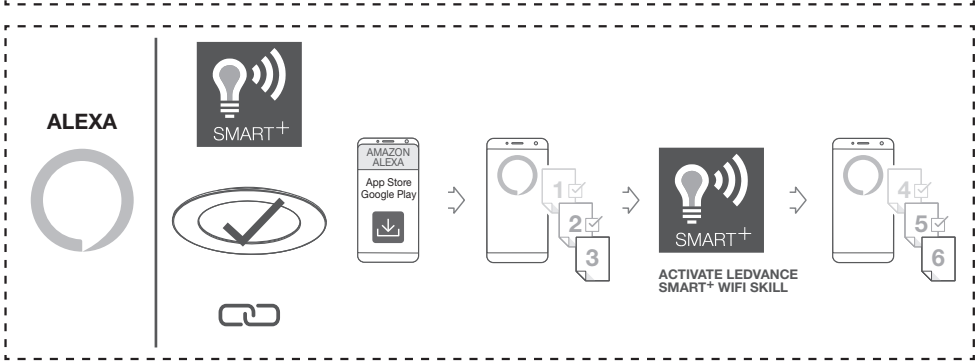
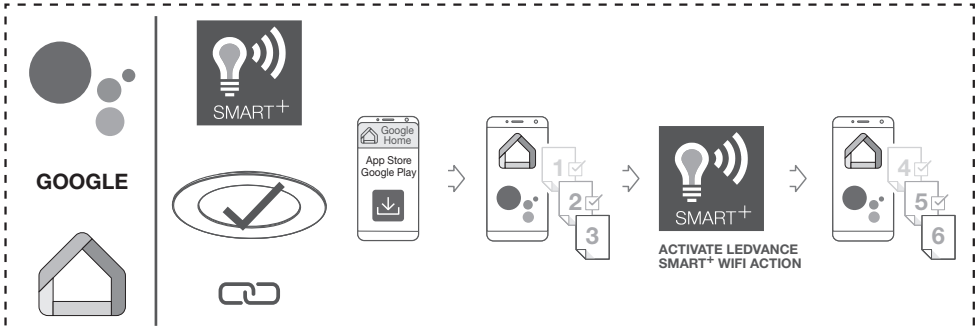

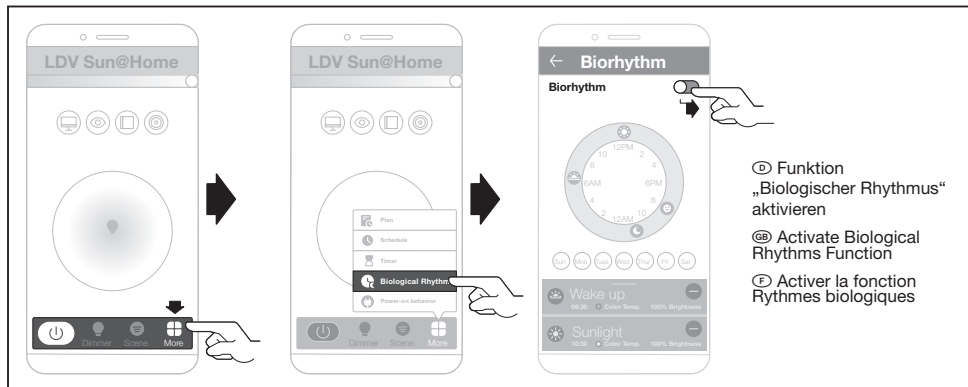

- Ⓐ Funktion „Biologischer Rhythmus“ aktivieren
- Ⓑ Activate Biological Rhythms Function
- Ⓒ Activer la fonction Rythmes biologiques

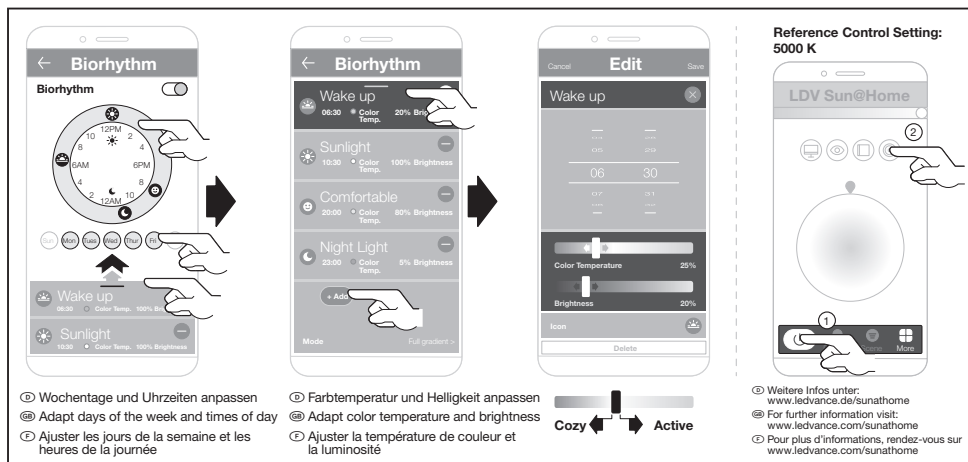

- Ⓓ Wochentage und Uhrzeiten anpassen
- Ⓔ Adapt days of the week and times of day
- Ⓕ Ajuster les jours de la semaine et les heures de la journée
- Ⓖ Farbtemperatur und Helligkeit anpassen
- Ⓗ Adapt color temperature and brightness
- Ⓙ Ajuster la température de couleur et la luminosité

Reference Control Setting: 5000 K

- Ⓐ Weitere Infos unter: [www.ledvance.de/sunathome](http://www.ledvance.de/sunathome)
- Ⓑ For further information visit: [www.ledvance.com/sunathome](http://www.ledvance.com/sunathome)
- Ⓒ Pour plus d'informations, rendez-vous sur [www.ledvance.com/sunathome](http://www.ledvance.com/sunathome)

Ⓐ Attivazione della funzione Ritmo biologico. Adattamento dei giorni della settimana e delle ore del giorno. Adattamento di temperatura del colore e luminosità. Per maggiori informazioni visitate il sito web: [www.ledvance.com/sunathome](http://www.ledvance.com/sunathome)

Ⓑ Activar función "Ritmos biológicos". Adaptar días de la semana y horas del día. Adaptar temperatura cromática y brillo. Para mayor información, visite: [www.ledvance.com/sunathome](http://www.ledvance.com/sunathome)

Ⓒ Activer la fonction "Biological Rhythms". Pas de dagen van de week en de tijden aan. Pas de kleurtemperatuur en de helderheid aan. Bezoek: [www.ledvance.com/sunathome](http://www.ledvance.com/sunathome)

Ⓓ Αναρτηθείσα Βιολογική Ρυθμίζουσα Σύστημα. Προσαρμογή ημερών της εβδομάδας και ωρών της ημέρας. Προσαρμογή θερμοκρασίας χρώματος και φωτεινότητας. Για περισσότερες πληροφορίες επισκεφθείτε: [www.ledvance.com/sunathome](http://www.ledvance.com/sunathome)

Ⓔ Aktivieren der biologischen Rhythmusfunktion. Anpassung der Tage der Woche und der Uhrzeit. Anpassung der Farbtemperatur und der Helligkeit. Besuchen Sie die Website: [www.ledvance.com/sunathome](http://www.ledvance.com/sunathome)

Ⓕ Activar a função "Ritmos biológicos". Adaptar dias de la semana y horas del día. Adaptar temperatura cromática y brillo. Para mayor información, visite: [www.ledvance.com/sunathome](http://www.ledvance.com/sunathome)

Ⓖ Aktivieren der biologischen Rhythmusfunktion. Anpassung der Tage der Woche und der Uhrzeit. Anpassung der Farbtemperatur und der Helligkeit. Besuchen Sie die Website: [www.ledvance.com/sunathome](http://www.ledvance.com/sunathome)

Ⓗ Aktivieren der biologischen Rhythmusfunktion. Anpassung der Tage der Woche und der Uhrzeit. Anpassung der Farbtemperatur und der Helligkeit. Besuchen Sie die Website: [www.ledvance.com/sunathome](http://www.ledvance.com/sunathome)

Ⓙ Aktivieren der biologischen Rhythmusfunktion. Anpassung der Tage der Woche und der Uhrzeit. Anpassung der Farbtemperatur und der Helligkeit. Besuchen Sie die Website: [www.ledvance.com/sunathome](http://www.ledvance.com/sunathome)

cej informacii, odwiedź stronę: [www.ledvance.com/sunathome](http://www.ledvance.com/sunathome)

Ⓑ Aktivovat funkciu Biologický Rhythmus. Prispôbiť dni v týždni a časť dňa. Prispôbiť teplotu a jas farby. Pre viac informácií navštívte: [www.ledvance.com/sunathome](http://www.ledvance.com/sunathome)

Ⓒ Aktivirare funcția Biologică Rhythmus. Pregătirea zilei săptămânii și orele zilei. Pregătirea temperaturii de culoare și a nivelului de iluminare. Pentru mai multe informații vizitați: [www.ledvance.com/sunathome](http://www.ledvance.com/sunathome)

Ⓓ Aktivirare funcția Biologică Rhythmus. Pregătirea zilei săptămânii și orele zilei. Pregătirea temperaturii de culoare și a nivelului de iluminare. Pentru mai multe informații vizitați: [www.ledvance.com/sunathome](http://www.ledvance.com/sunathome)

Ⓔ Aktivirare funcția Biologică Rhythmus. Pregătirea zilei săptămânii și orele zilei. Pregătirea temperaturii de culoare și a nivelului de iluminare. Pentru mai multe informații vizitați: [www.ledvance.com/sunathome](http://www.ledvance.com/sunathome)

Ⓕ Aktivirare funcția Biologică Rhythmus. Pregătirea zilei săptămânii și orele zilei. Pregătirea temperaturii de culoare și a nivelului de iluminare. Pentru mai multe informații vizitați: [www.ledvance.com/sunathome](http://www.ledvance.com/sunathome)

Ⓖ Aktivirare funcția Biologică Rhythmus. Pregătirea zilei săptămânii și orele zilei. Pregătirea temperaturii de culoare și a nivelului de iluminare. Pentru mai multe informații vizitați: [www.ledvance.com/sunathome](http://www.ledvance.com/sunathome)

Ⓗ Aktivirare funcția Biologică Rhythmus. Pregătirea zilei săptămânii și orele zilei. Pregătirea temperaturii de culoare și a nivelului de iluminare. Pentru mai multe informații vizitați: [www.ledvance.com/sunathome](http://www.ledvance.com/sunathome)

Ⓙ Aktivirare funcția Biologică Rhythmus. Pregătirea zilei săptămânii și orele zilei. Pregătirea temperaturii de culoare și a nivelului de iluminare. Pentru mai multe informații vizitați: [www.ledvance.com/sunathome](http://www.ledvance.com/sunathome)

